

ALAN

Fotocélula de reflexión
RP20 y RP25

AUTOMATISMOS



WITT
Sensoric

Lichtschrankensysteme

Tore sicher bewegen

Fotocélula de reflexión RP20 y RP25

- ◇ Fotocélula de reflexión con filtro polarizador
- ◇ Alcance de 0,5...15m, según el tipo de reflector
- ◇ Insensible a las fuentes de luz externas
- ◇ Alto modo de protección
- ◇ Entrada de cable opcional
- ◇ Caja de conexiones
- ◇ Filtro polarizador óptico
- ◇ Entrada prueba
- ◇ Imposibilidad de cambio de polaridad en conexión de alimentación
- ◇ Salida de relé
- ◇ Ajuste sencillo de la óptica
- ◇ Indicador de suciedad
- ◇ Indicador de alineamiento por LED



Descripción de las funciones

La fotocélula de reflexión RP20/RP25 ha sido especialmente diseñada para instalaciones en puertas y ofrece la solución óptima para este tipo de aplicación.

Filtro polarizador:

También reconoce con fiabilidad objetos brillantes entre la fotocélula y el reflector.

Gran alcance:

Ofrece garantías contra suciedad, lluvia, nieve y niebla.

Entrada de cable opcional:

La caja incluye 2 posibles entradas de cable que se pueden utilizar. La entrada del cable se puede realizar desde abajo o desde atrás rompiendo en cada caso la parte que se desee.

Insensible a las fuentes de luz externas

Las funciones de la fotocélula no se dañan con luz externa o con radiación solar.

Alto modo de protección:

La carcasa está herméticamente cerrada por lo que es adecuada para su uso al exterior.

Salida de relé:

Contacto de conmutación libre de potencial

Contra polarización inversa:

La fotocélula está protegida contra la polarización inversa del voltaje de alimentación.

Caja de conexiones:

El RP20/RP25 dispone de una amplia caja de conexiones. El prensa estopa también puede extraerse para una conexión sencilla.

Tornillos de ajuste:

La fotocélula se ajusta mediante los tres tornillos existentes en el interior de la caja de esta para conseguir el enfoque final.

Indicador de suciedad:

Si la fotocélula va ensuciándose poco a poco, entonces el LED rojo empieza a parpadear antes de que se produzca un mal funcionamiento en la fotocélula.

Indicador de ajuste:

El indicador LED parpadea en rojo, cuando la fotocélula no está correctamente ajustada al reflector. Cuando el LED pasa a color verde es que el ajuste es correct.

Datos técnicos

Voltaje operativo RP20	15...36VDC, con polarización inequívoca	Alcances	RD82 SW4 0,5...12m R100/100 0,5...15m R30/60 0,5...8m
Voltaje operativo RP25	10...40VDC o 24VAC ±25%	Indicadores	Dual-LED rojo/verde = se ilumina en rojo = parpadea en rojo 4 destellos = se ilumina en verde
Listo para el funcionamiento	<100ms tras U_B en máx. 30mA/24V	haz de luz interrumpido	
Consumo de corriente		haz de luz libre, funcionamiento crítico.	
Tipo de luz	rojo, 680nm pulsada, polarizada	haz de luz libre, gran alcance	
Ángulo de apertura	aprox. 1,5° del ángulo perigonal	Función adicional	Entrada prueba (con 0V en el terminal 1se desconecta el emisor)
Salida	Relé, contacto de conmutación	Tipo de conexión	Tornillo del terminal máx. 1,5mm ²
Potencia de conexión	mín. 1mA/min. 5VDC máx. 0,6A/50VAC máx. 0,5A/48VDC (carga óhmica)	Material de la carcasa	Parte inferior: ABS-GF15% Parte superior: PMMA, rojo
Tiempo de reacción	<10ms, reconoce la interrupción del haz de luz	Tipo de protección	IP67 según EN60529
Acción retardada del relé	100ms, cuando el haz de luz está libre de nuevo el relé tarda 100ms en accionarse	Temp. de funcionamiento	-25...+60°C
Tipo de conexión	Conexión luminosa, significa el relé está conectado, cuando el haz de luz no esté interrumpido	Temp. eratura de almacenaje	-35...+80°C
		Peso	aprox. 60gr.
		Dimensiones	86x44x39mm ³ (LxAxA)

Conexión

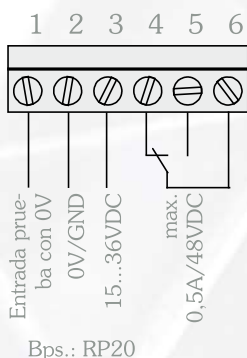

Advertencia: La fotocélula cambia del estado de emisión al de prueba cuando se conecta masa GND al Terminal 1. Cuando hay contacto con señal luminosa, el relé se mantiene activado cuando el haz de luz está libre.



Dimensiones

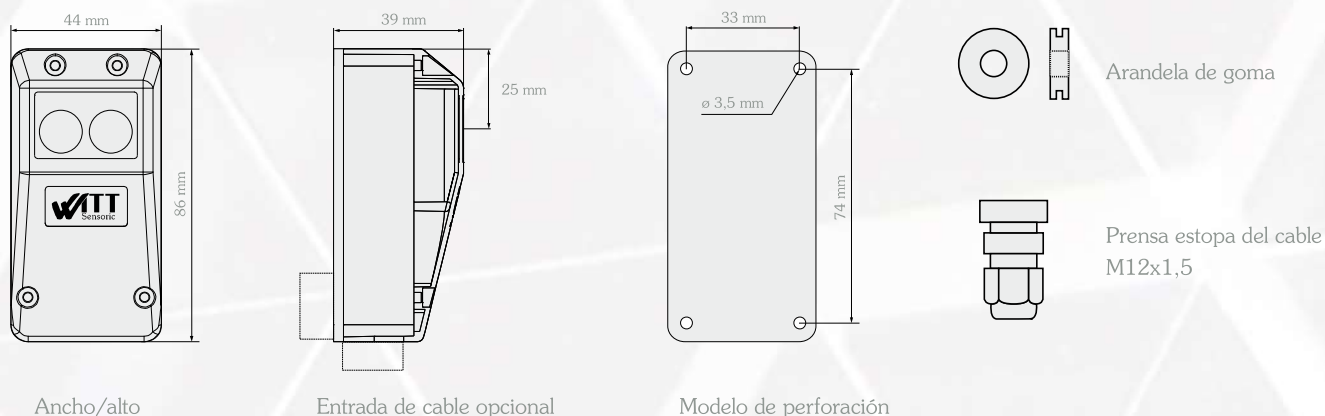

Advertencia: La introducción del cable en la parte inferior de la carcasa está señalizada. Se coloca la arandela de goma y el prensa estopa del cable (ambos incluidos en el envío).

Ajuste fino

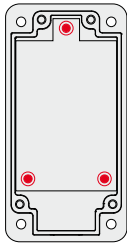

La fotocélula puede ajustarse mediante los tres tornillos interiores después del montaje de esta.
¡A tener en cuenta!
 El circuito está montado sobre unos resortes.
 Todos los tornillos vienen de fábrica ya con una vuelta dada y como máximo admiten 3 vueltas.
 La fotocélula está bien ajustada, cuando el indicador-LED se ilumina en verde permanentemente.

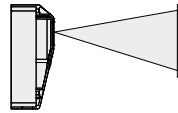

Indicador-LED encendido:
 El cono de luz del emisor da con el reflector al 100%.

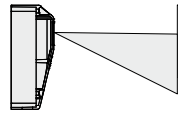

Indicador-LED intermitente:
 El cono de luz del emisor no da con el reflector al 100%.

Accesorios



Reflector R30/60

Tamaño 30x81mm²
 Alcance 0,5...8m



Reflector RD82 SW4

Tamaño ø 82mm
 Alcance 0,5...12m



Reflector R100/100

Tamaño 100x100mm²
 Alcance 0,5...15m



Protección contra condensación para el Reflector R30/60

ISO 30/60

Material Poliestireno o Neopor



Protección contra condensación para el Reflector RD82 SW4

ISO RD82

Material Poliestireno o Neopor



Angular de sujeción HW-LS20

Material: BL 1,5 1.4301 (V2A)



Angular de sujeción HW-RD82

Material: BL 1,5 1.4301 (V2A)

Sistemas ópticos desarrollados por el fabricante

- Desarrollo
- Construcción
- Fabricación
- Venta y distribución

Sólo hacemos opto electrónica - pero la correcta



Witt Sensoric GmbH
 Gradestraße 48-50 · 12347 Berlin · Germany
 Tel.: +49 (0) 30 / 75 44 94-0
 Fax: +49 (0) 30 / 75 44 94-11
 info@witt-sensoric.de
 www.witt-sensoric.de