

# TEO 700



move as you like



- IT **Operatore elettromeccanico per porte sezionali**  
*Istruzioni d'uso ed avvertenze*
- EN **Sectional door electromechanical operator**  
*Operating instructions and warnings*
- FR **Moto-reducteur pour portes sectionnelles**  
*Notice d'emploi et avertissements*
- DE **Elektromechanischer Antrieb für Sektionaltore**  
*Bedienungsanleitung und Hinweise*
- ES **Operador electromecánico para puertas seccionales**  
*Instrucciones de uso y advertencias*
- PT **Operador electromecânico para portas seccionais**  
*Instruções para utilização e advertências*
- PL **Urządzenie elektromechaniczne do bram segmentowych**  
*Instrukcja montażu i użytkowania*
- RU **Электро-механический привод для секционных ворот**  
*Инструкции и предупреждения*





# TEO 700

## Operatore elettromeccanico per porte sezionali

Istruzioni d'uso ed avvertenze

### Sommario

<b>1</b>	Riepilogo Avvertenze	1	<b>7</b>	Messa in Servizio	8
<b>2</b>	Descrizione Prodotto	3	<b>7.1</b>	Collaudo dell'Impianto	8
<b>3</b>	Dati Tecnici	3	<b>7.2</b>	Sblocco e manovra manuale	8
<b>4</b>	Installazione e Montaggio	4	<b>8</b>	Manutenzione	8
<b>5</b>	Collegamenti Elettrici	4	<b>9</b>	Dismissione Prodotto	9
<b>6</b>	Programmazione	6			

## 1 RIEPILOGO AVVERTENZE

**ATTENZIONE! IMPORTANTI ISTRUZIONI DI SICUREZZA. LEGGERE E SEGUIRE ATTENTAMENTE TUTTE LE AVVERTENZE E LE ISTRUZIONI CHE ACCOMPAGNANO IL PRODOTTO POICHÉ UN'INSTALLAZIONE ERRATA PUÒ CAUSARE DANNI A PERSONE, ANIMALI O COSE. LE AVVERTENZE E LE ISTRUZIONI FORNISCONO IMPORTANTI INDICAZIONI RIGUARDANTI LA SICUREZZA, L'INSTALLAZIONE, L'USO E LA MANUTENZIONE. CONSERVARE LE ISTRUZIONI PER ALLEGARLE AL FASCICOLO TECNICO E PER CONSULTAZIONI FUTURE.**

 **ATTENZIONE** L'apparecchio può essere utilizzato da bambini di età non inferiore agli 8 anni, persone con ridotte capacità fisiche, mentali o sensoriali, o in generale da qualunque persona priva di esperienza o comunque della necessaria esperienza, purché sotto sorveglianza oppure che le stesse abbiano ricevuto una corretta formazione all'uso sicuro dell'apparecchio e alla comprensione dei pericoli ad esso inerenti.

 **ATTENZIONE** Comando ad installazione fissa (pulsanti, ecc) devono essere situati fuori dalla portata dei bambini ad almeno 150 cm di altezza da terra. Non permettere ai bambini di giocare con l'apparecchio, i comandi fissi o con i radiocomandi dell'impianto.

 **ATTENZIONE** L'utilizzo del prodotto in condizioni anomale non previste dal costruttore può generare situazioni di pericolo; rispettare le condizioni previste dalle presenti istruzioni.

### DESTINAZIONE D'USO:

La motorizzazione è progettata per l'automazione di porte da garage non commerciali, porte da garage bilanciate con protezione anticaduta integrata e nei limiti tecnici determinati.

 **ATTENZIONE DEA** System ricorda che la scelta, la disposizione e l'installazione di tutti i dispositivi ed i materiali costituenti l'insieme completo della chiusura, devono avvenire in ottemperanza alle Direttive Europee 2006/42/CE (Direttiva macchine), 2014/53/UE (Direttiva RED). Per tutti i Paesi extra Unione Europea, oltre alle norme nazionali vigenti, per un sufficiente livello di sicurezza si consiglia il rispetto anche delle prescrizioni contenute nelle Direttive sopracitate.

 **ATTENZIONE** In nessun caso utilizzare l'apparecchio in presenza di atmosfera esplosiva o in ambienti che possano essere aggressivi e danneggiare parti del prodotto. Verificare che le temperature nel luogo di installazione siano idonee e rispettino le temperature dichiarate nell'etichetta del prodotto.

 **ATTENZIONE** Quando si opera con il comando "uomo presente", assicurarsi che non ci siano persone nella zona di movimentazione dell'automatismo.

 **ATTENZIONE** Verificare che a monte della rete di alimentazione dell'impianto, vi sia un interruttore o un magnetotermico onnipolare che consenta la disconnessione completa nelle condizioni della categoria di sovratensione III.



 **ATTENZIONE** Per una adeguata sicurezza elettrica tenere nettamente separati (minimo 4 mm in aria o 1 mm attraverso l'isolamento) il cavo di alimentazione 230 V da quelli a bassissima tensione di sicurezza (alimentazione motori, comandi, elettroserratura, antenna, alimentazione ausiliari) provvedendo eventualmente al loro fissaggio con adeguate fascette in prossimità delle morsettiere.

 **ATTENZIONE** Se il cavo di alimentazione è danneggiato, esso deve essere sostituito dal costruttore o dal suo servizio di assistenza tecnica o comunque da una persona con qualifica simile, in modo da prevenire ogni rischio.

 **ATTENZIONE** Qualsiasi operazione d'installazione, manutenzione, pulizia o riparazione dell'intero impianto devono essere eseguite esclusivamente da personale qualificato; operare sempre in mancanza di alimentazione e seguire scrupolosamente tutte le norme vigenti nel paese in cui si effettua l'installazione, in materia di impianti elettrici.

La pulizia e la manutenzione destinata ad essere effettuata dall'utilizzatore non deve essere effettuata da bambini senza sorveglianza.

 **ATTENZIONE** L'utilizzo di parti di ricambio non indicate da **DEA** System e/o il riassettaggio non corretto possono causare situazioni di pericolo per persone, animali e cose; possono inoltre causare malfunzionamenti al prodotto; utilizzare sempre le parti indicate da **DEA** System e seguire le istruzioni per l'assemblaggio.

  **ATTENZIONE REGOLAZIONE DELLA FORZA:** Cambiare la regolazione della forza in chiusura, può portare a situazioni di pericolo. Pertanto, l'aumento della forza in chiusura, deve essere eseguito solo da personale qualificato. Dopo la regolazione, il rispetto dei valori dei limiti normativi deve essere rilevato con uno strumento per misure delle forze d'impatto. La sensibilità del rilevamento ostacoli può essere adeguata in modo graduale alla porta (vedi istruzioni per la programmazione). Dopo ogni regolazione manuale della forza, si deve verificare il funzionamento del dispositivo anti schiacciamento. Una modifica manuale della forza può essere effettuata solo da personale qualificato eseguendo test di misurazione secondo EN 12445. Una modifica della regolazione forza deve essere documentata nel libretto macchina.

 **ATTENZIONE** La conformità del dispositivo di rilevamento degli ostacoli interno ai requisiti della norma EN12453 è garantito solo se con utilizzo in abbinamento con motori provvisti di encoder.

 **ATTENZIONE** Eventuali dispositivi di sicurezza esterni utilizzati per il rispetto dei limiti delle forze d'impatto devono essere conformi alla norma EN12978.

**ATTENZIONE** In ottemperanza alla Direttiva UE 2012/19/EG sui rifiuti di apparecchiature elettriche ed elettroniche (WEEE), questo prodotto elettrico non deve essere smaltito come rifiuto municipale misto. Si prega di smaltire il prodotto portandolo al punto di raccolta municipale locale per un opportuno riciclaggio.

**TUTTO QUELLO CHE NON È ESPRESSAMENTE PREVISTO NEL MANUALE D'INSTALLAZIONE, NON È PERMESSO. IL BUON FUNZIONAMENTO DELL'OPERATORE È GARANTITO SOLO SE VENGONO RISPETTATI I DATI RIPORTATI. LA DITTA NON RISPONDE DEI DANNI CAUSATI DALL'INOSSERVANZA DELLE INDICAZIONI RIPORTATE IN QUESTO MANUALE. LASCIANDO INALTERATE LE CARATTERISTICHE ESSENZIALI DEL PRODOTTO, LA DITTA SI RISERVA DI APPORTARE IN QUALUNQUE MOMENTO LE MODIFICHE CHE ESSA RITIENE CONVENIENTI PER MIGLIORARE TECNICAMENTE, COSTRUTTIVAMENTE E COMMERCIALMENTE IL PRODOTTO, SENZA IMPEGNARSI AD AGGIORNARE LA PRESENTE PUBBLICAZIONE.**

## 2 DESCRIZIONE DEL PRODOTTO

### Modelli e contenuto imballo

Con la denominazione TEO 700 viene identificata una famiglia di operatori elettromeccanici 24V dotati di centrale di comando a bordo per la regolazione delle forze in apertura/chiusura e gestione di funzioni opzionali quali fotocellule, chiusura automatica, ecc.. Funzioni APRE - CHIUDE - STOP gestite da un solo tasto, inversione del moto al rilevamento di un ostacolo in chiusura, luce di cortesia a led in apertura e chiusura con autospegnimento dopo 3 minuti, funzioni di protezione per ingressi in bassa e alta tensione, cortocircuito, ecc.

TEO 700 è un operatore elettromeccanico per l'automatismo di porte sezionali. E' costituito essenzialmente da un operatore meccanico che pone in rotazione un pignone il quale, tramite catena, trasmette il moto direttamente al traino della porta consentendo così il movimento..

Ispeziona il "Contenuto dell'imballo" (Fig. 1) confrontandolo con il tuo prodotto, ti potrà essere utile durante l'assemblaggio.

### Trasporto

TEO 700 è sempre fornito imballato in scatole che forniscono una adeguata protezione al prodotto; fare comunque attenzione a tutte le indicazioni eventualmente fornite sulla scatola stessa per lo stoccaggio e la manipolazione.

## 3 DATI TECNICI

### TEO 700

CENTRALE		MOTORE	
Tensione alimentazione (V)	230-240 V ~ (50/60 Hz)	Tensione alimentazione motore (V)	24 V ===
Potenza nominale trasformatore (VA)	100 VA (230/22V)	Potenza assorbita (W)	100
Fusibile F2 (A) (trasformatore)	2,5A 250V	Forza di spinta Max (N)	1000
Uscita alimentazione ausiliari	+24 V === max 200mA	Ciclo di lavoro (manovre/ora)	15
Uscita lampeggiante	24 V === max 15W	N° max manovre in 24 ore	35
Frequenza ricevitore radio	433,92 MHz	Temperature limite di funzionamento (°C)	-20÷50
Tipo di codifica radiocomandi	HCS rolling code	Velocità (m/min)	9
N° max radiocomandi gestiti	20	Peso del prodotto con imballo (kg)	4,3
		Grado di protezione	IP30

## 4 INSTALLAZIONE E MONTAGGIO

### 4.1 Per una soddisfacente posa in opera del prodotto è importante:

- Accertarsi che la struttura della porta sia solida ed adatta ad essere motorizzata;
- Accertarsi che la porta durante il suo movimento non presenti punti di attrito;
- Verificare che la porta sia ben bilanciata. Eventualmente intervenire sui meccanismi di bilanciamento;
- Predisporre nei pressi del motoriduttore una presa alimentata in 230V adeguatamente protetta.

### 4.2 Definiti e soddisfatti i suddetti requisiti preliminari, procedere al montaggio:

- Assemblare il gruppo binario (2) all'unità principale (1) inserendo il perno del motore all'interno del pignone (Fig. 3);
- Fissare il binario all'unità principale bloccandolo con le 2 omega (3);
- Montare l'angolare di supporto (4) fissandolo con l'omega (si consiglia di tenere l'angolare il più vicino possibile all'unità principale);

**Attenzione** la corsa utile del binario viene ridotta all'aumentare della distanza dell'angolare dall'unità principale.

- Unire all'angolare di supporto le 2 staffe per il fissaggio al soffitto (5) (regolare le staffe in modo che il binario una volta fissato al soffitto sia perfettamente orizzontale);
- Fissare la staffa anteriore (6) alla forcella del binario;
- Montare il pattino (8) sulla base di sblocco (7) posta sul binario e fissarlo con le 4 viti in dotazione (Fig. 4);
- Fissare il binario al telaio della porta (se possibile) oppure al muro con viti o tasselli adeguati al materiale rispettando una distanza di almeno 40mm dalla corsa massima della porta stessa;
- Sollevare l'unità principale e fissarla al soffitto utilizzando attrezzatura adeguata al tipo di materiale/superficie (Fig. 5);
- Unire la leva dritta (9) alla leva curva (10) e fissarle al pattino di sblocco;
- Unire la staffa di collegamento (11) alla leva curva e successivamente fissarla nel lato superiore della porta da movimentare utilizzando attrezzatura adeguata al tipo di materiale/superficie;

**Attenzione** Una volta montata la staffa di collegamento alla porta, la leva curva dovrà essere in posizione orizzontale.

- Nel caso la catena si dovesse allentare, avvitare il dado posto sulla parte anteriore e regolare la tensione senza esagerare (Fig. 6);

### 4.3 Come sbloccare il motoriduttore

Tutti i modelli di TEO 700 sono dotati di un dispositivo di sblocco che si attiva tirando verso il basso la maniglia indicata in Fig. 7; a questo punto la porta, in assenza di altri impedimenti, è libera nei suoi movimenti. Per riportare in condizioni di lavoro l'automatismo, il riaggancio dello sblocco avverrà automaticamente alla prima manovra.

## 5 COLLEGAMENTI ELETTRICI

Eseguire i collegamenti del motore seguendo le indicazioni degli schemi elettrici.

**ATTENZIONE** Per una adeguata sicurezza elettrica tutti i cavi dovranno avere essere in doppio isolamento. Assicurarsi di mantenere nettamente separati (**minimo 4 mm in aria o 1 mm attraverso l'isolamento supplementare**) i cavi a bassissima tensione di sicurezza dai cavi in bassa tensione (230V ~) provvedendo a porli all'interno di canalette in plastica ed al loro fissaggio con adeguate fascette in prossimità delle morsettiere.

**ATTENZIONE** Per il collegamento alla rete, utilizzare cavo multipolare di sezione minima 3x1,5mm<sup>2</sup> e del tipo previsto dalle normative vigenti. Per il collegamento dei motori, utilizzare cavo di sezione minima 1,5 mm<sup>2</sup> e del tipo previsto dalle normative vigenti. A titolo di esempio, se il cavo è all'esterno (all'aperto), deve essere almeno pari a H05RN-F mentre, se all'interno (in canaletta), deve essere almeno pari a H05VV-F.

**ATTENZIONE** Collegarsi alla rete 230 - 240 V ~ 50/60 Hz tramite un interruttore onnipolare o altro dispositivo che assicuri la onnipolare disinserzione della rete, con una distanza di apertura dei contatti = 3 mm.

**ATTENZIONE** Tutti i cavi dovranno essere spellati e sguainati nelle immediate vicinanze dei morsetti. Tenere i cavi leggermente più lunghi in modo da eliminare successivamente l'eventuale parte in eccesso.

**ATTENZIONE** Collegare il conduttore di terra all'apposito morsetto avendo l'accortezza di mantenerne la lunghezza superiore a quella dei conduttori attivi in modo che in caso di fuoriuscita del cavo dalla sede di fissaggio i conduttori attivi siano i primi a tendersi.

**ATTENZIONE** Per il collegamento dell'encoder alla centrale di comando, utilizzare esclusivamente un cavo dedicato 4x0,50mm<sup>2</sup>.

Per completare le regolazioni è necessario impostare i parametri della centrale di comando. Così facendo è possibile eseguire l'automatismo completo, con tutti i dispositivi necessari, per il rispetto delle norme relative alla motorizzazione di porte e cancelli.

È importante dopo l'installazione, verificare che tutte le regolazioni siano state eseguite correttamente, e che i dispositivi di sicurezza e di sblocco svolgano adeguatamente la loro funzione.

# SCHEMA ELETRICO

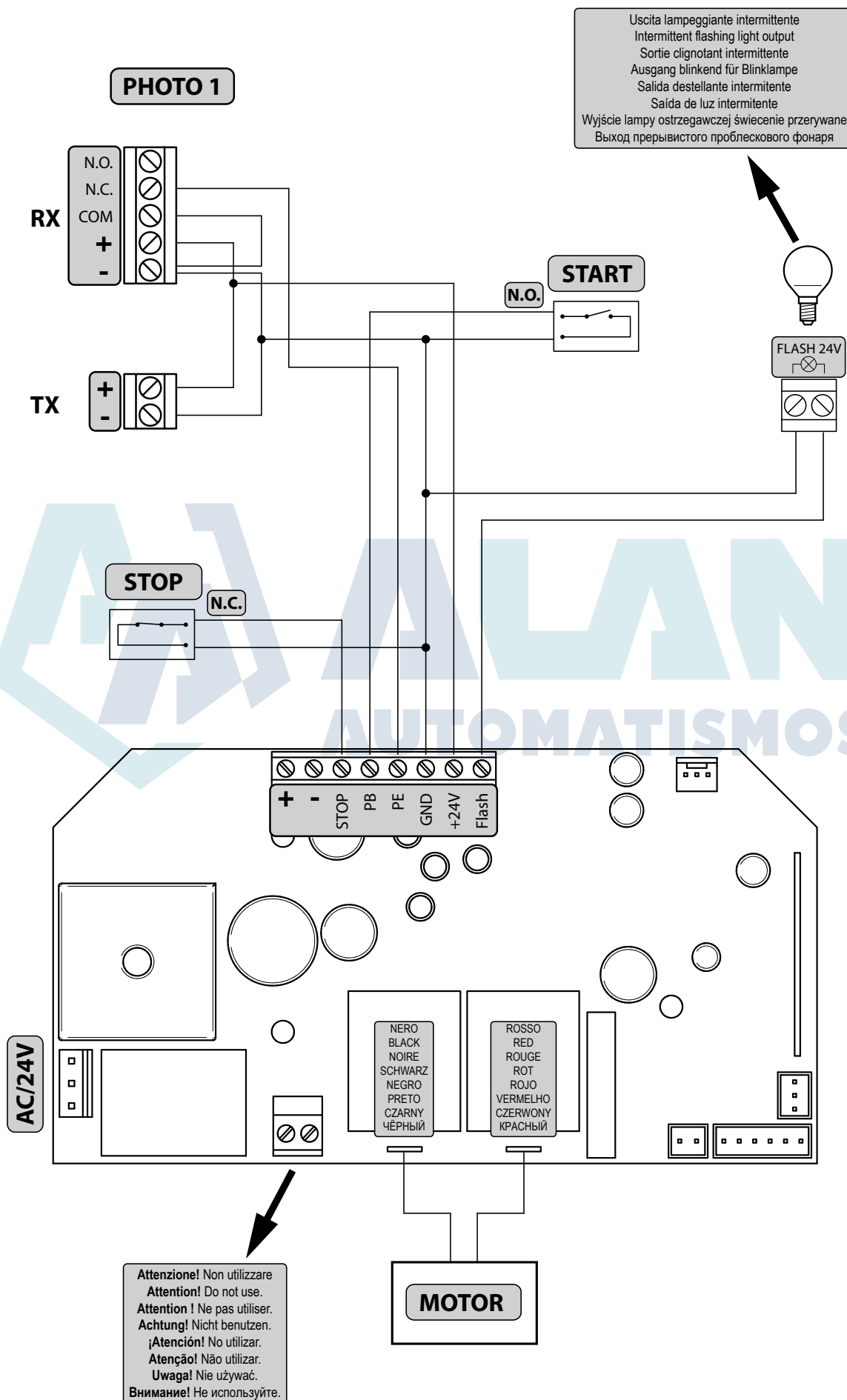

IT

## 6 PROGRAMMAZIONE

### 1 Alimentazione

Dare alimentazione, la luce di cortesia lampeggia per qualche secondo e il display visualizza i numeri da "99" a "1" seguiti dal simbolo di standby "--".

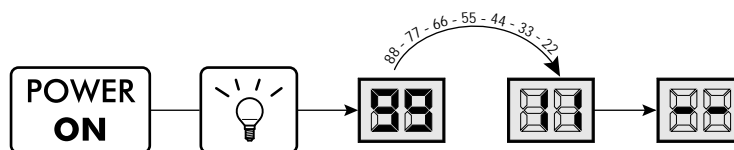

### 2 Apprendimento corsa motori

1. Tenere premuto il tasto **SET** fino a visualizzare sul display P1;
2. Accedere al parametro premendo il tasto **SET**;
3. Alla scritta "OP", portare la porta in posizione di apertura agendo sui tasti **UP**/**DOWN** ("OP" lampeggia);  
Premere **SET** per confermare la posizione di apertura;
4. Alla scritta "CL", portare la porta in posizione di chiusura agendo sui tasti **UP**/**DOWN** ("CL" lampeggia);  
Premere **SET** per confermare la posizione di chiusura;
5. La porta apre e chiude automaticamente ricercando le posizioni di apertura e chiusura;
6. A manovra conclusa sul display riappare "--".

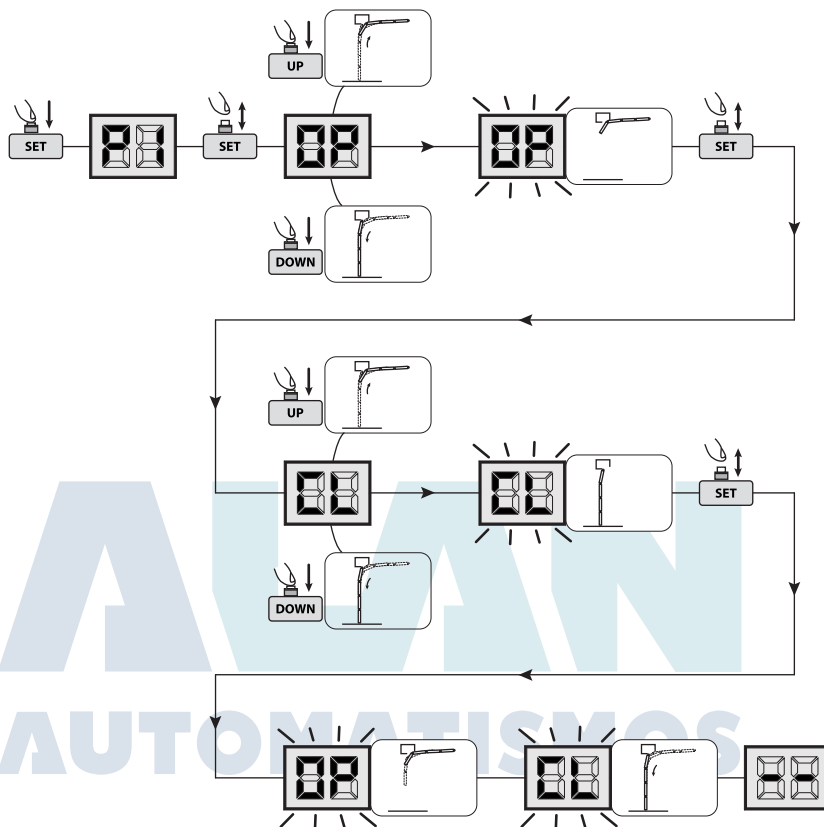

### 3 Cancellazione radiocomandi

1. Tenere premuto il tasto **CODE** (il display visualizza "5U") e mantenerlo premuto per 8 sec fino a visualizzare sul display "CL";  
Tutti i radiocomandi precedentemente memorizzati vengono cancellati;

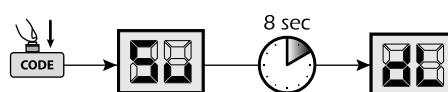

**Attenzione:** Dopo 20 codici memorizzati (limite massimo), il display visualizza "FU".

### 4 Memorizzazione radiocomandi

1. Tenere premuto il tasto **CODE** fino a visualizzare sul display "5U";
2. Premere il tasto del radiocomando che si vuole apprendere, quindi rilasciarlo e premerlo una seconda volta (il display visualizza "5U" lampeggiante);
3. A procedura conclusa sul display ricompare "--";
4. Ripetere la procedura per apprendere altri radiocomandi fino ad un massimo di 20 codici;

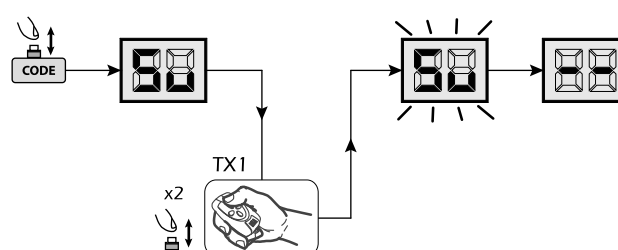

**Attenzione:** Dopo 20 codici memorizzati (limite massimo), il display visualizza "FU".



## 5 Regolazione della forza

### 5.1 Regolazione della forza in chiusura

1. Tenere premuto il tasto **SET** fino a visualizzare sul display P1;
2. Scorrere i parametri con i tasti **UP**/**DOWN** fino a visualizzare P2;
3. Accedere al parametro premendo il tasto **SET**;
4. Agendo sui tasti **UP**/**DOWN**, impostare il valore desiderato;
5. Confermare la scelta premendo il tasto **SET**;
6. A operazione conclusa sul display riappare "--".

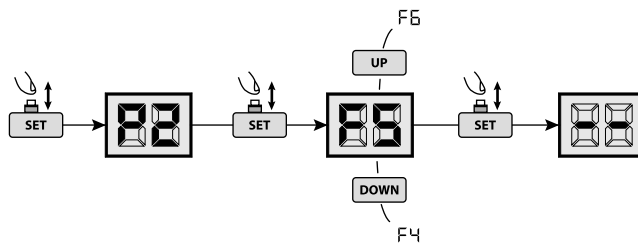

**Attenzione:** Al termine delle regolazioni, verificare la forza impostata sulla porta per mettere in sicurezza l'impianto.

### 5.2 Regolazione della forza in apertura

1. Tenere premuto il tasto **SET** fino a visualizzare sul display P1;
2. Scorrere i parametri con i tasti **UP**/**DOWN** fino a visualizzare P5;
3. Accedere al parametro premendo il tasto **SET**;
4. Agendo sui tasti **UP**/**DOWN**, impostare il valore desiderato;
5. Confermare la scelta premendo il tasto **SET**;
6. A operazione conclusa sul display riappare "--".

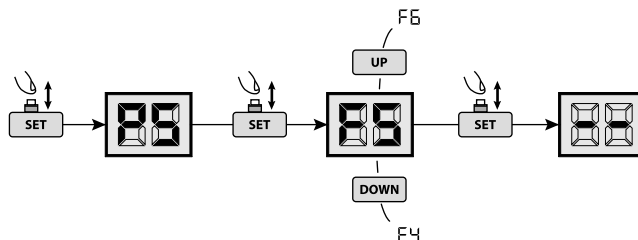

**Attenzione:** Al termine delle regolazioni, verificare la forza impostata sulla porta per mettere in sicurezza l'impianto.

## 6 Fotocellule

1. Tenere premuto il tasto **SET** fino a visualizzare sul display P1;
2. Scorrere i parametri con i tasti **UP**/**DOWN** fino a visualizzare P3;
3. Accedere al parametro premendo il tasto **SET**;
4. Agendo sui tasti **UP**/**DOWN**, impostare:
  - H0=fotocellule disattivate;
  - H1=fotocellule attivate;
5. Confermare la scelta premendo il tasto **SET**;
6. A operazione conclusa sul display riappare "--".

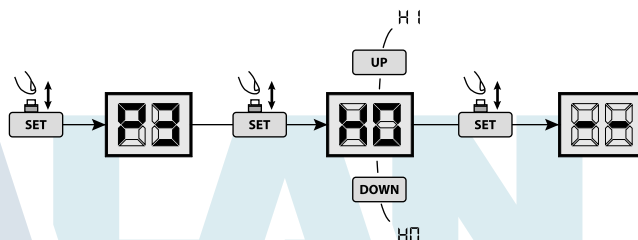

**Attenzione:** Se non si utilizzano fotocellule, assicurarsi di impostare P3=H0.

## 7 Chiusura automatica

1. Tenere premuto il tasto **SET** fino a visualizzare sul display P1;
2. Scorrere i parametri con i tasti **UP**/**DOWN** fino a visualizzare P4;
3. Accedere al parametro premendo il tasto **SET**;
4. Agendo sui tasti **UP**/**DOWN**, impostare il valore desiderato; Ogni incremento del valore del parametro, aumenta di 1 minuto il ritardo in chiusura fino ad un massimo di 9 minuti.
5. Confermare la scelta premendo il tasto **SET**;
6. A operazione conclusa sul display riappare "--".

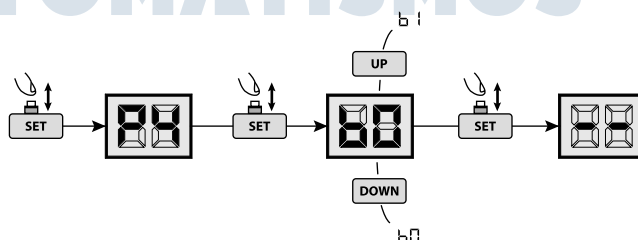

**Attenzione:** Il valore di default è P4=b0 (disattivo). La funzione se attiva, parte al raggiungimento della posizione di apertura della porta.

IT

## 7 MESSA IN SERVIZIO

La fase di messa in servizio è molto importante per garantire la massima sicurezza dell'impianto ed il rispetto delle normative e regolamenti, in particolare tutti i requisiti della norma EN12445 che stabilisce i metodi di prova per la verifica degli automatismi per cancelli.

**DEA System** ricorda che qualsiasi operazione d'installazione, pulizia o riparazione dell'intero impianto devono essere eseguite esclusivamente da personale qualificato che deve farsi carico di tutte le prove richieste in funzione del rischio presente;

### 7.1 Collaudo dell'impianto

Il collaudo è un'operazione essenziale al fine di verificare la corretta installazione dell'impianto. **DEA System** vuole riassumere il corretto collaudo di tutta l'automazione in 4 semplici fasi:

- Verificare che sia rispettato rigorosamente quanto descritto nel paragrafo 2 "RIEPILOGO AVVERTENZE";
- Effettuare delle prove di apertura e di chiusura della porta verificando che il movimento della stessa corrisponda a quanto previsto. Si consiglia a questo proposito di effettuare diverse prove al fine di valutare la scorrevolezza della porta ed eventuali difetti di montaggio o regolazione;
- Verificare che tutti i dispositivi di sicurezza collegati all'impianto funzionino correttamente;
- Eseguire la misurazione della forza d'impatto secondo quanto previsto dalla norma EN12445 fino a trovare la regolazione che assicuri il rispetto dei limiti previsti dalla norma EN12453.

**ATTENZIONE** L'utilizzo di parti di ricambio non indicate da **DEA System** e/o il riassettaggio non corretto possono causare situazioni di pericolo per persone, animali e cose; possono inoltre causare malfunzionamenti al prodotto; utilizzare sempre le parti indicate da **DEA System** e seguire scrupolosamente le istruzioni per l'assemblaggio.

### 7.2 Sblocco e manovra manuale

In caso di anomalie dell'impianto o semplice mancanza di corrente, sbloccare il motoriduttore (Fig. 7) ed eseguire la manovra manuale dell'anta.

La conoscenza del funzionamento dello sblocco, è molto importante in quanto, in momenti di emergenza, la mancanza di tempestività nell'agire su tale dispositivo può causare situazioni di pericolo.

**ATTENZIONE** L'efficacia e la sicurezza della manovra manuale dell'automatismo viene garantita da **DEA System** solamente se l'impianto è stato montato correttamente e con accessori originali.

## 8 MANUTENZIONE

Una buona manutenzione preventiva ed una regolare ispezione al prodotto ne assicurano una lunga durata. Nella tabella a fianco, sono elencate le operazioni di ispezione/manutenzione da programmare ed effettuare periodicamente.

In caso di guasto si può far riferimento alla tabella "GUIDA RICERCA GUASTI". Se i consigli riportati non portano alla soluzione contattare **DEA System**.

TIPO DI INTERVENTO	PERIODICITA'
Lubrificare leggermete la catena e i perni mobili. Rimuovere lubrificante in eccesso. La cinghia dentata non deve essere lubrificata. Pulire l'automazione con un panno asciutto oppure con un aspirapolvere.	6 mesi
Controllo serraggio viti	6 mesi
Controllo tensione catena	6 mesi

### GUIDA RICERCA GUASTI

Descrizione	Cause	Possibili soluzioni
La catena è rumorosa.	La catena non è sufficientemente in tensione.	Regolare adeguatamente la tensione della catena serrando i dadi M8 (Fig. 6).
Il motore non parte.	Il connettore di alimentazione non è inserito correttamente oppure il fusibile si è danneggiato.	Verificare il corretto inserimento del connettore di alimentazione oppure sostituire il fusibile.
Dopo aver appreso la posizione di apertura e chiusura il motore non parte.	Le viti di fissaggio del binario non sono sufficientemente serrate oppure ci sono stati degli errori durante la procedura di apprendimento	Serrare le viti di fissaggio del binario oppure eseguire nuovamente la procedura di apprendimento corsa motore.
La porta non si chiude.	Il funzione "fotocellula" è attivata	Disabilitare la funzione "fotocellula".
Il pulsante a muro funziona correttamente, mentre il trasmettitore non funziona.	Il trasmettitore non è stato appreso oppure la batteria è scarica.	Eseguire l'apprendimento del trasmettitore oppure sostituire la batteria.
La distanza di trasmissione è troppo corta.	La batteria del trasmettitore è quasi esaurita.	Sostituire la batteria del trasmettitore.

## 9 DISMISSIONE DEL PRODOTTO

### SMONTAGGIO

Lo smantellamento dell'automazione deve essere effettuato da personale qualificato in conformità alla prevenzione e sicurezza e con riferimento alle istruzioni di montaggio ma in ordine inverso. Prima di iniziare lo smontaggio togliere l'alimentazione elettrica e proteggere contro una eventuale riconnessione.

### SMALTIMENTO

Lo smaltimento dell'automazione deve essere eseguito in conformità alle normative nazionali e locali di smaltimento. Il prodotto (o le singole parti di esso) non deve essere smaltito con altri rifiuti domestici.

 **ATTENZIONE** In ottemperanza alla Direttiva 2012/19/EG sui rifiuti di apparecchiature elettriche ed elettroniche (WEEE), questo prodotto elettrico non deve essere smaltito come rifiuto municipale misto. Si prega di smaltire il prodotto portandolo al punto di raccolta municipale locale per un opportuno riciclaggio.





# NOTES

A series of horizontal lines for taking notes, with a large, faint watermark in the center. The watermark consists of a stylized logo on the left and the text 'ALAN AUTOMATISMOS' on the right.

# TEO 700

## Sectional door electromechanical operator Operating instructions and warnings

### Index

<b>1</b>	Warnings Summary	11	<b>7</b>	Start-up	18
<b>2</b>	Product Description	13	<b>7.1</b>	Installation Test	18
<b>3</b>	Technical data	13	<b>7.2</b>	Unlocking and manual operation	18
<b>4</b>	Installation and Assembly	14	<b>8</b>	Maintenance	18
<b>5</b>	Electrical Connections	14	<b>9</b>	Product Disposal	19
<b>6</b>	Programming	16			

## 1 WARNINGS SUMMARY

**WARNING! IMPORTANT SAFETY INSTRUCTIONS. CAREFULLY READ AND FOLLOW ALL WARNINGS AND INSTRUCTIONS THAT ACCOMPANY THE PRODUCT SINCE INCORRECT INSTALLATION COULD CAUSE HARM TO PEOPLE, ANIMALS OR THINGS. WARNINGS AND INSTRUCTIONS PROVIDE IMPORTANT INFORMATION REGARDING SAFETY, INSTALLATION, USE AND MAINTENANCE. KEEP THE INSTRUCTIONS TOGETHER THE TECHNICAL DOCUMENTATION AND FOR FUTURE REFERENCE.**

 **WARNING** The device may be used by children of less than 8 years of age, people with reduced physical, mental or sensory impairment, or generally anyone without experience or, in any case, the required experience provided the device is used under surveillance or that users have received proper training on safe use of the device and are aware of the dangers related to its use.

 **WARNING** Fixed installation command (buttons, etc.) must be situated out of the reach of children at a height of at least 150 cm from the ground. Do not allow children to play with the device, the fixed commands or the radio controls of the system.

 **WARNING** Product use in abnormal conditions not foreseen by the manufacturer may generate hazardous situations; meet the conditions indicated in these instructions.

### INTENDED USE:

The drive unit is designed for the automation of non-commercial garage doors and balanced garage doors with integrated fall protection, within the specified technical limits.

 **WARNING DEA** System reminds all users that the selection, positioning and installation of all materials and devices which make up the complete automation system, must comply with the European Directives 2006/42/CE (Machinery Directive), 2014/53/UE (RED Directive). In order to ensure a suitable level of safety, besides complying with local regulations, it is advisable to comply also with the above mentioned Directives in all extra European countries.

 **WARNING** Under no circumstances use the device in an explosive atmosphere or in areas that may be corrosive or could damage product parts. Check that the temperatures at the installation site are suitable and comply with the temperatures declared on the product label.

 **WARNING** When working with the “dead man” switch, make sure that there are no people in the area where the automatism is being used.

 **WARNING** Check that there is a switch or an omni polar magneto-thermal circuit breaker that enables complete disconnection in case of over voltage category III conditions installed upstream from the power system.



 **WARNING** To ensure an appropriate level of electrical safety always keep the 230V power supply cables apart (minimum 4mm in the open or 1 mm through insulation) from low voltage cables (motors power supply, controls, electric locks, aerial and auxiliary circuits power supply), and fasten the latter with appropriate clamps near the terminal boards.

 **WARNING** If the power cable is damaged, it must be replaced by the manufacturer or its technical assistance service or, in any case, by a person with similar qualifications to prevent any risk.

 **WARNING** All installation, maintenance, cleaning or repair operations on any part of the system must be performed exclusively by qualified personnel with the power supply disconnected working in strict compliance with the electrical standards and regulations in force in the nation of installation.

Cleaning and maintenance destined to be performed by the user must not be performed by unsupervised children.

 **WARNING** Using spare parts not indicated by **DEA** System and/or incorrect re-assembly can create risk to people, animals and property and also damage the product. For this reason, always use only the parts indicated by **DEA** System and scrupulously follow all assembly instructions.

  **FORCE ADJUSTMENT WARNING:** Changing the closure force could result in hazardous situations. The closure force must therefore only be increased by qualified personnel. After adjustment, compliance with regulatory limits values should be detected with a force impact measuring instrument. The sensitivity of the obstacle detection may be adjusted gradually to the door (see programming instructions). The anti-crushing device operation must be checked after each manual adjustment. Manual modification of the force can only be done by qualified personnel by performing the measurement test according to EN 12445. Modifications to the force adjustment must be documented in the machine manual.

 **WARNING** The compliance of the internal sensing obstacles device to requirements of EN12453 is guaranteed only if used in conjunction with motors fitted with encoders.

 **WARNING** Any external security devices used for compliance with the limits of impact forces must be conform to standard EN12978.

**WARNING** In compliance with EU Directive 2012/19/EG on waste electrical and electronic equipment (WEEE), this electrical product should not be treated as municipal mixed waste. Please dispose of the product and bring it to the collection for an appropriate local municipal recycling.

**EVERYTHING THAT IS NOT EXPRESSLY PROVIDED FOR IN THE INSTALLATION MANUAL IS NOT ALLOWED. CORRECT OPERATOR OPERATION IS ONLY ENSUED WHEN THE REPORTED DATA IS RESPECTED. THE COMPANY DOES NOT RESPOND FOR DAMAGE CAUSED BY FAILURE TO COMPLY WITH THE INSTRUCTIONS CONTAINED IN THIS MANUAL. WITHOUT AFFECTING THE ESSENTIAL FEATURES OF THE PRODUCT, THE COMPANY RESERVES THE RIGHT TO MAKE ANY CHANGES DEEMED APPROPRIATE AND AT ANY TIME IN ORDER TO TECHNICALLY, STRUCTURALLY AND COMMERCIALY IMPROVE THE PRODUCT WITHOUT BEING REQUIRED TO UPDATE THIS DOCUMENT.**

## 2 PRODUCT DESCRIPTION

### Models and contents of the package

Under the name TEO 700 is identified a family of 24V electromechanical operators with built-in control board for adjusting the forces while opening/closing and for managing optional features such as photocells, automatic closing, etc. .. Functions OPEN - CLOSE - STOP operated by a single key, change of direction when an obstacle is detected in closing, led courtesy light in opening and closing with auto-off after 3 minutes, protective functions for inputs in low and high voltage, short circuit, etc. .

TEO 700 is an electromechanical operator for the automation of sectional, overhead counterweight and spring doors. It is basically made up of a mechanical operator rotating the draft gear that, through a chain, transmits the movement directly to the door draft system thus moving it.

Inspect the “Content of the package” (Pic. 1) and compare it with your product for useful consultation during assembly.

### Transport

TEO 700 is always delivered packed in boxes that provide adequate protection to the product, however, pay attention to all information that may be provided on the same box for storage and handling.

## 3 TECHNICAL DATA

### TEO 700

CONTROL BOARD		OPERATOR	
Power supply (V)	230-240 V ~ (50/60 Hz)	Motor power supply voltage (V)	24 V ===
Rated power transformer (VA)	100 VA (230/22V)	Absorbed power (W)	100
Fuse F2 (A) (transformer)	2,5A 250V	Max Thrust (N)	1000
Auxiliaries power supply output	+24 V === max 200mA	Work cycle (cycles/hour)	15
Flashing light output	24 V === max 15W	Maximum n° of operations in 24 hour	35
Receiver frequency	433,92 MHz	Operating temperature range (°C)	-20÷50
Transmitters type of coding	HCS rolling code	Opening speed (m/min)	9
Max remote controllers managed	20	Weight of product with package (Kg)	4,3
		Protection degree	IP30

EN

## 4 INSTALLATION AND ASSEMBLY

### 4.1 For a satisfactory installation of the product is important to:

- Ensure the door frame is solid and suitable to be driven;
- Make sure that during its movement it doesn't present friction points;
- Check it is well balanced. If required adjust the balancing mechanisms;
- Foresee an adequately protected 230V socket near the automation.

### 4.2 Defined and satisfied these prerequisites, proceed to the assembly:

- Assemble the track (2) to the main unit (1) by inserting the motor pin inside the pinion (Picture 3);
  - Fix the track to the main unit by using the two supports (3);
  - Mount the angular support bracket (4) and fix it with the fixing support (we suggest to keep it as close as possible to the main unit);
- Warning:** bigger is the distance of the angular support from the main unit, smaller is the part of track available.
- Combine the angular support with the two ceiling fixing brackets (5) (adjust the brackets so that the track, once fixed, is perfectly horizontal);
  - Fix the front bracket (6) to the track fork;
  - Mount the release blade (8) on the release base (7) positioned on the track and fix it with the 4 screws provided (Picture 4);
  - Secure the track to the door frame (if possible) or to the wall with screws or bolts suitable to the material respecting a distance of at least 40mm. from the maximum door stroke;
  - Lift the main unit and fix it to the ceiling by using proper tools for the material/surface (Picture 5);
  - Combine the straight lever (9) with the curved one (10) and fix them to the release blade;
  - Combine the connecting bracket (11) to the curved lever and then secure them on the top side of the door to be moved by using proper tools for the material/surface;

**Warning:** Once the connecting bracket is mounted on the door, the curved lever must be horizontally positioned;

- If the chain get loose, tighten the nut on the front side and adjust tension without overdoing (Picture 6);

### 4.3 How to unlock the operator

All TEO 700 models are equipped with a release device that is activated by pulling down on the handle shown in Pic. 7, now if no obstructions hinder its movement, the door can now move freely. The door will be locked again automatically with the first travel thus returning the operator to its normal working conditions.

## 5 ELECTRICAL CONNECTIONS

Run the motor connections following the wiring diagrams.

**WARNING** For adequate electrical safety, keep low safety voltage wires (controls, electro-locks, antenna, auxiliary power) clearly separate from 230V ~ power wires (**minimum 4 mm in air or 1 mm via supplementary insulation**) placing them in plastic raceways and securing them with adequate clamps near terminal boards.

**WARNING** For connection to the mains, use a multipolar cable having a minimum section 3x1,5 mm<sup>2</sup> and complying with the current regulations. For connecting the motors, use a minimum cross section 1,5 mm<sup>2</sup> cable and complying with the current regulations. As an example, if the cable is out side (outdoor), must be at least equal to H05RN-F, whereas if it (in a raceway), must be at least equal to H05VV-F.

**WARNING** Connect to the power supply 230-240 V ~ (50/60 Hz) through a multi pole switch or a different device that can ensure multi pole disconnection from the power supply, with a contact opening of 3 mm.

**WARNING** All wires must be striped and unsheathed in the immediate vicinity of terminals. Keep wires slightly longer to subsequently eliminate any excess.

**WARNING** Maintain the ground conductor at a major length respect the active conductors so that, if the cable exit from its fixing housing, the active conductors tighten up as first.

**WARNING** To connect the encoder to the control panel, use only a dedicated cable 4x0,50mm<sup>2</sup>.

Program the control board to complete all adjustments. It is now possible to supply a complete installation in compliance with all standards required for gate automation.

Finally, verify that all adjustments operations have been correctly performed and that safety devices and unlocking device properly work.



# SCHEMA ELETRICO

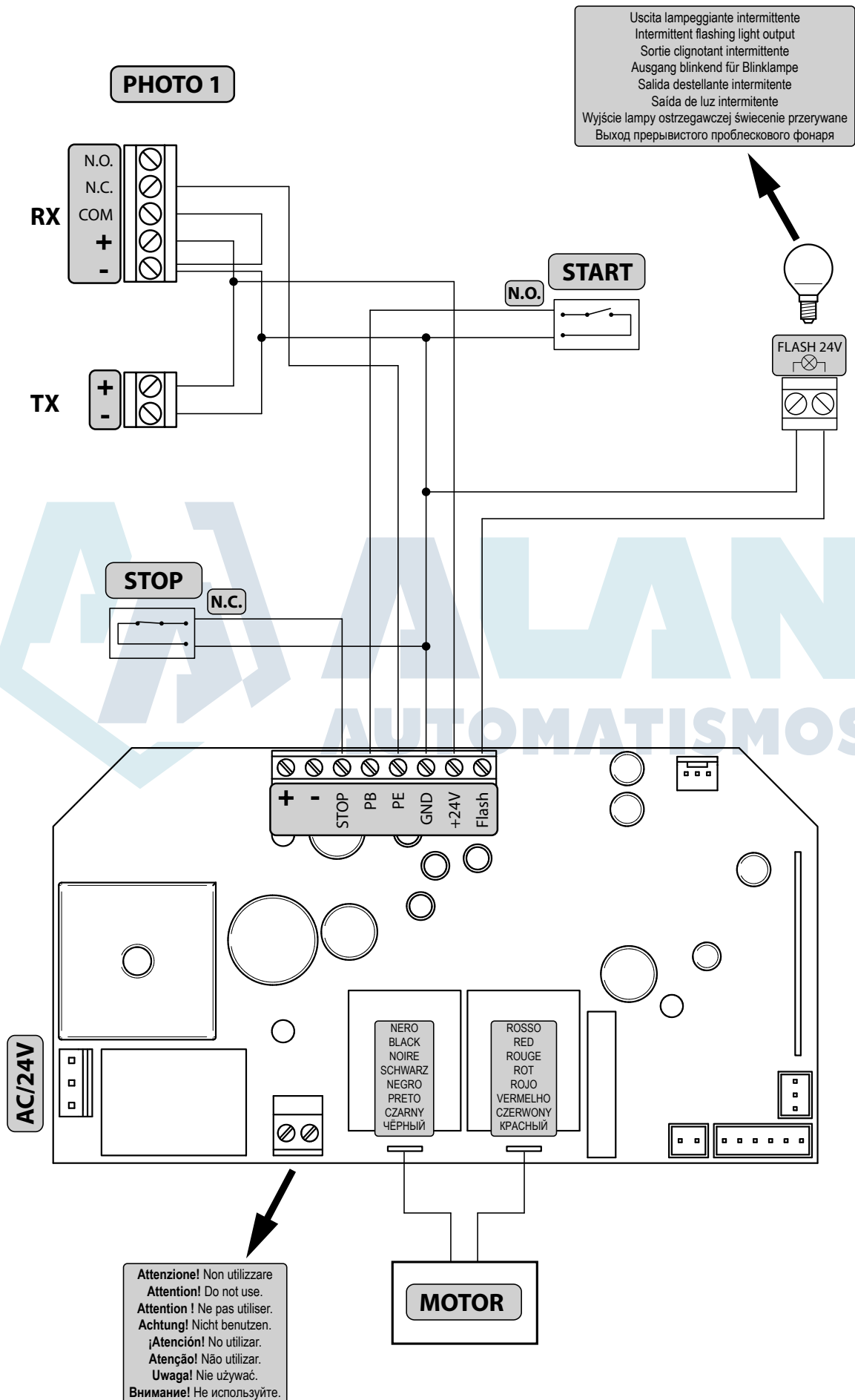

## 6 PROGRAMMING

### 1 Power Supply

Turn on the power supply, the courtesy light flashes for a few seconds and the display shows numbers "99" to "1 1" followed by the standby symbol "--".

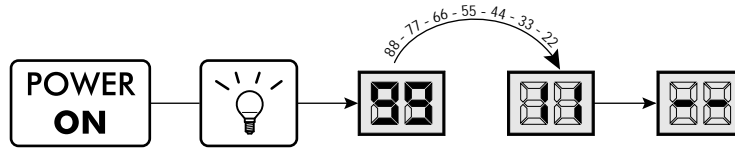

### 2 Motor stroke learning

1. Press on the **SET** key until the display shows P1;
2. Confirm by pressing the **SET** key;
3. When "P" is shown, press the keys **UP** / **DOWN** so the door opens ("P" flashes); Confirm the opening position by pressing the **SET** key;
4. When "L", appears, press the keys **UP** / **DOWN** so the door closes ("L" flashes); Confirm the closing position by pressing the **SET** key;
5. The door automatically opens and closes looking for the opening/closing positions;
6. The display will show "--", programming complete.

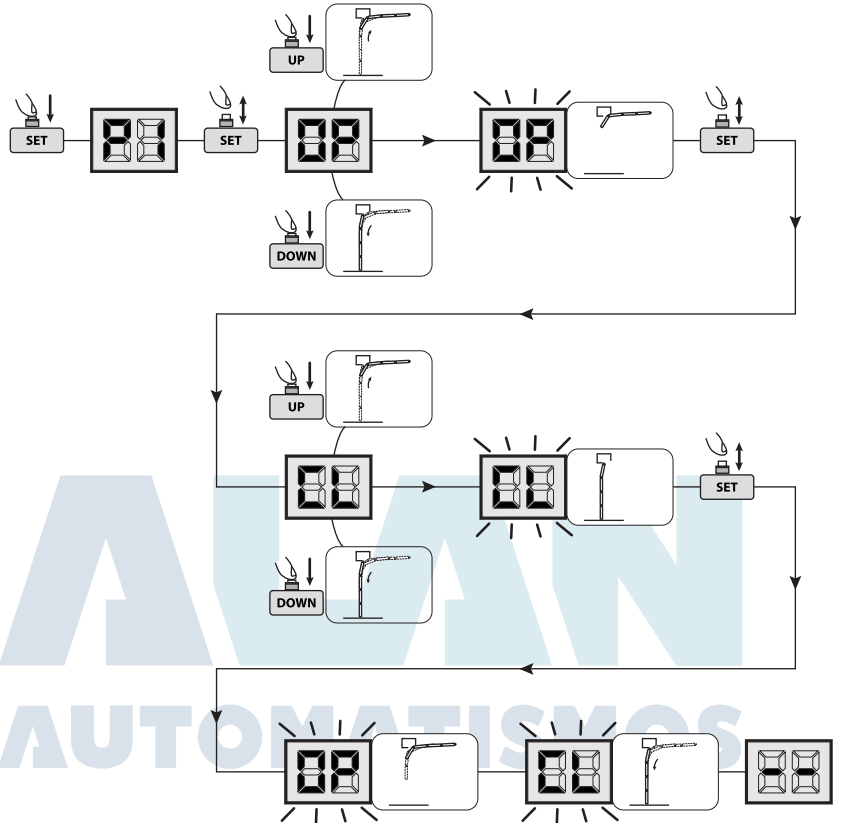

### 3 Deletion of memorized transmitters

1. Press and hold the **CODE** key (display shows "5") for 8 sec. until you see "L" on the display; All remotes previously memorized will be deleted;

**Warning:** After 20 memorized codes (upper limit), the display shows "Fu".

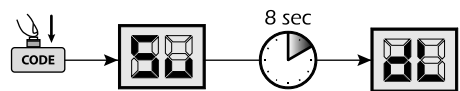

### 4 Transmitters learning

1. Press and hold the **CODE** key until the display shows "5";
2. Press the remote key you want to learn, then release it and press a second time (the display shows "5" flashing);
3. The display will show "--", learning complete;
4. Repeat this procedure to learn other remotes up to a maximum of 20 codes;

**Warning:** After 20 memorized codes (upper limit), the display shows "Fu".

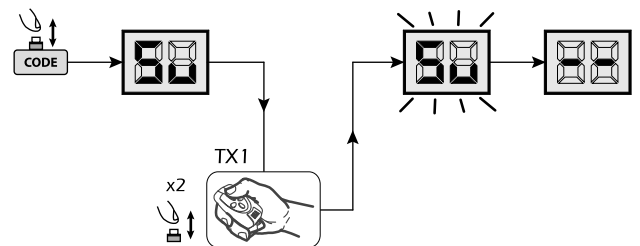

## 5 Force adjustment

### 5.1 Force adjustment while closing

1. Press and hold the **SET** key until the display shows P1;
2. Scroll down the parameters with **UP**/**DOWN** keys until the display shows P2;
3. Confirm by pressing the **SET** key;
4. Pressing the **UP**/**DOWN** keys, set the desired value;
5. Confirm by pressing the **SET** key;
6. After completing this operation the display shows "--".

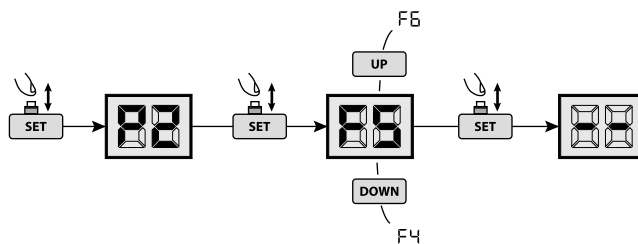

**Warning:** After adjustments, check the force set on the door to secure the installation.

### 5.2 Force adjustment while opening

1. Press and hold the **SET** key until the display shows P1;
2. Scroll down the parameters with **UP**/**DOWN** keys until the display shows P5;
3. Confirm by pressing the **SET** key;
4. Pressing the **UP**/**DOWN** keys, set the desired value;
5. Confirm by pressing the **SET** key;
6. After completing this operation the display shows "--".

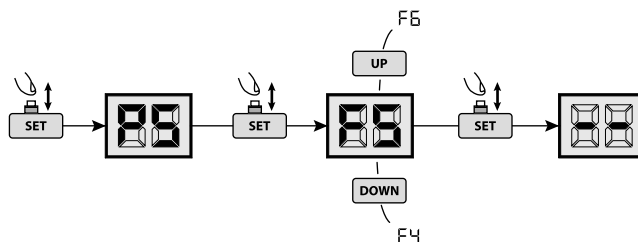

**Warning:** After adjustments, check the force set on the door to secure the installation.

## 6 Photocells

1. Press and hold the **SET** key until the display shows P1;
2. Scroll down the parameters with **UP**/**DOWN** keys until the display shows P3;
3. Confirm by pressing the **SET** key;
4. Pressing the **UP**/**DOWN** keys, set:
  - H0=photocells deactivated;
  - H1=photocells activated;
5. Confirm by pressing the **SET** key;
6. After completing this operation the display shows "--".

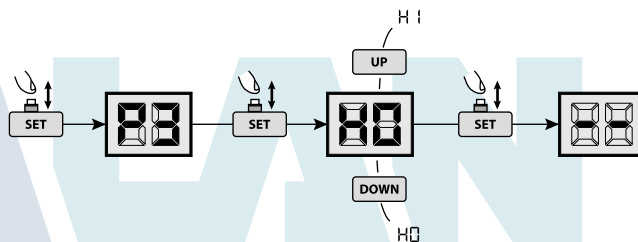

**Warning:** If photocells are not used, set P3=H0.

## 7 Automatic closing

1. Press and hold the **SET** key until the display shows P1;
2. Scroll down the parameters with **UP**/**DOWN** keys until the display shows P4;
3. Confirm by pressing the **SET** key;
4. Pressing the **UP**/**DOWN** keys, set the desired value;
 

Each increment of the parameter value, increases of 1 minute the delay in closing up to a maximum of 9 minutes.
5. Confirm by pressing the **SET** key;
6. After completing this operation the display shows "--".

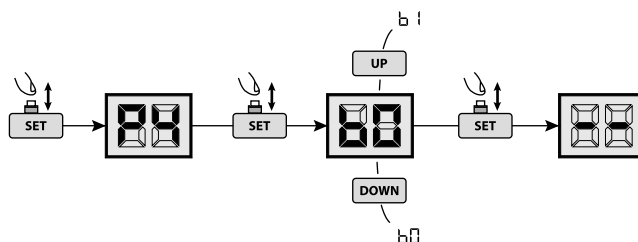

**Warning:** The default value is P4=b0 (deactivated). If this function is active, it starts once the door opening position is reached.

EN

## 7 START-UP

The start-up phase is very important to ensure maximum security and compliance to regulations, including all the requirements of EN 12445 standard which establishes the test methods for testing the automation for gates.

**DEA System** reminds that all installation, maintenance, cleaning or repair operations on any part of the system must be performed exclusively by qualified personnel who must be responsible of all texts require by the eventual risk;

### 7.1 Installation test

The testing operation is essential in order to verify the correct installation of the system. **DEA System** wants to summarize the proper testing of all the automation in 4 easy steps:

- Make sure that you comply strictly as described in paragraph 2 "WARNINGS SUMMARY";
- Test the opening and closing making sure that the movement of the leaf match as expected. We suggest in this regard to perform various tests to assess the smoothness of the gate and defects in assembly or adjustment;
- Ensure that all safety devices connected work properly;
- Perform the measurement of impact forces in accordance with the standard 12445 to find the setting that ensures compliance with the limits set by the standard EN12453.

**WARNING** Using spare parts not indicated by **DEA System** and/or incorrect re-assembly can create a risk to people, animals and property and also damage the product. For this reason, always use only the parts indicated by **DEA System** and scrupulously follow all assembly instructions.

### 7.2 Unlocking and Manual operation

In the event of malfunctions or simple power failure, release the motor (Pic. 7) and perform the operation manually.

The knowledge of the unlocking operation is very important, because in times of emergency the lack of timeliness in acting on such a device can be dangerous.

**WARNING** The efficacy and safety of manual operation of the automation is guaranteed by **DEA System** only if the installation has been installed correctly and with original accessories.

## 8 MAINTENANCE

Good preventive maintenance and regular inspection ensure long working life. In the table below you will find a list of inspections/maintenance operations to be programmed and executed periodically.

Consult the TROUBLE-SHOOTING" table whenever anomalies are observed in order to find the solution to the problem and contact **DEA System** directly whenever the solution required is not provided.

INTERVENTION TYPE	PERIODICITY
Lightly lubricate the chain and the movable pins. Remove any excess lubricant. The toothed belt must not be lubricated. Clean the automation unit with a dry cloth or a vacuum cleaner	6 months
Check screws screwdown	6 months
Check chain tension	6 months

TROUBLE-SHOOTING		
Description	Causes	Possible solutions
The chain is noisy.	Chain is not sufficiently in tension.	Properly adjust the tension of the chain by tightening the M8 nut (Pic. 6).
The operator does not start.	The power plug is not properly inserted or the fuse is damaged.	Check the correct insertion of the power plug or replace the fuse.
After learning the opening/closing position the operator does not start.	The track fixing screws are not properly tightened or some errors occurred during the learning procedure.	Tighten the track fixing screws or repeat the operator learning procedure of the stroke.
Door doesn't close.	The "photocell" function is activated.	Deactivate the "photocell" function.
Push-button works properly, while the remote does not.	The remote has not been learnt or battery is low.	Learn the remote or replace the battery.
Transmission distance is too short.	The remote battery is low.	Replace the remote battery.

## 9 PRODUCT DISPOSAL

### DISASSEMBLY

The automation unit must be dismantled by qualified personnel, in accordance with the current accident prevention and safety regulations, and with reference to the installation instructions, but in the reverse order. Before initiating the disassembly operations, disconnect the electrical power and make sure it cannot be reconnected.

### DISPOSAL

The automation unit must be disposed of in accordance with the current local and national waste disposal regulations. The product (or its individual parts) must not be disposed of together with other household waste materials.

 **WARNING** In line with EU Directive 2012/19/EG for waste electrical and electronic equipment (WEEE), this electrical product must not be disposed of as unsorted municipal waste. Please dispose of this product by returning it to your local municipal collection point for recycling.





move as you like

# NOTES



**ALAN**  
AUTOMATISMOS

# TEO 700

## Opérateur électromécanique pour portes sectionnelles

Notice d'emploi et avertissements

### Sommario

<b>1</b>	Récapitulatif des avertissements	21	<b>7</b>	Mise en Service	28
<b>2</b>	Description du Produit	23	<b>7.1</b>	Essai de l'installation	28
<b>3</b>	Données Techniques	23	<b>7.2</b>	Déverrouillage et manoeuvre manuel	28
<b>4</b>	Installation et Montage	24	<b>8</b>	Maintenance	28
<b>5</b>	Branchements électriques	24	<b>9</b>	Élimination du produit	29
<b>6</b>	Programmation	26			

FR

## 1 RÉCAPITULATIF DES AVERTISSEMENTS

**ATTENTION! IMPORTANTES INSTRUCTIONS DE SÉCURITÉ. LIRE ET SUIVRE ATTENTIVEMENT TOUTES LES MISES EN GARDE ET LES INSTRUCTIONS QUI ACCOMPAGNENT LE PRODUIT CAR UNE INSTALLATION ERRONÉE PEUT PROVOQUER DES DOMMAGES AUX PERSONNES, ANIMAUX OU CHOSES. LES MISES EN GARDE ET LES INSTRUCTIONS FOURNISSENT D'IMPORTANTES INDICATIONS AU SUJET DE LA SÉCURITÉ, L'INSTALLATION, L'UTILISATION ET LA MAINTENANCE. CONSERVER LES INSTRUCTIONS POUR LES JOINDRE AU DOSSIER TECHNIQUE ET POUR DE FUTURES CONSULTATIONS.**

 **ATTENTION** L'appareil peut être utilisé par des enfants de plus de 8 ans, les personnes possédant des capacités physiques, mentales ou sensorielles réduites, ou en général, par n'importe quelle personne sans expérience ou, quoi qu'il en soit, de l'expérience nécessaire, pourvu que ceci ait lieu sous surveillance ou bien si celles-ci ont reçu une bonne formation sur l'utilisation sécuritaire de l'appareil et sur la compréhension des risques qu'il comporte.

 **ATTENTION** Les commandes à installation fixe (boutons, etc.) doivent être situées hors de la portée des enfants à au moins 150 cm de hauteur du sol. Ne pas permettre aux enfants de jouer avec l'appareil, les commandes fixes ou avec les radiocommandes de l'installation.

 **ATTENTION** L'utilisation du produit dans des conditions anormales, non autorisées par le fabricant, peut entraîner des situations de danger ; respecter les conditions prévues sur cette notice d'utilisation.

### DESTINATION D'USAGE:

La motorisation est conçue pour l'automatisation des portes de garage non commerciales, portes de garage équilibrées avec une protection anti-chute intégrée dans les limites techniques déterminées.

 **ATTENTION DEA** System vous rappelle que le choix, la position et l'installation de tous les dispositifs et les matériaux qui constituent l'ensemble complet de la fermeture, doivent être exécutés conformément aux Directives Européennes 2006/42/CE (Directive Machines) et ses modifications ultérieures, 2014/53/UE (Directive RED). Dans tous pays extracommunautaires, non seulement vous devez suivre les normes spécifiques en vigueur mais, pour atteindre un niveau de sûreté suffisant, on vous conseille d'observer aussi les prescriptions des Directives susmentionnées.

 **ATTENTION** N'utiliser en aucun cas l'appareil en présence d'une atmosphère explosive ou dans des environnements qui peuvent être agressifs et endommager des parties du produit. Vérifier que les températures dans le lieu d'installation soient appropriées et respectent les températures déclarées sur l'étiquette du produit.

 **ATTENTION** Quand on opère avec la commande à « action maintenue », s'assurer que personne ne se trouve dans la zone de manutention de l'automatisme.

 **ATTENTION** Vérifier qu'en amont du réseau d'alimentation de l'installation, il y ait un interrupteur ou un disjoncteur magnétothermique omnipolaire qui permette la déconnexion complète dans les conditions de la catégorie de la surtension III.



 **ATTENTION** Afin d'assurer une sécurité électrique, gardez toujours nettement séparés (minimum 4 mm en air ou 1 mm à travers l'isolation) le câble d'alimentation 230V des câbles à très basse tension de sécurité (alimentation des moteurs, commandes, électro-serrure, antenne, alimentation des circuits auxiliaires) éventuellement en les fixant à l'aide de pattes d'attache appropriées à proximité des bornes.

 **ATTENTION** Si le câble d'alimentation est endommagé, il doit être remplacé par le constructeur ou par son service d'assistance technique ou, quoi qu'il en soit, par une personne possédant une qualification similaire, de manière à empêcher tous les risques.

 **ATTENTION** Toute opération d'installation, de maintenance, de nettoyage ou de réparation de toute l'installation doit être exécutée exclusivement par du personnel qualifié. Opérez toujours quand l'alimentation est coupée, et conformez-vous rigoureusement à toutes les normes en matière d'installations électriques en vigueur dans le pays où cette automatisation doit être installée.

Le nettoyage et la maintenance destinée à être effectués par l'utilisateur ne doivent pas être accomplis par des enfants sans surveillance.

 **ATTENTION** L'utilisation de pièces de rechange non indiquées par **DEA** System et/ou un réassemblage incorrect peuvent être potentiellement dangereux pour les personnes, les animaux et les choses. De plus, cela peut provoquer des dysfonctionnements du produit. Par conséquent, utilisez toujours les pièces indiquées par **DEA** System et suivez les instructions données pour l'assemblage.

  **ATTENTION RÉGULATION DE LA FORCE:**  
La modification de la régulation de la force au moment de la fermeture, peut mener à des situations dangereuses. Par conséquent, l'augmentation de la force au moment de la fermeture, doit être accomplie uniquement par le personnel qualifié. Après le réglage, le respect des valeurs des limites règlementaires doit être détecté à l'aide d'un outil pour mesurer les forces d'impact. La sensibilité de la détection des obstacles peut être adaptée graduellement à la porte (voir les instructions pour la programmation). Après chaque réglage manuel de la force, vérifier le fonctionnement du dispositif anti-écrasement. Une modification manuelle de la force peut être effectuée uniquement par un personnel qualifié en effectuant un test de mesure selon EN 12445. Une modification du réglage de la force doit être documentée dans le livret de la machine.

 **ATTENTION** La conformité aux exigences de la norme EN12453 du dispositif de détection d'obstacles interne est garantie seulement si utilisé en conjonction avec des moteurs équipés d'encodeurs.

 **ATTENTION** Tout dispositif de sécurité externe éventuellement utilisé afin de respecter les limites des forces d'impact doit être conformes à la norme EN12978.



**ATTENTION** Conformément à la Directive 2012/19/EG sur les déchets d'équipements électriques et électroniques (WEEE), ce produit électrique ne doit en aucun cas être mis au rebut sous forme de déchet municipal non trié. Veuillez vous débarrasser de ce produit en le renvoyant au point de ramassage local dans votre municipalité, à des fins de recyclage.

**TOUT CE QUI N'EST PAS PRÉVU EXPRESSÉMENT DANS LE MANUEL D'INSTALLATION, EST INTERDIT. LE BON FONCTIONNEMENT DE L'OPÉRATEUR EST GARANTI UNIQUEMENT SI LES DONNÉES MENTIONNÉES SONT RESPECTÉES. LA FIRME NE RÉPOND PAS DES DOMMAGES CAUSÉS PAR LE NON-RESPECT DES INDICATIONS MENTIONNÉES DANS CE MANUEL. EN LAISSANT INALTÉRÉES LES CARACTÉRISTIQUES ESSENTIELLES DU PRODUIT, DEA SYSTEM SE RÉSERVE LE DROIT D'APPORTER À TOUT MOMENT LES MODIFICATIONS QU'ELLE RETIENT IMPORTANTES POUR AMÉLIORER SUR LE CARACTÈRE TECHNIQUE, DE CONSTRUCTION ET COMMERCIAL LE PRODUIT, SANS S'ENGAGER À METTRE À JOUR LA PRÉSENTE PUBLICATION.**

## 2 DESCRIPTION DU PRODUIT

### Modèles et contenu de l'emballage

Avec le nom TEO 700, on identifie une famille d'opérateurs électromécaniques en 24V avec platine de commande incorporée qui permet le réglage des forces en ouverture/fermeture et la gestion des fonctions optionnelles tels que photocellules, fermeture automatique, fonctions OUVRE - FERME - STOP gérées par une seule touche, inversion de la marche lorsqu'un obstacle est détecté en fermeture, lumière de courtoisie à led en ouverture et en fermeture avec arrêt automatique après 3 minutes, fonction de protection pour les entrées en basse et en haute tension, court-circuit, etc...

TEO 700 est un opérateur électromécanique pour l'automatisation de portes sectionnelles. Il comprend principalement un opérateur mécanique qui fait tourner l'engrenage de traction; cet engrenage, au moyen d'une chaîne, transmet le mouvement directement au trainage de la porte en permettant ainsi la marche.

Verifiez le "Contenu de l'emballage" (Fig.1) et comparez-le avec votre produit, cela pourra vous être utile pendant l'assemblage.

### Transport

TEO 700 est toujours livré emballé dans des boîtes qui fournissent une protection adéquate du produit, cependant, faites attention à toutes les informations fournies sur la boîte pour le stockage et la manipulation.

## 3 DONNÉES TECHNIQUES

### TEO 700

ARMOIRE DE COMMANDE		MOTEUR	
Tension alimentation (V)	230-240 V ~ (50/60 Hz)	Tension d'alimentation moteur (V)	24 V ----
Puissance nominale du transformateur (VA)	100 VA (230/22V)	Puissance absorbée (W)	100
Fusible F2 (A) (transformateur)	2,5A 250V	Poussée maximale (N)	1000
Sortie alimentation auxiliaires	+24 V ---- max 200mA	Cycle de travail (cycles/heure)	15
Sortie Clignotant	24 V ---- max 15W	N° max de manœuvres en 24h	35
Fréquence récepteur radio	433,92 MHz	Témp. limite de fonctionnement (°C)	-20÷50
Type de codage télécommandes	HCS rolling code	Vitesse (m/min)	9
N° maximale de télécommandes gérées	20	Poids du produit avec emballage (Kg)	4,3
		Degrée de protection	IP30

## 4 INSTALLATION ET MONTAGE

### 4.1 Pour une mise en œuvre satisfaisante du produit il est important:

- s'assurer que la structure de la porte soit solide et propre pour être motorisée;
- s'assurer que la porte, pendant son mouvement, ne présente pas des points de friction;
- vérifier que la porte soit bien balancée. Si ce n'est pas le cas, ajustez les mécanismes de balancement;
- fournir à proximité du moto-réducteur, une prise alimentée en 230V protégée de manière adéquate.

### 4.2 Une fois que vous avez défini et respecté les instructions préliminaires, procédez au montage:

- Assemblez le groupe rail (2) à l'unité principale (1) en insérant le pivot du moteur dans le pignon (Figure 3);
- Fixez le rail à l'unité principale en le bloquant avec les deux omégas (3);
- Montez le support angulaire (4) en le fixant avec l'oméga (on suggère de tenir le support angulaire aussi proche que possible de l'unité principale);

**Attention:** la course utile du rail est réduite à l'augmentation de la distance du support angulaire à partir de l'unité principale.

- Reliez le support angulaire aux deux plaques de fixation au plafond (5) (réglez les plaques de manière à ce qu'une fois le rail fixé, il soit parfaitement horizontal);
- Fixez le support antérieur (6) à la fourche du rail;
- Montez le patin (8) sur la base de déverrouillage (7) positionnée sur le rail et fixez-le avec les 4 vis fournies (Figure 4);
- Fixez le rail à la porte (si possible) ou au mur avec des vis ou des ancrs propres au matériel en respectant une distance d'au moins 40 mm à partir de la course maximale de la porte;
- Soulevez l'unité principale et fixez-la au plafond à l'aide d'un équipement propre au matériel/surface (Figure 5);
- Reliez le levier droit (9) au levier courbe (10) et fixez-les au patin de déverrouillage;
- Reliez la plaque de connection (11) au levier courbe et, après, fixez-la à la partie supérieure de la porte en utilisant un équipement propre au matériel/surface;

**Attention:** Une fois la plaque de connection montée, le levier courbe doit être en position horizontale.

- Au cas où la chaîne se détende, serrez l'écrou positionné sur la partie antérieure et réglez la tension sans exagérer (Figure 6);

### 4.3 Comment déverrouiller le moteur

Tous les modèles de TEO 700 sont équipés d'un dispositif de déverrouillage qui s'active en baissant la poignée indiquée par la Fig. 7; à ce point, la porte, en l'absence d'autres obstacles, est libre et peut bouger. A la première manoeuvre qui suit le déverrouillage, la poignée se réverrouille automatiquement, ce qui ramène l'automatisme dans ses conditions de travail.

## 5 BRANCHEMENTS ÉLECTRIQUES

Exécutez les connexions du moteur en suivant les schémas de câblage.

**ATTENTION** Pour une sécurité électrique adéquate, garder nettement séparés (**4 mm min dans l'air ou 1 mm à travers l'isolation supplémentaire**) les câbles à très basse tension de sécurité (commande, serrure électrique, antenne, alimentation des circuits auxiliaires) des câbles de courant 230V ~ en veillant à les placer à l'intérieur de passes-fils en plastique et à les fixer avec des pattes d'attache appropriées à proximité des barrettes à bornes.

**ATTENTION** Pour la connexion au réseau, utilisez un câble multipolaire ayant une section minimum 3x1,5 mm<sup>2</sup> et de se conformer aux réglementations en vigueur. Pour le raccordement des moteurs, utilisez une section minimale de 1,5 mm<sup>2</sup> et de se conformer aux réglementations en vigueur. A titre d'exemple, si le câble est à côté (en plein air), doit être au moins égal à H05RN-F, alors que si elle (dans un chemin de roulement), doit être au moins égal à H05VV-F.

**ATTENTION** Branchez-vous au courant 230-240 V ~ 50/60 Hz par un interrupteur omnipolaire ou un autre dispositif qui vous assure un débranchement omnipolaire du courant. La distance d'ouverture des contacts = 3 mm;

**ATTENTION** Tous les fils devront être dénudés et dégainés à proximité des bornes. Tenir les fils légèrement plus longs de manière à éliminer par la suite l'éventuelle partie en excès.

**ATTENTION** Tenez le conducteur de terre à une longueur supérieur des conducteurs actifs afin que, en cas de sortie du câble de son siège de fixation, les conducteurs actifs soient les premiers qui se tendent.

**ATTENTION** Pour le branchement de l'encodeur à la platine électronique, utilisez exclusivement un câble d'acier dédié 4x0,50mm<sup>2</sup>.

Au fin de compléter les réglages il est nécessaire établir les paramètres de l'armoire de commande. De cette façon il est possible d'exécuter l'automatisme complète, avec tout les dispositifs nécessaires, pour le respect des normes pour la motorisation de portes et portails.

Il est important, après l'installation, de vérifier que tout les réglages aient été exécutés correctement et que les dispositifs de sécurité et de déverrouillage exercent convenablement leur fonction.

# DIAGRAMME DE CÂBLAGE

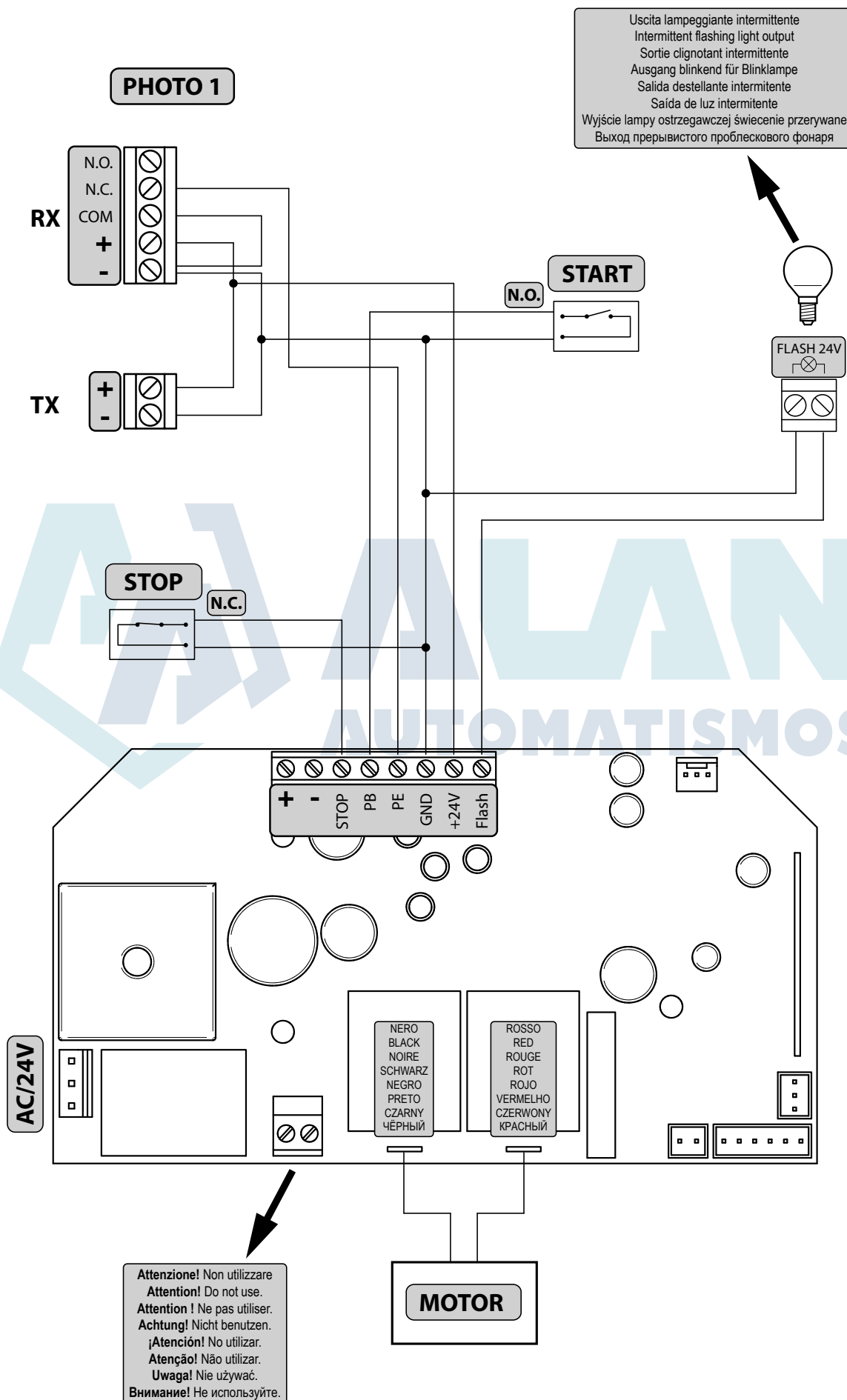

FR

## 6 PROGRAMMATION

### 1 Alimentation

Alimentez l'opérateur, la lumière de courtoisie clignote pour quelques secondes et le display affiche les nombres de "99" à "1" suivie par le symbol de veille "--".

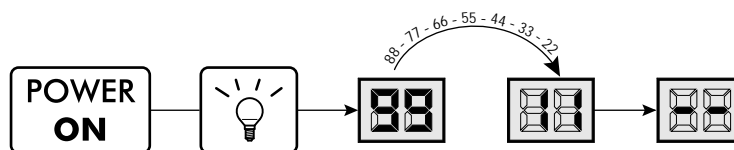

### 2 Apprentissage de la course des moteurs

1. Appuyez sur la touche **SET** et maintenez-la appuyée jusqu'à ce que l'écran affiche P1;
2. Accédez au paramètre en appuyant sur la touche **SET**;
3. Quand "P", s'affiche, mettez la porte en position d'ouverture en agissant sur les touches **UP**/**DOWN** ("P" clignote);  
Confirmez la position d'ouverture en appuyant sur **SET**;
4. Quand "L", s'affiche, amenez la porte en position de fermeture en agissant sur les touches **UP**/**DOWN** ("L" clignote);  
Confirmez la position de fermeture en appuyant sur **SET**;
5. La porte s'ouvre et se ferme automatiquement en cherchant la position d'ouverture et de fermeture;
6. Une fois la manoeuvre terminée, le display revient à "--".

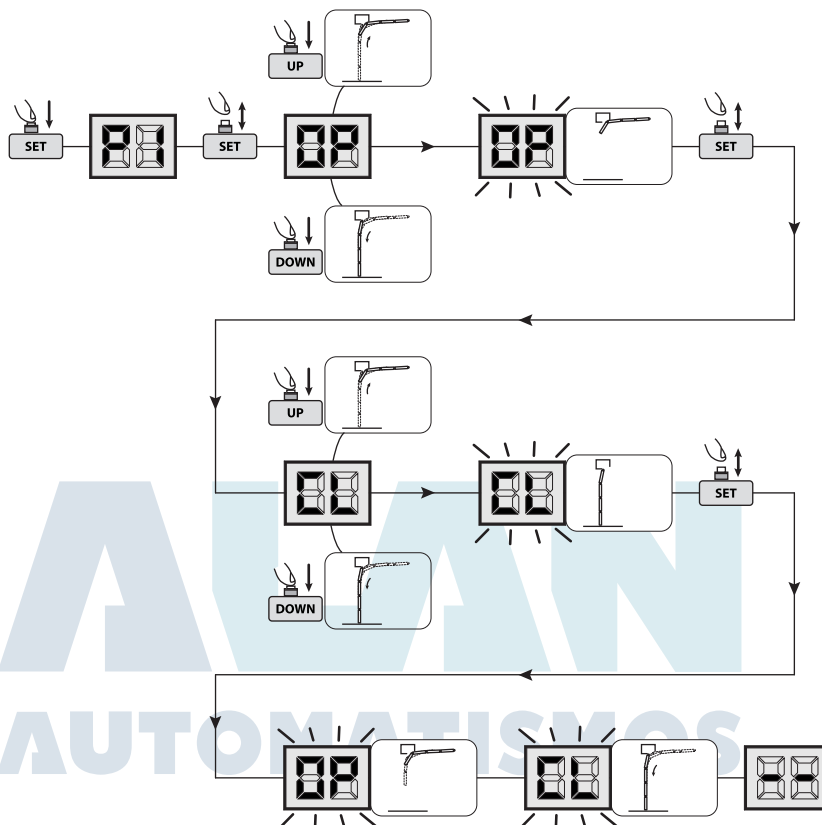

### 3 Effacement des émetteurs mémorisés

1. Appuyez sur la touche **CODE** (le display affiche "5") et maintenez-la appuyée pendant 8 sec. jusqu'à ce que le display affiche "L";  
Toutes les télécommandes précédemment mémorisées seront effacées;

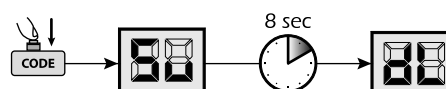

**Attention:** Après 20 codes mémorisés (limite maximale), le display affiche "F".

### 4 Apprentissage des émetteurs

1. Appuyez sur la touche **CODE** jusqu'à ce que le display affiche "5";
2. Appuyez sur la touche de la télécommande que vous désirez mémoriser, puis relâchez et appuyer à nouveau (le display fait clignoter "5");
3. Une fois la procédure est terminée, le display revient à "--";
4. Répétez la procédure pour mémoriser d'autres télécommandes avec un maximum de 20 codes;

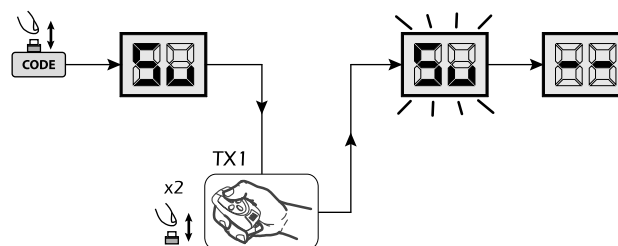

**Attention:** Après 20 codes mémorisés (limite maximale), le display affiche "F".

## 5 Réglage de la force

### 5.1 Réglage de la force en fermeture

1. Appuyez sur la touche **SET** et maintenez-la appuyée jusqu'à ce que l'écran affiche P1;
2. Parcourez les paramètres avec les touches **UP**/**DOWN** jusqu'à visualiser P2;
3. Accédez au paramètre en appuyant sur la touche **SET**;
4. En utilisant les touches **UP**/**DOWN**, choisissez la valeur désirée;
5. Confirmez votre choix en appuyant sur **SET**;
6. Une fois la procédure terminée, le display revient à "--".

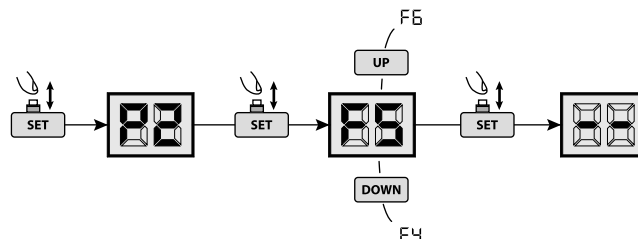

**Attention:** Une fois les réglages effectués, vérifiez la force programmée sur la porte pour sécuriser l'installation.

### 5.2 Réglage de la force en ouverture

1. Appuyez sur la touche **SET** et maintenez-la appuyée jusqu'à ce que l'écran affiche P1;
2. Parcourez les paramètres avec les touches **UP**/**DOWN** jusqu'à visualiser P5;
3. Accédez au paramètre en appuyant sur la touche **SET**;
4. En utilisant les touches **UP**/**DOWN**, choisissez la valeur désirée;
5. Confirmez votre choix en appuyant sur **SET**;
6. Une fois la procédure terminée, le display revient à "--".

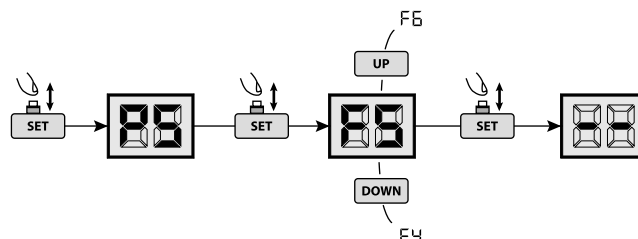

**Attention:** Une fois les réglages effectués, vérifiez la force programmée sur la porte pour sécuriser l'installation.

## 6 Photocellules

1. Appuyez sur la touche **SET** et maintenez-la appuyée jusqu'à ce que l'écran affiche P1;
2. Parcourez les paramètres avec les touches **UP**/**DOWN** jusqu'à visualiser P3;
3. Accédez au paramètre en appuyant sur la touche **SET**;
4. En utilisant les touches **UP**/**DOWN**, programmez:
  - H0=photocellules désactivées;
  - H1=photocellules activées;
5. Confirmez votre choix en appuyant sur **SET**;
6. Une fois la procédure terminée, le display revient à "--".

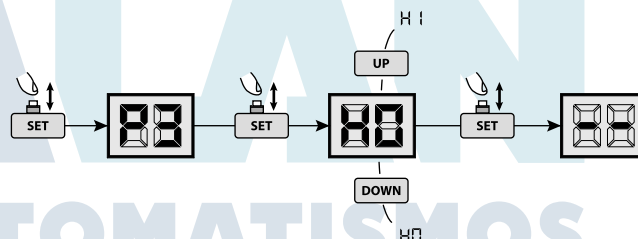

**Attention:** Si vous n'utilisez pas les photocellules, programmez P3=H0.

## 7 Fermeture automatique

1. Appuyez sur la touche **SET** et maintenez-la appuyée jusqu'à ce que l'écran affiche P1;
2. Parcourez les paramètres avec les touches **UP**/**DOWN** jusqu'à visualiser P4;
3. Accédez au paramètre en appuyant sur la touche **SET**;
4. En utilisant les touches **UP**/**DOWN**, choisissez la valeur désirée; Chaque incrément de la valeur du paramètre, augmente de 1 minute le délai en fermeture, jusqu'à un maximum de 9 minutes.
5. Confirmez votre choix en appuyant sur **SET**;
6. Une fois la procédure terminée, le display revient à "--".

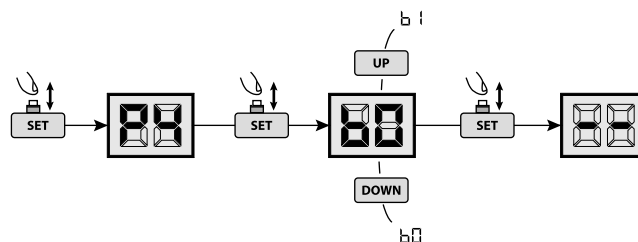

**Attention:** La valeur par défaut est P4=b0 (pas activé). La fonction, si activée, débute une fois que la porte a atteint la position d'ouverture.

## 7 MISE EN SERVICE

La phase de mise en service est très importante afin d'assurer la sécurité maximale de l'installation, la conformité aux normes et règlements, en particulier la norme EN12445 qui établit les méthodes d'essais pour la vérification des systèmes d'automatisations de portails.

**DEA System** vous rappelle que toute opération d'installation, de maintenance, de nettoyage ou de réparation de toute l'installation doit être exécutée exclusivement par du personnel qualifié qui doit être responsable de tous les tests requis par le risque présent;

### 7.1 Essai d'installation

L'essai est une opération essentielle afin de vérifier la correcte installation du système. **DEA System** résume le fonctionnement correct de toute l'automatisation en 4 phases très simples:

- Assurez-vous que vous vous référez strictement tel que décrit au paragraphe 2 "RÉCAPITULATIF DES AVERTISSEMENTS";
- Effectuez des tests d'ouverture et de fermeture de la porte en vous assurant que le mouvement du portails correspond à ce que vous aviez prévu. Nous suggérons d'effectuer différents tests pour évaluer la fluidité de la porte et les éventuels défauts de montage ou régulation;
- Vérifiez que tous les dispositifs de sécurités connectés fonctionnent correctement;
- Exécutez la mesure de la force d'impact prévue par la norme EN12445 afin de trouver la régulation qui assure le respect des limites prévues par la norme EN 12453.

**ATTENTION** L'utilisation de pièces de rechanges non indiquées par **DEA System** et/ou un réassemblage incorrect peut être potentiellement dangereux pour les personnes, les animaux et les choses. De plus, cela peut provoquer des dysfonctionnements. Par conséquent, utilisez toujours les pièces indiquées par **DEA System** et suivez les instructions données pour l'assemblage.

### 7.2 Déverrouillage et manoeuvre manuelle

En cas de dysfonctionnements ou de manque de courant, déverrouillez le moteur (Fig. 7) et effectuez la manoeuvre manuelle du portails. La connaissance du fonctionnement du déverrouillage est très important, car en cas d'urgence le manque de rapidité d'action sur un tel dispositif peut être dangereux.

**ATTENTION** L'efficacité et la surêté de la manoeuvre manuelle de l'automatisation est garantie par **DEA System** seulement si l'installation a été montée correctement avec les accessoires fournis.

## 8 MAINTENANCE

Une bonne maintenance préventive et une inspection régulière du produit assure une durée de vie plus importante. Dans le tableau à côté vous pouvez vérifier les opérations d'inspection /entretien à programmer et qui doivent être effectuées périodiquement.

En cas de panne, vous pouvez consulter le tableau de "GUIDE DE RECHERCHE DES PANNES", pour chercher une solution au problème. Si les conseils indiqués n'apportent aucune solution, contactez **DEA System**.

TYP D'INTERVENTION	PÉRIODICITÉ
Graisser légèrement la chaîne et les pivots mobiles. Éliminer la graisse en excès. La courroie dentée ne doit pas être graissée. Nettoyer l'automatisation à l'aide d'un chiffon sec ou d'un aspirateur.	6 mois
Contrôle serrage vis	6 mois
Contrôle tension chaîne	6 mois

### GUIDE DE RECHERCHE DES PANNES

Description	Causes	Solutions possibles
La chaîne est bruyante.	La chaîne n'est pas suffisamment tendue.	Réglez de manière adéquate la tension de la chaîne en serrant l'écrou M8 (Fig. 6).
Le moteur ne démarre pas.	Le connecteur d'alimentation n'est pas correctement inséré ou le fusible est endommagé.	Vérifiez que le connecteur d'alimentation soit inséré correctement ou remplacez le fusible.
Après la manoeuvre d'apprentissage de la position d'ouverture et de fermeture, le moteur ne démarre pas.	Les vis de fixations du rail ne sont pas suffisamment serrées ou il y a eu des erreurs pendant la procédure d'apprentissage.	Serrez les vis de fixations du rail ou exécutez la procédure d'apprentissage de la course moteur à nouveau.
La porte ne se ferme pas.	La fonction "photocellule" est activée.	Désactivez la fonction "photocellule".
Le bouton poussoir fonctionne correctement mais l'émetteur ne fonctionne pas.	L'émetteur n'a pas bien été mémorisé ou la pile est morte.	Exécutez l'apprentissage de l'émetteur ou remplacez la pile.
La distance de transmission est trop courte.	La pile de l'émetteur est faible.	Remplacez la pile de l'émetteur.

## 9 ÉLIMINATION DU PRODUIT

### DÉMONTAGE

Le démantèlement de l'automatisation doit être effectué par un personnel qualifié conformément à la prévention et à la sécurité et selon les instructions de montage, mais dans l'ordre inverse. Avant de commencer le démontage couper le courant et protéger contre un éventuel nouveau raccordement.

### DÉMANTÈLEMENT

Le démantèlement de l'automatisation doit être exécuté selon les réglementations nationales et locales d'élimination. Le produit (ou chaque partie de ce dernier) ne doit pas être éliminé avec d'autres déchets domestiques.

 **ATTENTION** Conformément à la Directive 2012/19/EG sur les déchets d'équipements électriques et électroniques (WEEE), ce produit électrique ne doit en aucun cas être mis au rebut sous forme de déchet municipal non trié. Veuillez vous débarrasser de ce produit en le renvoyant au point de ramassage local dans votre municipalité, à des fins de recyclage.





move as you like

# NOTES

---

---

---

---

---

---

---

---

---

---

---

---

---

---

---

---

---

---

---

---

---

---

---

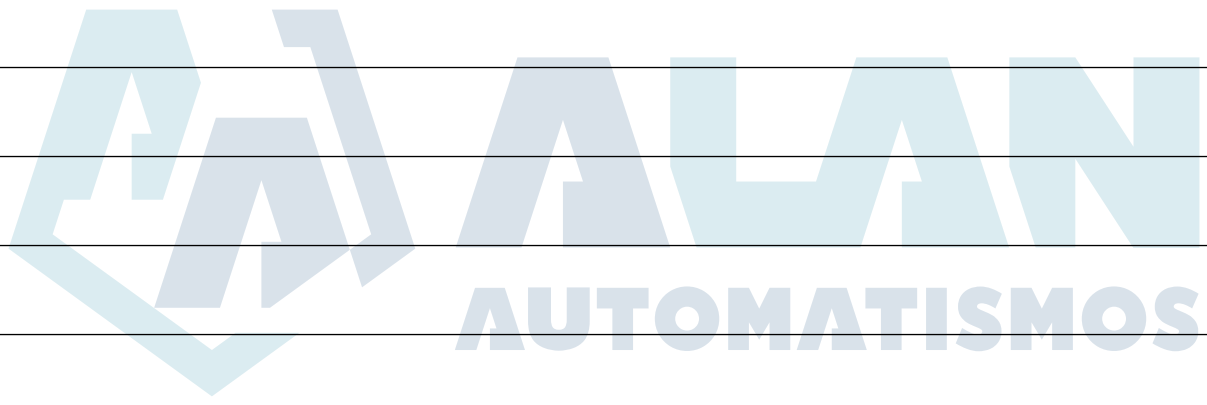



# TEO 700

## Elektromechanischer Antrieb für Sektio- naltore

Bedienungsanleitung und Hinweise

### Inhaltsverzeichnis

<b>1</b>	Zusammenfassung der Hinweise	31	<b>7</b>	Inbetriebnahme	38
<b>2</b>	Produktbeschreibung	33	<b>7.1</b>	Prüfung der Anlage	38
<b>3</b>	Technische Daten	33	<b>7.2</b>	Notentriegelung und Handbetrieb	38
<b>4</b>	Installation und Montage	34	<b>8</b>	Wartung	38
<b>5</b>	Elektrische Anschlüsse	34	<b>9</b>	Entsorgung des Produkts	39
<b>6</b>	Programmierung	36			

DE

## 1 ZUSAMMENFASSUNG DER HINWEISE

**ACHTUNG! WICHTIGE SICHERHEITSVORSCHRIFTEN. AUFMERKSAM ALLE HINWEISE UND ANLEITUNGEN LESEN, DIE DEM PRODUKT BEIGELEGT SIND, DA DURCH FALSCHES INSTALLATION SCHÄDEN AN PERSONEN, TIEREN UND GEGENSTÄNDEN VERURSACHT WERDEN KÖNNEN. MIT DEN HINWEISEN UND ANLEITUNGEN WERDEN WICHTIGE ANGABEN BEZÜGLICH SICHERHEIT, INSTALLATION, GEBRAUCH UND WARTUNG GEGEBEN. DIE ANLEITUNGEN AUFBEWAHREN, UM DEN TECHNISCHEN UNTERLAGEN BEIZULEGEN UND FÜR SPÄTERE KONSULTATIONEN VERWENDEN ZU KÖNNEN.**

 **ACHTUNG** Dieses Gerät ist nicht dafür bestimmt, durch Personen (einschließlich Kinder ab dem 8. Lebensjahr) mit eingeschränkten physischen, sensorischen oder geistigen Fähigkeiten oder mangels Erfahrung und/oder mangels Wissen benutzt zu werden, es sei denn, sie werden durch eine für ihre Sicherheit zuständige Person beaufsichtigt oder erhalten von ihr Anweisungen, wie das Gerät zu benutzen ist.

 **ACHTUNG** Fest installierte Bedienelemente (Taster etc.) müssen außerhalb der Reichweite von Kindern in mindestens 150 cm Höhe angebracht werden. Kinder nicht mit der Maschine spielen lassen. Bedienelemente zur Fernbedienung müssen außerhalb der Reichweite von Kindern aufbewahrt werden.

 **ACHTUNG** Der Einsatz des Produkts unter nicht vom Hersteller vorgesehenen Bedingungen kann zu Gefahrensituationen führen.

### BESTIMMUNGSGEMÄÑE VERWENDUNG:

Der Garagentorantrieb ist für die Automatisierung von nicht gewerblichen, gewichtsausgeglichenen Garagentoren mit integrierter Absturzsicherung innerhalb der technischen Einsatzgrenzen bestimmt.

 **ACHTUNG DEA** System weist darauf hin, dass alle Vorrichtungen und Materialien des kompletten Schließsystems im Einklang mit den EU-Richtlinien 2006/42/EG (Maschinenrichtlinie), 2014/53/UE (Funkgeräterichtlinie). Für alle Nicht-EU-Länder wird empfohlen, für ein ausreichendes Sicherheitsniveau nicht nur die geltenden nationalen Richtlinien, sondern auch die von den oben genannten Richtlinien vorgesehenen Bestimmungen zu beachten.

 **ACHTUNG** Auf keinen Fall das Produkt in explosionsgefährdeten Bereichen oder Umgebungen mit potentiell aggressiven und für das Produkt schädlichen Substanzen verwenden. Prüfen, dass die Umgebungstemperaturen am Aufstellungsort angemessen sind und den am Produktschild angegebenen Werten entsprechen.

 **ACHTUNG** Wenn der Torantrieb in "Totmann" betrieben wird, sicherstellen, dass sich niemand im Bewegungsbereich des Automatiksystems befindet.

 **ACHTUNG** Prüfen, dass ein Allpolschalter oder - Leitungsschutzschalter der Stromzufuhr der Anlage vorgeschaltet ist, über den das System bei Bedingungen mit Überspannungskategorie III, komplett von der Stromzufuhr getrennt werden kann.



 **ACHTUNG** Um eine angemessene elektrische Sicherheit zu gewährleisten, muss eine streng getrennte Leitungsführung eingehalten werden (mindestens 4 mm ohne oder 1 mm, mit isolierten Leitern) zwischen dem 230V ~ Versorgungskabel und den Sicherheits-Kleinspannungskabeln (Motorenversorgung, Steuerungen, Elektroschloss, Antenne, Versorgung Hilfsvorrichtungen) und mit einer angemessenen Zugsentlastung versehen.

 **ACHTUNG** Sollte die Netzanschlussleitung beschädigt sein, muss dieses vom Hersteller, vom technischen Kundenservice oder jedenfalls von entsprechend qualifiziertem Fachpersonal ausgetauscht werden, um jegliches Risiko vorzubeugen.

 **ACHTUNG** Installations-, Wartungs- Reinigungs- oder Reparaturarbeiten der gesamten Anlage dürfen nur von qualifiziertem Fachpersonal vorgenommen werden. Ziehen Sie vor allen Arbeiten am Antrieb immer den Netzstecker und sichern Sie ihn gegen ein Wiedereinstecken. Die bauseitige Elektroinstallation muss den jeweiligen örtlichen Schutzbestimmungen entsprechen.

Reinigungs- und Wartungsarbeiten sind vom Benutzer vorzunehmen und dürfen nicht unbeaufsichtigten Kindern überlassen werden.

 **ACHTUNG** Durch Verwendung von Ersatzteilen, die nicht von **DEA** System angegeben sind bzw. falschen Wiederausbau können Personen, Tiere gefährdet oder Gegenstände beschädigt werden; zudem können dadurch Produktdefekte verursacht werden. Immer die von **DEA** System angegebenen Teile verwenden und die Montageanleitungen befolgen.

  **ACHTUNG KRAFTEINSTELLUNG:** Das Verändern der Schließkrafteinstellung kann zu Verletzungen von Personen führen. Deshalb darf die Erhöhung der Schließkraft nur von einer sachkundigen Person durchgeführt werden. Nach der Verstellung muss die Einhaltung der normativen Werte mit geeignetem Messgerät nachgewiesen werden. Die Einstellung der Kraftabschaltung kann an das Tor angepasst werden. (siehe Programmieranleitung). Nach jeder manuellen Änderung der Krafteinstellung muss die Funktion der Hinderniserkennung / Kraftabschaltung geprüft werden. Eine manuelle Änderung der Krafteinstellung darf nur mit einer Messprüfung nach EN 12445 durch einen Sachkundigen ausgeführt werden. Eine Änderung der Krafteinstellung muss im Prüfbuch dokumentiert werden.

 **ACHTUNG** Die Konformität des eingebauten Hinderniserkennungssystems mit den Anforderungen der Norm EN12453 ist nur gewährleistet, wenn Motoren mit Encoder verwendet werden.

 **ACHTUNG** Eventuelle externe Sicherheitsvorrichtungen, die für die Einhaltung der Grenzwerte der Stoßkräfte vorgesehen sind, müssen der Norm EN12978 entsprechen.

**ACHTUNG** Im Einklang mit der EU-Richtlinie 2012/19/EG über Elektro- und Elektronik-Geräte (WEEE), darf dieses Elektrogerät nicht mit dem normalen Hausmüll entsorgt werden. Bitte bringen Sie das Produkt für die entsprechende Entsorgung zu einer lokalen Gemeinde-Sammelstelle.

**ALLE VORGÄNGE, DIE NICHT AUSDRÜCKLICH IM INSTALLATIONSHANDBUCH VORGESEHEN SIND, SIND VERBOTEN. DIE FUNKTIONSTÜCHTIGKEIT DES ANTRIEBS KANN NUR GEWÄHRLEISTET WERDEN, WENN DIE ANGEGEBENEN DATEN BEACHTET WERDEN. DAS UNTERNEHMEN HAFTET NICHT FÜR SCHÄDEN INFOLGE VON MISSACHTUNG DER ANGABEN IN DIESEM HANDBUCH. UNTER BEIBEHALTUNG DER GRUNDMERKMALE DES PRODUKTS BEHÄLT SICH DAS UNTERNEHMEN DAS RECHT VOR, JEDERZEIT ÄNDERUNGEN VORZUNEHMEN, DIE SIE FÜR ZWECKMÄSSIG ERACHTET, UM IHR PRODUKT TECHNISCH, BAULICH UND GEWERBLICH ZU VERBESSERN, OHNE SICH ZU VERPFLICHTEN, DAS VORLIEGENDE HANDBUCH ZU AKTUALISIEREN.**

## 2 PRODUKTBE SCHREIBUNG

### Modelle und Verpackungsinhalt

TEO 700 ist die Bezeichnung für eine Reihe von elektromechanischen 24V - Antrieben mit eingebauter Steuerung, zur Anpassung der Kräfte in Öffnen / Schließen und Verwaltung von Zusatzfunktionen wie beispielsweise Lichtschranken, automatische Schließung, etc.. Funktionen wie AUF - ZU - STOPP werden durch eine einzige Taste bedient, Richtungsumkehr bei Hinderniserkennung während des Schließens, LED Beleuchtung aktiv während der Öffnung und Schließung mit automatischer Ausschaltzeit nach 3 Min., Schutzfunktion der Eingänge an Haupt- und Steuerstromkreise, Kurzschlussicher usw.

TEO 700 ist ein elektromechanischer Antrieb für die Automatisierung von Federschwing,- und Sektionaltore. Er besteht vorwiegend aus einem mechanischen Antrieb, der ein Ritzel in Drehung versetzt, das die Bewegung über eine Kette direkt an den Türantrieb überträgt und so die Bewegung ermöglicht.

Kontrollieren Sie den „Verpackungsinhalt“ (Abb. 1) und vergleichen Sie es mit Ihrem Produkt, da dies beim Zusammenbau hilfreich sein kann.

### Transport

TEO 700 wird immer in Kartons verpackt geliefert, durch die das Produkt entsprechend geschützt ist; beachten Sie trotzdem etwaige Lager- und Handhabungshinweise auf dem Karton.

## 3 TECHNISCHE DATEN

**TEO 700**

STEUERUNG		MOTOR	
Netzspannung	230-240 V ~ (50/60 Hz)	Motorspannung (V)	24 V ===
Nennleistung Trafo (VA)	100 VA (230/22V)	Leistungsaufnahme (W)	100
Sicherung F2 (A) Trafo	2,5A 250V	Max. Schubkraft (N)	1000
Ausgang Einspeisung Zubehör	+24 V === max 200mA	Arbeitszyklen (Zyklen/h)	15
Ausgang Blinklampe	24 V === max 15W	Max. Zyklen in 24h	35
Frequenz Funkempfänger	433,92 MHz	Betriebstemperatur (°C)	-20=50
Codierungsart Handsender	HCS rolling code	Max. Geschwindigkeit (m/Min.)	9
Max. verwaltete Handsender	20	Antriebsgewicht mit Verpackung (kg)	4,3
		Schutzgrad (IP)	IP30

DE

## 4 INSTALLATION UND MONTAGE

### 4.1 Für einen optimalen Einbau des Produkts ist Folgendes zu beachten:

- Sicherstellen, dass die Tür solide und für die Motorisierung geeignet ist;
- Sicherstellen, dass die Tür bei ihrer Bewegung keine Reibungsstellen aufweist;
- Prüfen, dass die Tür gut ausbalanciert ist. Wenn nötig die Balancierung anpassen;
- Nahe des Antriebskopfes eine 230V-Steckdose von einem Fachmann, anbringen lassen.

### 4.2 Sobald die genannten Anforderungen festgesetzt und erfüllt sind, die Montage vornehmen:

- Die Deckenschiene (2) mit der Antriebseinheit (1) verbinden indem die Motorwelle in das Antriebsritzel eingesetzt wird. (Abb.3);
- Die Deckenschiene mittels den 2 Haltebügel (3) an den Antriebskopf befestigt;
- Den Verstärkungswinkel (4) mit dem Haltebügel verschrauben. (Halten Sie den Winkel so nahe wie möglich an den Antriebskopf);

**Achtung** Der Nutzhub wird mit zunehmender Entfernung des Winkels vom Antriebskopf, reduziert.

- Verbinden Sie am Verstärkungswinkel die zwei Tragwinkel (5). (Ist der Antrieb einmal an der Decke befestigt, stellen Sie die Tragwinkel so ein, daß die Deckenschiene Horizontal liegt;
- Befestigen Sie die vordere Halterung (6) an die Laufschiene;
- Das Oberteil des Fahrschlitten (8) auf das Unterteil (7) aufsetzen und mit den mitgelieferten 4 Schrauben festmachen (Abb.4);
- Die Deckenschiene am Türrahmen (wenn möglich) oder an die Wand (Türsturz) mit materialgerechten Schrauben oder Dübeln befestigen, mit Einhaltung einer Distanz von mindestens 40 mm vom höchsten Punkte des Torverlaufs;
- Heben Sie den Antriebskopf samt Schiene und befestigen Sie es an der Decke mit Hilfe von geeignetem Material/Werkzeug das der vorliegenden Oberfläche entspricht (Abb. 5);
- Verbinden Sie jetzt die gerade Schubstange (9) an das gekrümmte Teil (10) und befestigen es an den Fahrschlitten (Abb.4);
- Verbinden Sie den Torflansch (11) an die Schubstange und befestigen Sie den Flansch an die Oberkante des oberen Panels durch Verwendung von geeignetem Befestigungsmaterial;

**Achtung** Die Schubstange muss so an das Tor befestigt werden, dass der gekrümmte Teil in einer horizontalen Position liegen (Abb.5).

- Sollte die Kette nicht richtig gespannt sein, ziehen Sie die Mutter auf der Vorderseite der Schiene an, ohne Übertreibung (Abb. 6);

### 4.3 Betätigung der Notentriegelung

Alle Modelle vom TEO 700 sind mit einer Notentriegelung versehen, die durch Ziehen an dem in Abb. 7 abgebildeter Griff entriegelt wird; jetzt kann man das Tor, sofern keine anderen Hindernisse vorliegen, frei bewegen. Die Wiederherstellung des Normalbetriebes kann man durch einfaches betätigen des Antriebs der dann selbstständig wieder einrastet, erzielen.

## 5 ELEKTROANSCHLÜSSE

Führen Sie die Motoranschlüsse gemäß den Schaltplänen aus.

**ACHTUNG** Um eine angemessene elektrische Sicherheit zu gewährleisten, streng (**mindestens 4 mm in der Luft oder 1 mm durch zusätzliche Isolierung**) die Sicherheits-Niedrigspannungskabel (Steuerungen, Elektroschlösser, Antenne, Versorgung Hilfsvorrichtungen) von den 230V ~ Versorgungskabeln trennen, in Plastikrinnen verlegen und mit entsprechenden Kabelklemmen nahe der Klemmleisten befestigen.

**ACHTUNG** Für den Anschluss an das Stromnetz ein mehrpoliges Kabel mit den geltenden Vorschriften einen Mindestquerschnitt 3x1,5 mm<sup>2</sup> und einzuhalten haben. Für Anschließen der Motoren einen Mindestquerschnitt von 1,5 mm<sup>2</sup> Kabel verwenden und mit den aktuellen Vorschriften. Als ein Beispiel, wenn der Kabelseite (im Freien) aus ist, muss mindestens gleich H05RN-F, während, wenn sie (in einer Laufbahn) sein, muß zumindest gleich zu H05VV-F.

**ACHTUNG** Den Anschluss an das 230-240 V ~ 50/60 Hz Netz mit einem allpoligen Schalter oder einer anderen Vorrichtung vornehmen, durch die eine allpolige Netzunterbrechung bei einem Öffnungsabstand der Kontakte von 3 mm gewährleistet wird.

**ACHTUNG** Alle Kabel müssen unmittelbar an den Klemmen geschält und entmantelt sein. Die Kabel etwas länger lassen, um danach einen etwaigen Überschuss zu entfernen.

**ACHTUNG** Den Schutzleiter an die entsprechende Klemme anschließen und darauf achten, dass dieser länger als die aktiven Leiter ist, damit sich bei Austritt des Kabels aus dessen Haltesitz die aktiven Leiter zuerst abtrennen.

**ACHTUNG** Für den Anschluss des Encoders an die Steuereinheit ausschließlich ein passendes Kabel 4x0,50mm<sup>2</sup> verwenden.

Die Toranlage muss jetzt mit der Standardprogrammierung der Steuerung eingestellt und Geprüft werden, damit sie im Einklang mit der Maschinen Richtlinie betreffend Tür- und Torantriebe ist.

Es ist wichtig, nach der Installation zu überprüfen, dass alle Einstellungen richtig vorgenommen wurden und die Sicherheits- und Entriegelungsvorrichtungen einwandfrei funktionieren.

# ELEKTRISCHER SCHALTPLAN

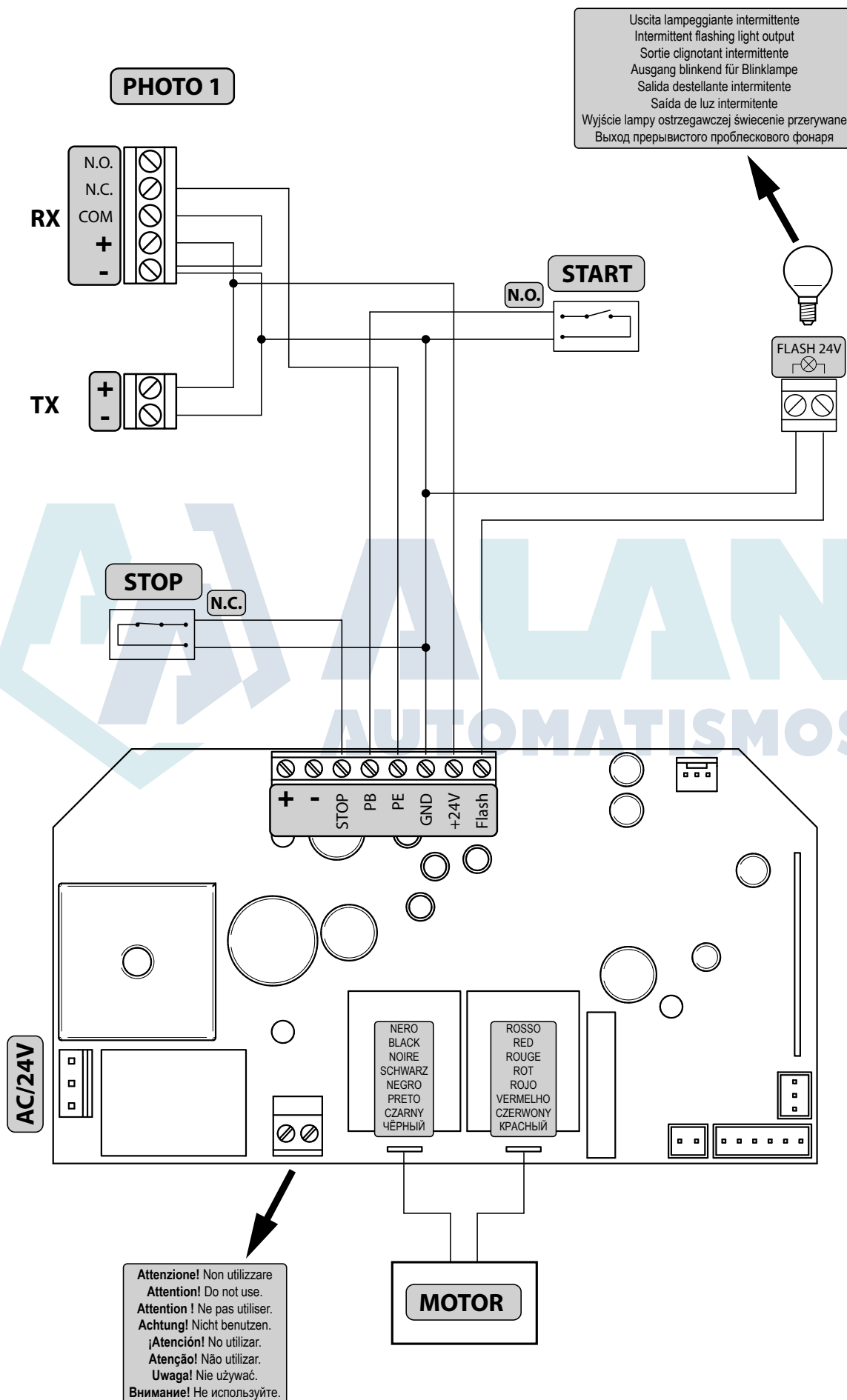

DE

## 6 PROGRAMMIERUNG

### 1 Einspeisung

Netzspannung einschalten, die Antriebsbeleuchtung blinkt für ein paar Sekunden und am Display erscheinen die Nummern von "99" rückwärts bis "11", gefolgt vom Symbol für den Standby betrieb "--".

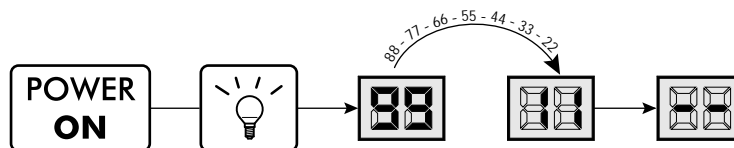

### 2 Endlagenerfassung

1. Die Taste **SET** gedrückt halten bis auf dem Display P1 erscheint;
2. Mit der Taste **SET**, den Parameter aufrufen;
3. Beim Erscheinen der Meldung "OP", das Tor durch Drücken der Tasten **UP**/**DOWN** in die Offenstellung bringen ("OP" blinkt dabei); Zur Bestätigung der Position AUF, die Taste **SET** drücken;
4. Beim Erscheinen der Meldung "L", das Tor durch Drücken der Tasten **UP**/**DOWN** in die Schliesstellung bringen ("L" blinkt dabei); Zur Bestätigung der Position ZU, die Taste **SET** drücken;
5. Das Tor öffnet und schließt automatisch und überprüft dabei die zwei Endlagen;
6. Bei abgeschlossenem Kontrollgang erscheint wieder "--".

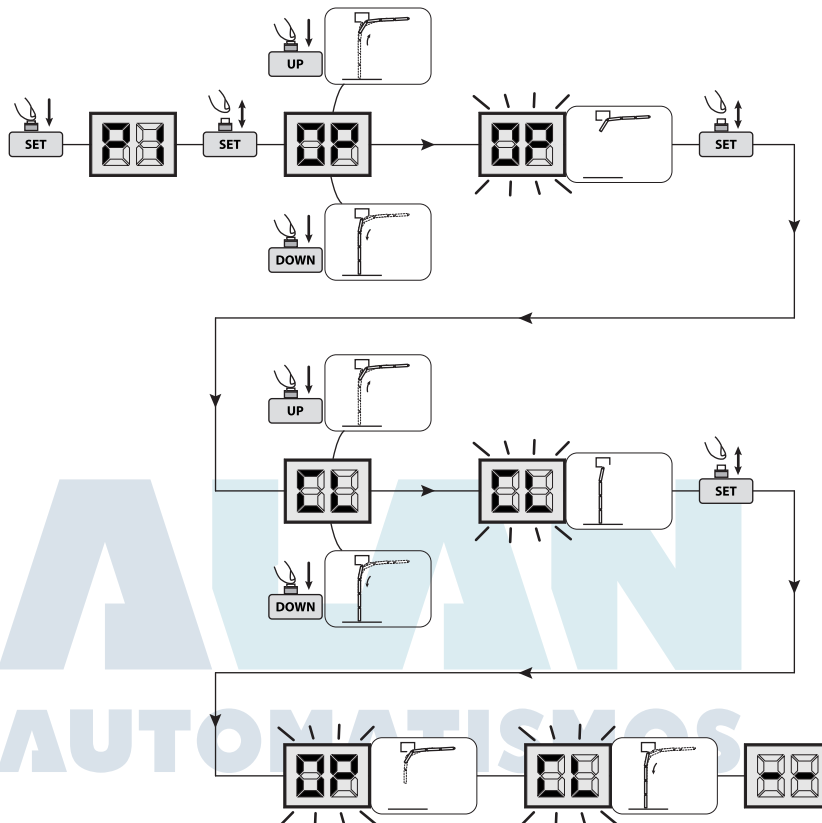

### 3 Löschen der Handsender

1. Die Taste **CODE** gedrückt halten (auf dem Display erscheint "54"), für weitere 8 Sekunden gedrückt halten bis auf dem Display "dL" zu sehen ist; Alle Handsender die zuvor gespeichert waren, sind gelöscht;

**Achtung:** Nach 20 eingelernte Handsender (Max. Speicherkapazität) erscheint auf dem Display die Meldung "F4".

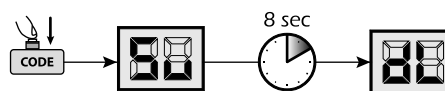

### 4 Einlernen der Handsender

1. Die Taste **CODE** gedrückt halten bis auf dem Display "54" erscheint;
2. Die gewünschte Handsendertaste drücken, loslassen und gleich ein zweites Mal drücken (auf dem Display erscheint "54" blinkend);
3. Bei abgeschlossenem Einlernen erscheint wieder "--";
4. Für weitere Handsender das gleiche Verfahren wiederholen bis auf ein Maximum von 20 Handsender;

**Achtung:** Nach 20 eingelernte Handsender (Max. Speicherkapazität) erscheint auf dem Display die Meldung "F4".

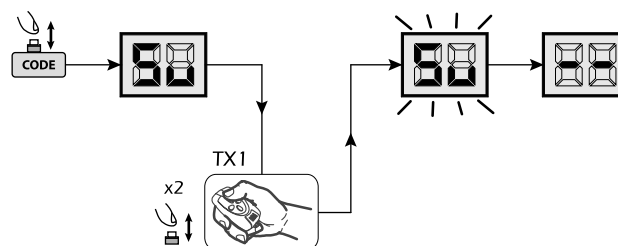

## 5 Krafteinstellung

### 5.1 Krafteinstellung in ZU

1. Die Taste **SET** gedrückt halten bis das Display P1 anzeigt;
2. Die Parameter mit den Tasten **UP**/**DOWN** durchlaufen, bis P2 erscheint;
3. Mit der Taste **SET** den Parameter aufrufen;
4. Durch Drücken der Tasten **UP**/**DOWN**, den gewünschten Wert einstellen;
5. Die Wahl mit der Taste **SET**, bestätigen;
6. Bei abgeschlossenem Vorgang erscheint wieder "--".

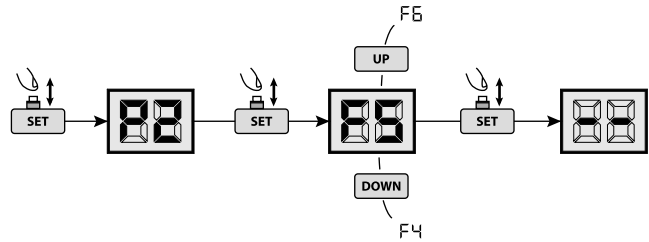

**Achtung:** Nach geänderter Einstellung, müssen die eingestellten Kräfte am Tor nochmals überprüft werden damit die Sicherheit gewährleistet ist.

### 5.2 Krafteinstellung in AUF

1. Die Taste **SET** gedrückt halten bis das Display P1 anzeigt;
2. Die Parameter mit den Tasten **UP**/**DOWN** durchlaufen, bis P5 erscheint;
3. Mit der Taste **SET** den Parameter aufrufen;
4. Durch Drücken der Tasten **UP**/**DOWN**, den gewünschten Wert einstellen;
5. Die Wahl mit der Taste **SET**, bestätigen;
6. Bei abgeschlossenem Vorgang erscheint wieder "--".

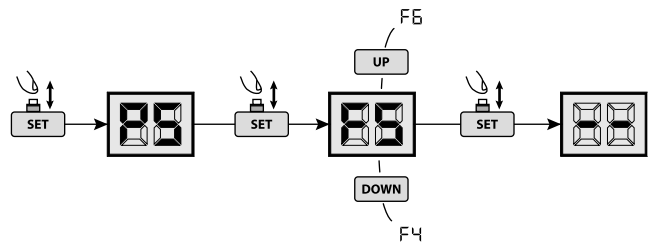

**Achtung:** Nach geänderter Einstellung, müssen die eingestellten Kräfte am Tor nochmals überprüft werden damit die Sicherheit gewährleistet ist.

## 6 Lichtschranken

1. Die Taste **SET** gedrückt halten bis das Display P1 anzeigt;
2. Die Parameter mit den Tasten **UP**/**DOWN** durchlaufen, bis P3 erscheint;
3. Mit der Taste **SET** den Parameter aufrufen;
4. Durch Drücken der Tasten **UP**/**DOWN** folgendes einstellen:
  - H0=Lichtschranke nicht Aktiv;
  - H1=Lichtschranke Aktiv;
5. Die Wahl mit der Taste **SET**, bestätigen;
6. Bei abgeschlossenem Vorgang erscheint wieder "--".

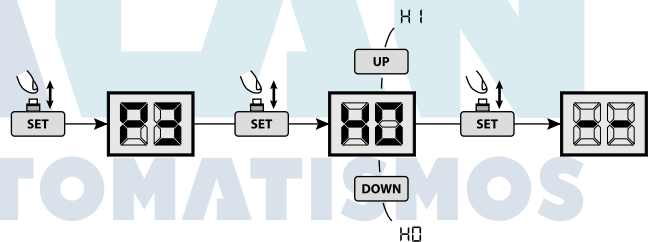

**Achtung:** Wenn keine Lichtschranken verwendet werden, muss P3=H0 eingestellt werden.

## 7 Automatischer Zulauf

1. Die Taste **SET** gedrückt halten bis das Display „P1“ anzeigt;
2. Die Parameter mit den Tasten **UP**/**DOWN** durchlaufen, bis P4 erscheint;
3. Mit der Taste **SET** den Parameter aufrufen;
4. Durch Drücken der Tasten **UP**/**DOWN**, den gewünschten Wert einstellen;  
Bei jede Erhöhung des Wertes steigt die Pausenzeit um 1 Minute bis auf ein Maximum von 9 Minuten.
5. Die Wahl mit der Taste **SET**, bestätigen;
6. Bei abgeschlossenem Vorgang erscheint wieder "--".

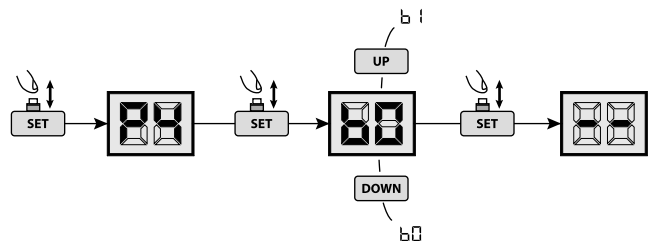

**Achtung:** Die Werkseinstellung ist P4=b0 (nicht aktiv). Wenn die Funktion aktiviert ist, läuft die Zeit erst bei Erreichen der Offen Stellung, ab.

## 7 INBETRIEBNAHME

Die Inbetriebnahme ist ein wichtiger Abschnitt, um die absolute Sicherheit der Anlage und die Einhaltung der Vorschriften und Bestimmungen zu gewährleisten, insbesondere den Anforderungen der Norm EN12445, mit der die Testmethoden für die Prüfung der Tor-Automatiksysteme festgesetzt werden.

**DEA System** weist darauf hin, dass alle Installations-, Reinigungs- oder Reparatureingriffe an der gesamten Anlage nur von Fachpersonal vorgenommen werden dürfen, der auch alle Prüfungen durchführen muss, die zur Beseitigung einer vorliegenden Gefahr vorgesehen sind;

### 7.1 Abnahme der Anlage

Die Abnahme ist ein notwendiger Teil und hilft zu überprüfen, dass die Anlage richtig installiert ist. **DEA System** möchte hier eine richtige Abnahme der Toranlage in vier einfachen Schritten zusammenfassen:

- Prüfen Sie dass die Anweisungen von Kapitel 2 „ZUSAMMENFASSUNG DER HINWEISE“ eingehalten wurden;
- Das Öffnen und Schließen des Tores probieren und prüfen, dass die Flügelbewegung wie vorgesehen abläuft. Dazu wird empfohlen, mehrere Zyklen vorzunehmen, um einen widerstandslosen Lauf des Tors zu prüfen und etwaige Montage- oder Einstellfehler feststellen zu können.
- Prüfen Sie alle an der Anlage angeschlossenen Sicherheitsvorrichtungen auf richtiges funktionieren.
- Die Kraftmessungen an Haupt- und Nebenschliesskanten vornehmen, wie von der Norm EN12445 vorgesehen ist, wenn nötig die Kräfteinstellungen nachstellen bis garantiert werden kann, dass die von der Norm EN12453 vorgesehenen Grenzwerte eingehalten werden.

**ACHTUNG** Durch Verwendung von Ersatzteilen, die nicht von DEA System angegeben sind bzw. falschen Wiederzusammenbau können Personen, Tiere gefährdet oder Gegenstände beschädigt werden; zudem können dadurch Produktdefekte verursacht werden. Immer die von **DEA System** angegebenen Teile verwenden und die Zusammenbauanleitungen streng befolgen.

### 7.2 Notentriegelung und Handbetrieb

Im Fall von Anlagendefekten oder Stromausfall den Torantrieb entriegeln (Abb. 7) und das Tor manuell betätigen.

Es ist wichtig bereits im Vorfeld zu wissen wie die Entriegelung vorzunehmen ist, da in Notfällen eine zu langsame oder falsche Betätigung der Vorrichtung zu Gefahrensituationen führen kann.

**ACHTUNG** Die Effizienz und Sicherheit der manuellen Notentriegelung des Antriebssystems wird von **DEA System** nur gewährleistet, sofern die Anlage richtig und mit Originalteilen montiert wurde.

## 8 WARTUNG

Eine einwandfreie vorbeugende Wartung und ein regelmäßigen Unterhalt der Anlage, garantiert eine lange Lebensdauer. In der seitlich angelegten Tabelle, sind die Kontroll- /Wartungseingriffe aufgelistet, die regelmäßig einzuplanen und vorzunehmen sind.

Im Störfall kann Bezug auf die Tabelle „LEITFADEN FÜR DIE STÖRUNGSBEHEBUNG“ genommen werden. Sollten die angegebenen Ratschläge nicht zur Lösung führen, kontaktieren Sie bitte DEA System.

WARTUNGSARBEITEN	HÄUFIGKEIT'
Kette und beweglichen Drehpunkte leicht einschmieren. Überflüssiges Schmiermittel umgehend entfernen. Zahnriemen dürfen keinesfalls geschmiert werden. Bei Verschmutzung ist das Gerät trocken, ggf. mit Staubsauger, zu reinigen.	6 Monate
Befestigungskontrolle der Schrauben	6 Monate
Kettenspannung nachprüfen	6 Monate

### LEITFADEN FÜR DIE STÖRUNGSSUCHE

Beschreibung	Mögliche Ursache	Mögliche Abhilfe
Die Kette ist laut.	Die Kette ist nicht richtig gespannt	Kette nachspannen durch anziehen der Mutter M8 (Abb.6).
Der Motor läuft nicht an.	Der Netzstecker ist nicht richtig gesteckt oder die Feinsicherung ist defekt.	Prüfen das der Netzstecker richtig sitzt oder die Feinsicherung ersetzen.
Nachdem die Endlagen in Auf und Zu ermittelt wurden, läuft der Motor nicht mehr an.	Die Befestigungsschrauben der Deckenschiene sind nicht richtig angezogen oder es wurden Fehler bei der Programmierung übersehen.	Befestigungsschrauben anziehen oder den Lernlauf wiederholen.
Das Tor schliesst nicht.	Die Lichtschranke hat angesprochen	Lichtschrankenfunktion überprüfen
Der Wandtaster funktioniert, aber der Handsender nicht	Der Handsender wurde nicht kroreckt eingelernt oder die Batterie ist zu schwach	Handsender neu einlernen oder Batterie austauschen
Die Funkreichweite ist sehr beschränkt	Die Batterie des Handsenders ist verbraucht.	Die Batterie des Handsenders austauschen



## 9 DISMISSIONE DEL PRODOTTO

### DEMONTAGE

Die Demontage des Garagentorantriebes ist durch einen professionellen Monteur unter Beachtung der Unfallverhütungs- und Sicherheitsvorschriften sinngemäß anhand der Montageanleitung, jedoch in umgekehrter Reihenfolge der Arbeitsschritte auszuführen. Vor Beginn der Demontage ist der Netzstecker abzuziehen und gegen Wiedereinstecken zu sichern.

### ENTSORGUNG

Die Entsorgung des Abtriebs ist gemäß den nationalen und örtlichen Entsorgungsbestimmungen auszuführen. Produkt oder Einzelteile davon dürfen nicht mit dem Restmüll entsorgt werden.

 **ACHTUNG** Im Einklang mit der EU-Richtlinie 2012/19/EG über Elektro- und Elektronik-Altgeräte (WEEE) darf dieses Elektrogerät nicht mit dem normalen Hausmüll entsorgt werden. Bitte bringen Sie das Produkt für die entsprechende Entsorgung zu einer lokalen Gemeinde-Sammelstelle.





# TEO 700

## Motorreductor electromecánico para puertas seccionales

Instrucciones de uso y advertencias

### Tabla de contenidos

<b>1</b>	Recapitulación Advertencias	41	<b>7</b>	Puesta en Servicio	48
<b>2</b>	Descripción del producto	43	<b>7.1</b>	Ensayo de la Instalación	48
<b>3</b>	Datos técnicos	43	<b>7.2</b>	Desbloqueo y maniobra manual	48
<b>4</b>	Instalación y Montaje	44	<b>8</b>	Mantenimiento	48
<b>5</b>	Conexiones Eléctricas	44	<b>9</b>	Desmantelamiento del Producto	49
<b>6</b>	Programación	46			

## 1 RECAPITULACIÓN ADVERTENCIAS

**¡ATENCIÓN!** IMPORTANTES INSTRUCCIONES DE SEGURIDAD LEER Y SEGUIR ATENTAMENTE TODAS LAS ADVERTENCIAS Y LAS INSTRUCCIONES QUE ACOMPAÑAN EL PRODUCTO YA QUE UNA INSTALACIÓN ERRÓNEA PUEDE CAUSAR DAÑOS A PERSONAS, ANIMALES O COSAS. LAS ADVERTENCIAS Y LAS INSTRUCCIONES OFRECEN IMPORTANTES INDICACIONES RELATIVAS A LA SEGURIDAD, A LA INSTALACIÓN, AL USO Y AL MANTENIMIENTO. CONSERVAR LAS INSTRUCCIONES PARA ADJUNTARLAS AL FASCÍCULO TÉCNICO Y PARA FUTURAS CONSULTAS.

 **ATENCIÓN** El aparato puede ser utilizado por niños mayores de 8 años y por personas con reducidas capacidades físicas, mentales o sensoriales, o en general por cualquier persona sin experiencia o con la experiencia necesaria, siempre que estén bajo vigilancia o que hayan recibido una correcta formación para el uso seguro del aparato y para la comprensión de los peligros inherentes al mismo.

 **ATENCIÓN** Mando de instalación fija (pulsadores, etc.) deben estar situados fuera del alcance de los niños al menos 150 cm de altura desde el suelo. Nunca permita que los niños jueguen con el aparato, los mandos fijos o con los radiocontroles de la instalación.

 **ATENCIÓN** El uso del producto en condiciones anómalas no previstas por el fabricante puede generar situaciones de peligro; respete las condiciones previstas por estas instrucciones.

### DESTINO DE USO:

La motorización está proyectada para la automatización de puertas de garaje no comerciales, puertas de garaje equilibradas con protección anticaída integrada y en los límites técnicos determinados.

 **ATENCIÓN DEA** System recuerda que la elección, la disposición y la instalación de todos los dispositivos y los materiales que constituyen el conjunto completo del cierre deben realizarse cumpliendo las Directivas Europeas 2006/42/CE (Directiva máquinas), 2014/53/UE (Directiva RED). Para todos los Países extra Unión Europea, además de las normas nacionales vigentes, para un nivel de seguridad suficiente se aconseja también el cumplimiento de las prescripciones contenidas en las antedichas Directivas.

 **ATENCIÓN** En ningún caso utilice el aparato en presencia de atmósfera explosiva o en ambientes que puedan ser agresivos y dañar partes del producto. Verificar que las temperaturas en el lugar de instalación sean idóneas y respeten las temperaturas declaradas en la etiqueta del producto.

 **ATENCIÓN** Cuando se trabaja con el mando “hombre presente”, asegurarse de que no haya personas en la zona de desplazamiento del automatismo.



 **ATENCIÓN** Verificar que en entrada de la red de alimentación de la instalación haya un interruptor o un magnetotérmico omnipolar que permita la desconexión completa en las condiciones de la categoría de sobretensión III.

 **ATENCIÓN** Para una seguridad eléctrica adecuada mantener netamente separados (mínimo 4 mm en aire o 1 mm a través del aislamiento), el cable de alimentación 230 V de los cables de bajísima tensión de seguridad (alimentación de los motores, controles, electrocerradura, antena, alimentación de los auxiliares), procediendo, si necesario, a su fijación con abrazaderas adecuadas cerca de las borneras.

 **ATENCIÓN** Si el cable de alimentación está dañado, deberá ser sustituido por el fabricante o por su servicio de asistencia técnica o por una persona con competencia similar, para prevenir cualquier riesgo.

 **ATENCIÓN** Cualquier operación de instalación, mantenimiento, limpieza o reparación de toda la instalación tiene que ser realizada exclusivamente por personal capacitado; siempre trabajar con la alimentación eléctrica seccionada y observar escrupulosamente todas las normas vigentes en el país en que se realiza la instalación en materia de instalaciones eléctricas. La limpieza y el mantenimiento destinado a ser efectuado por el usuario no debe ser efectuado por niños sin vigilancia.

 **ATENCIÓN** El uso de repuestos no indicados por **DEA** System y/o el remontaje no correcto pueden causar situaciones de peligro para personas, animales y cosas; además pueden causar malfuncionamientos en el producto; siempre utilizar las partes indicadas por **DEA** System y seguir las instrucciones para el montaje.

  **ATENCIÓN REGULACIÓN DE LA FUERZA:** Cambiar la regulación de la fuerza para cerrar, puede llevar a situaciones de peligro. Por lo tanto, el aumento de la fuerza para cerrar, debe ser efectuado solo por personal cualificado. Después de la regulación, el respeto de los valores de los límites normativos debe ser detectado con un instrumento para medir fuerza de impacto. La sensibilidad de detección de obstáculos puede adecuarse de forma gradual a la puerta (ver instrucciones para la programación). Después de cada regulación manual de la fuerza, se debe verificar el funcionamiento del dispositivo anti aplastamiento. Una modificación manual de la fuerza puede ser efectuada solo por personal cualificado efectuando pruebas de medición según EN 12445. Una modificación de la regulación de la fuerza debe ser documentada en el manual de la máquina.

 **ATENCIÓN** La conformidad del dispositivo de detección de obstáculos interno, al cumplimiento de la norma EN12453 está sólo garantizado en combinación con motores provistos de encoger.

 **ATENCIÓN** Los posibles dispositivos de seguridad externos utilizados para el cumplimiento de los límites de las fuerzas de impacto deben ser conformes con la norma EN12978.

**ATENCIÓN** En cumplimiento a la Directiva UE 2012/19/EG sobre los desechos de equipos eléctricos y electrónicos (WEEE), este producto eléctrico no debe eliminarse como desecho urbano mixto. Hay que eliminar el producto llevándolo al punto de recolección municipal local para proceder al reciclaje oportuno.

**NO ESTÁ PERMITIDO TODO LO QUE NO ESTÁ PREVISTO EXPRESAMENTE EN EL MANUAL DE INSTALACIÓN. EL BUEN FUNCIONAMIENTO DEL OPERADOR ESTÁ GARANTIZADO SOLO SI SE RESPETAN LOS DATOS INDICADOS. LA EMPRESA NO RESPONDE DE LOS DAÑOS CAUSADOS POR EL INCUMPLIMIENTO DE LAS INDICACIONES SEÑALADAS EN ESTE MANUAL. DEJANDO INALTERADAS LAS CARACTERÍSTICAS ESENCIALES DEL PRODUCTO, LA EMPRESA SE RESERVA APORTAR EN CUALQUIER MOMENTO LAS MODIFICACIONES QUE ESTA CONSIDERA CONVENIENTES PARA MEJORAR TÉCNICA, CONSTRUCTIVA Y COMERCIALMENTE EL PRODUCTO, SIN COMPROMETERSE CON ACTUALIZAR ESTA PUBLICACIÓN.**

## 2 DESCRIPCIÓN DEL PRODUCTO

### Modelos y contenido del embalaje

Con el nombre de TEO 700 se identifica una familia de actuadores electromecánicos en 24V con cuadro de maniobras incorporado para la regulación de las fuerzas de apertura/cierre y la gestión de parámetros opcionales, tales como fotocélulas, cierre automático, etc .. Funciones de apertura - cierre - stop con un solo botón, la inversión de la dirección cuando se detecta un obstáculo en cierre, luz de cortesía de LED en apertura y cierre con apagado automático después de 3 minutos, funciones de protección de las entradas en baja y alta tensión, cortocircuito, etc ..

TEO 700 es un operador electromecánico para la automatización de puertas seccionales. Se compone esencialmente de un operador de engranaje que hace girar un piñón que, a través de la cadena, transmite el movimiento directamente al acoplamiento de la puerta permitiendo así el movimiento.

Inspeccione el "Contenido de la caja" (Fig. 1), comparándolo con el producto recibido para una mayor facilidad en el montaje.

### Transporte

TEO 700 siempre se entrega embalado en cajas que brindan una protección adecuada al producto; de cualquier forma prestar atención a todas las indicaciones que pueden encontrarse en la misma caja para el almacenamiento y la manipulación.

## 3 DATOS TÉCNICOS

### TEO 700

CENTRAL		MOTORREDUCTOR	
Tensión de alimentación (V)	230-240 V ~ (50/60 Hz)	Tensión de alim. eléctrica del motor (V)	24 V ===
Potencia nominal del transformador (VA)	100 VA (230/22V)	Potencia Absorbida (W)	100
Fusible F2 (A) transformador)	2,5A 250V	Empuje máx (N)	1000
Salida alimentación auxiliares	+24 V === max 200mA	Ciclo de trabajo (ciclos/hora)	15
Salida intermitencia	24 V === max 15W	N° máximo de maniobras en 24 horas	35
Frecuencia receptor radio	433,92 MHz	Temp. límite de funcionamiento ( ° C)	-20÷50
Tipología de codificación emisores	HCS rolling code	Velocidad (m/min)	9
N° max emisores gestionados	20	Peso del producto con embalaje (Kg)	4,3
		Grado de protección	IP30

ES

## 4 INSTALACIÓN Y MONTAJE

### 4.1 Para una instalación adecuada del producto es importante:

- Asegurarse de que la estructura de la puerta sea sólida y adecuada para ser motorizada;
- Asegurarse de que la puerta durante el movimiento no presente puntos duros;
- Verificar que la puerta esté bien balanceada. Si es necesario, intervenir en los mecanismos de balanceo;
- Disponer cerca de la instalación del motor, una toma de corriente de 230V protegida adecuadamente.

### 4.2 Después de definir y cumplir los antedichos requisitos preliminares, proceder al montaje:

- Ensamblar la guía (2) al cabezal (1) insertando el pernio del motor en el interior del piñón (Fig. 3);
  - Fijar la caña al cabezal fijando las 2 omegas (3);
  - Montar el angular del soporte (4) fijándolo con la omega (se recomienda mantener el angular más cercano a la unidad principal);
- Atención:** la carrera útil de la caña se reduce al aumentar la distancia del angular a la unidad principal.
- Unir al ángulo los dos soportes para el montaje en el techo (5) (regular el soporte de modo que la caña una vez fijada al techo esté perfectamente horizontal);
  - Fijar el soporte anterior (6) al encaje de la caña;
  - Montar el patín (8) sobre la base del desbloqueo (7) situado en la caña y fijarlo con los 4 tornillos suministrados;
  - Fijar la caña al marco de la puerta ( si es posible) o a la pared con tornillos o tuercas respetando una distancia de al menos 40mm de carrera máxima de la puerta;
  - Elevar el cabezal y fijarlo al techo utilizando el equipo adecuado al tipo de material/superficie (Fig. 5);
  - Unir la palanca recta (9) a la palanca curva (10) y fijarla al patín de desbloqueo;
  - Unir el soporte de enlace (11) a la palanca curva y sucesivamente fijarla en el lado superior de la puerta para ser manejado utilizando el equipo adecuado al material/superficie;
- Atención:** Una vez montado el soporte de enlace a la puerta, la palanca curva deberá estar en posición horizontal.
- En el caso de que la cadena se soltara, apretar la tuerca en la parte frontal y regular la tensión (Fig. 6).

### 4.3 Cómo desbloquear el actuador

Todos los modelos del TEO 700 están equipados con un dispositivo de desbloqueo que se acciona jalando hacia abajo la manija indicada en la figura 7; la puerta, si no existen otros impedimentos, debería estar libre de moverse. Para llevar a las condiciones de trabajo el automatismo, el bloqueo del motor se producirá automáticamente en la primera maniobra.

## 5 CONEXIONES ELÉCTRICAS

Ejecute las conexiones del motor siguiendo los diagramas de cableado.

**ATENCIÓN** Para lograr la seguridad eléctrica adecuada mantener perfectamente separados (**mínimo 4 mm en aire o 1 mm a través del aislamiento suplementario**) los cables de bajísima tensión de seguridad (mandos, electrocerradura, antena, alimentación de auxiliares) de los cables de alimentación 230V ~ colocándolos dentro de las canaletas de plástico y fijándolos con las adecuadas abrazaderas cerca de los cajas de conexiones.

**ATENCIÓN** Para la conexión a la red eléctrica, utilice un cable multipolar que tiene un mínimo sección 3x1,5 mm<sup>2</sup> y cumpliendo con la normativa vigente. Para la conexión de los motores, utilizar una sección mínima de 1,5 mm<sup>2</sup> y cumpliendo con la normativa vigente. A modo de ejemplo, si el cable se encuentra (al aire libre), debe ser por lo menos igual a H05RN-F, mientras que si (en una pista de rodadura), debe ser por lo menos igual a H05VV-F.

**ATENCIÓN** Conectarse con la línea 230-240 V ~ 50/60 Hz a través de un interruptor omnipolar u otro dispositivo que asegure la omnipolar desconexión de la línea, con una distancia de abertura de los contactos = 3 mm;

**ATENCIÓN** Todos los cables deberán estar pelados y liberados de la envoltura en la parte cerca de los bornes. Mantener los cables levemente más largos para eliminar posteriormente la parte en exceso.

**ATENCIÓN** Mantener el conductor de tierra de un largo superior a los conductores activos en modo tal que en caso de salida del cable desde su posición de fijación los conductores activos sean los primeros a tenderse.

**ATENCIÓN** Para conectar el encoder al cuadro de maniobra, utilice sólo un cable dedicado 4x0,50mm<sup>2</sup>.

Para completar las regulaciones es necesario ajustar los parámetros del cuadro de maniobras. Así, es posible efectuar el automatismo completo, con todos los dispositivos necesarios, para el respeto de las normas relativas a la motorización de las puertas y portones.

Es importante después de la instalación, verificar que todas las regulaciones sean efectuadas correctamente, y que los dispositivos de seguridad y de desbloqueo ejecutan adecuadamente sus funciones.

# DIAGRAMA ELÉCTRICO

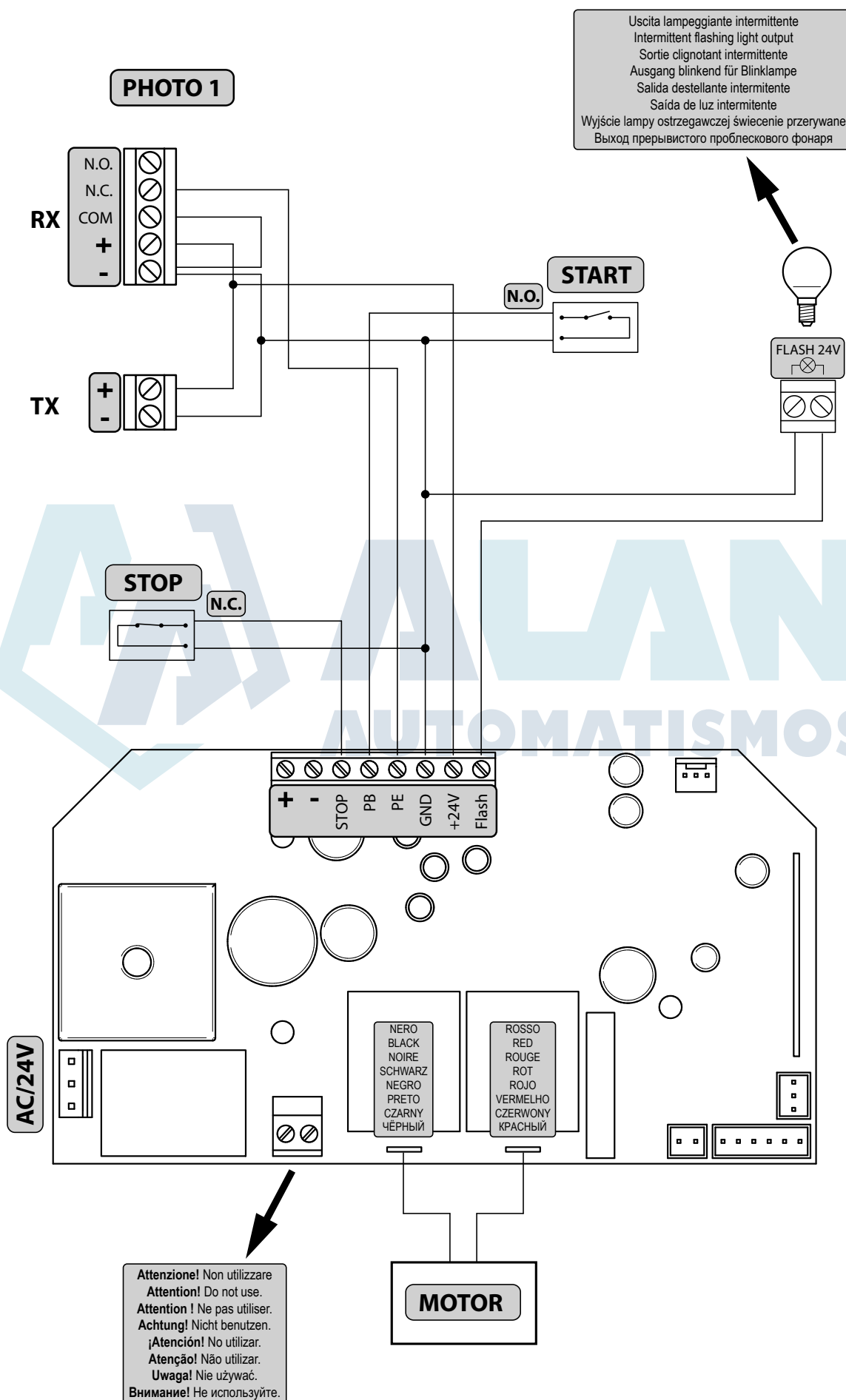

ES

## 6 PROGRAMACIÓN

### 1 Alimentación

Una vez que se da corriente al motor, la luz de cortesía parpadea durante unos segundos y la pantalla muestra los números de "99" a "11" seguido por el símbolo de standby "--".

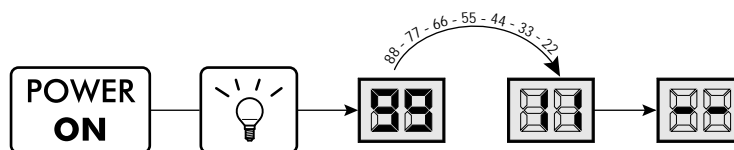

### 2 Aprendizaje de la carrera de los motores

1. Mantener presionado el botón **SET** hasta que la pantalla muestre P1;
2. Entrar al parámetro pulsando el botón **SET**;
3. Cuando aparezca "P", llevar la puerta en posición de apertura presionando las teclas **UP**/**DOWN** ("P" parpadea); Pulse **SET** para confirmar la posición abierta;
4. Cuando aparezca el mensaje "L", llevar la puerta en posición de cierre presionando las teclas **UP**/**DOWN** ("L" parpadea); Pulse **SET** para confirmar la posición de cierre;
5. La puerta abre y cierra automáticamente buscando la posición de apertura y cierre;
6. Cuando termina la maniobra vuelve a aparecer en la pantalla "--".

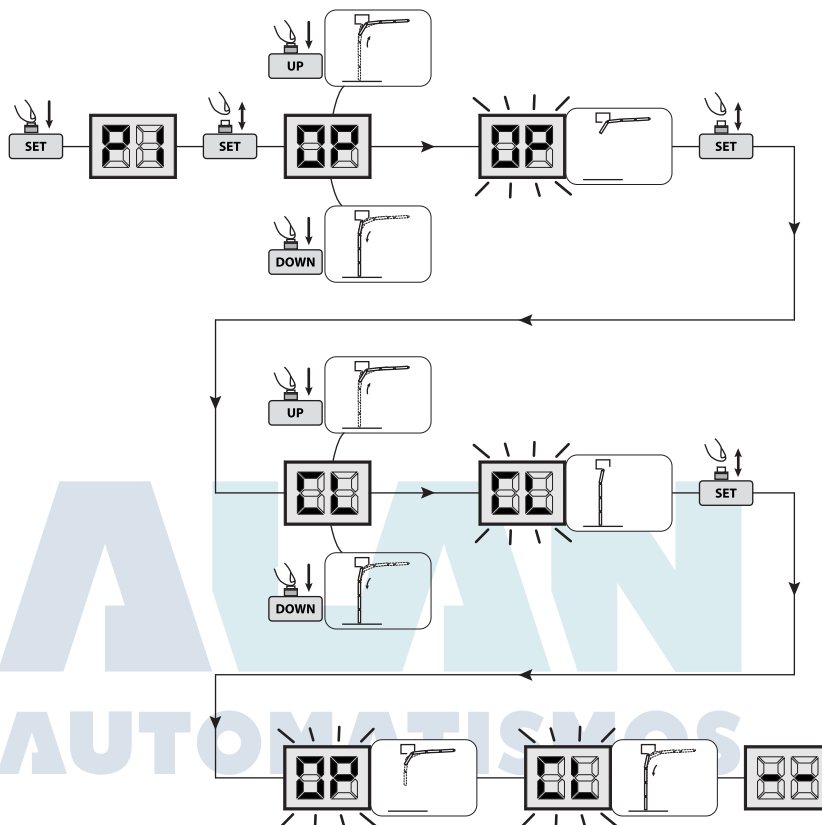

### 3 Cancelación de los controles remotos memorizados

1. Presionar la tecla **CODE** (la pantalla muestra "50") y mantenerlo presionado durante 8 segundos hasta que la pantalla muestre "dL"; Se eliminarán todos los emisores registrados anteriormente;

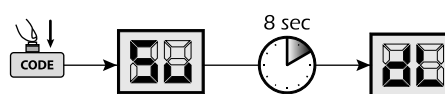

**Atención:** Después de 20 emisores registrados (límite máximo), la pantalla muestra "F0".

### 4 Aprendizaje de los controles remotos

1. Mantener presionada la tecla **CODE** hasta que la pantalla muestre "50";
2. Pulsare el botón del mando a distancia que desea aprender, soltarlo y pulsarlo de nuevo (la pantalla parpadeará en la indicación "50");
3. Cuando el procedimiento se ha completado la pantalla vuelve a "--";
4. Repetir el proceso de aprender otros emisores, hasta un máximo de 20 códigos;

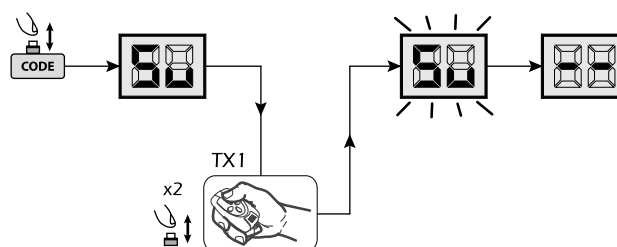

**Atención:** Después de 20 códigos almacenados (límite máximo), la pantalla muestra "F0".



## 5 Ajuste de la fuerza

### 5.1 Regulación de la fuerza en cierre

1. Mantener presionado el botón **SET** hasta que la pantalla muestre P1;
2. Desplácese por los parámetros con los botones **UP**/**DOWN** hasta visualizar P2;
3. Acceder al parámetro pulsando el botón **SET**;
4. Presionando los botones **UP**/**DOWN**, ajustar el valor deseado;
5. Confirmar la selección pulsando el botón **SET**;
6. Cuando el procedimiento se ha completado la pantalla vuelve a "--".

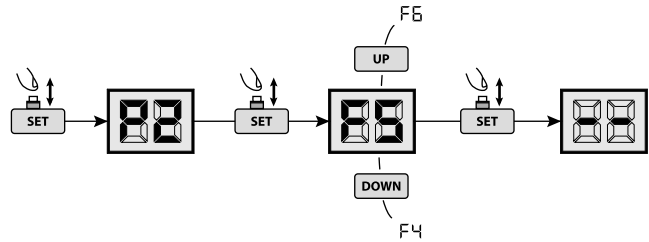

**Atención:** Después de los ajustes, verificar la fuerza registrada con la puerta para poner en seguridad la instalación.

### 5.2 Regulación de la fuerza en apertura

1. Mantener presionado el botón **SET** hasta que la pantalla muestre P1;
2. Desplácese por los parámetros con los botones **UP**/**DOWN** hasta visualizar P5;
3. Acceder al parámetro pulsando el botón **SET**;
4. Presionando los botones **UP**/**DOWN**, ajustar el valor deseado;
5. Confirmar la selección pulsando el botón **SET**;
6. Cuando el procedimiento se ha completado la pantalla vuelve a "--".

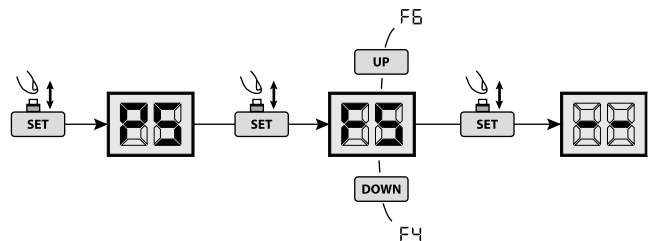

**Atención:** Después de los ajustes, verificar la fuerza registrada con la puerta para poner en seguridad la instalación.

## 6 Fococélulas

1. Mantener presionado el botón **SET** hasta que la pantalla muestre P1;
2. Desplácese por los parámetros con los botones **UP**/**DOWN** hasta visualizar P3;
3. Acceder al parámetro pulsando el botón **SET**;
4. Presionando los botones **UP**/**DOWN**, ajuste:
  - H0=fococélulas no activadas;
  - H1=fococélulas activadas;
5. Confirmar la selección pulsando el botón **SET**;
6. Cuando el procedimiento se ha completado la pantalla vuelve a "--".

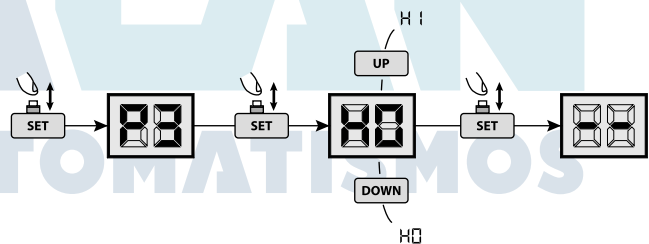

**Atención:** Si no está utilizando fococélulas, asegúrese de ajustar P3=H0.

## 7 Cierre Automático

1. Mantener presionado el botón **SET** hasta que la pantalla muestre P1;
2. Desplácese por los parámetros con los botones **UP**/**DOWN** hasta visualizar P4;
3. Acceder al parámetro pulsando el botón **SET**;
4. Presionando los botones **UP**/**DOWN**, ajustar el valor deseado; Cada incremento del valor del parámetro, equivale a 1 minuto en el retraso del cierre, hasta un máximo de 9 minutos.
5. Confirmar la selección pulsando el botón **SET**;
6. Cuando el procedimiento se ha completado la pantalla vuelve a "--".

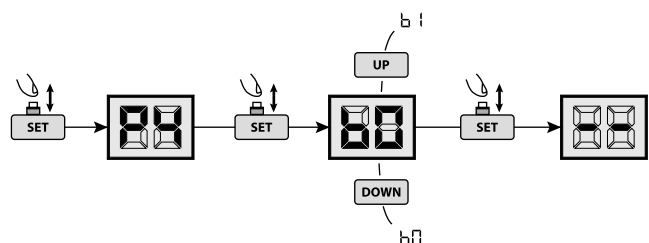

**Atención:** El valor predeterminado es P4=b0 (off). La función si está activa, comienza a contar desde la posición de apertura de la puerta.

## 7 PUESTA EN SERVICIO

La fase de puesta en servicio es muy importante para garantizar la máxima seguridad de la instalación y el cumplimiento de las normativas y de las reglamentaciones, en concreto todos los requisitos de la norma EN12445 que establece los métodos de prueba para el control de los automatismos para puertas.

**DEA System** recuerda que cualquier operación de instalación, limpieza o reparación de todo el sistema tienen que ser ejecutada exclusivamente por personal capacitado, que debe ejecutar todas las pruebas requeridas en función del riesgo presente;

### 7.1 Ensayo de la instalación

El ensayo es una operación esencial para comprobar la instalación correcta del sistema. **DEA System** desea resumir el ensayo correcto de toda la automatización en 4 simples fases:

- Comprobar que se cumpla rigurosamente lo que se indica en el párrafo 2 "RECAPITULACIÓN DE LAS ADVERTENCIAS";
- Realizar unas pruebas de apertura y de cierre de la puerta, comprobando que el movimiento de la hoja corresponda a lo que se ha previsto. Para eso se aconseja realizar varias pruebas, con el fin de evaluar la fluidez de movimiento de la puerta y los posibles defectos de montaje o de regulación;
- Comprobar que todos los dispositivos de seguridad conectados a la instalación estén funcionando correctamente;
- Ejecutar la medición de la fuerza de impacto, como previsto en la norma EN12445, hasta encontrar la regulación que asegure el cumplimiento de los límites previstos en la norma EN12453.

**ATENCIÓN** El uso de repuestos no indicados por **DEA System** y/o el remontaje no correcto pueden causar situaciones de peligro para personas, animales y cosas; además pueden causar malfuncionamientos en el producto; siempre utilizar las partes indicadas por **DEA System** y seguir escrupulosamente las instrucciones para el montaje.

### 7.2 Desbloqueo y maniobra manual

En caso de anomalías de la instalación o de simple falta de corriente, desbloquear el motorreductor (Fig.7) y ejecutar la maniobra manual de la hoja.

El conocimiento del funcionamiento del desbloqueo es muy importante porque, en los momentos de emergencia, la falta de velocidad en intervenir en este dispositivo puede causar situaciones de peligro.

**ATENCIÓN** La efectividad y la seguridad de la maniobra manual del automatismo es garantizada por **DEA System** solamente si la instalación se ha montado correctamente y con accesorios originales.

## 8 MANTENIMIENTO

Un buen mantenimiento preventivo y una inspección regular del producto aseguran su larga duración. En la tabla del margen, son indicadas las operaciones de revisión/mantenimiento para programar y efectuar periódicamente.

En caso de avería es posible referirse a la tabla "GUÍA PARA LA BÚSQUEDA DE AVERÍAS" para encontrar una solución al problema; si los consejos indicados no permiten solucionar el problema, ponerse en contacto con **DEA System**.

TIPO DE ACTUACIÓN	PERIODICIDAD
Lubricar ligeramente la cadena y los pernos móviles. Quitar el lubricante en exceso. La correa dentada no debe ser lubricada. Limpiar la automatización con un paño seco o con un aspirador.	6 meses
Control del apretado de los tornillos	6 meses
Control de la tensión de la cadena	6 meses

### GUÍA PARA LA BÚSQUEDA DE AVERÍAS

Descripción	Motivo	Posibles soluciones
La cadena es ruidosa.	La cadena no está suficientemente tensada.	Ajustar correctamente la tensión de la cadena apretando la tuerca M8 (Fig. 6).
El motor no arranca.	El conector de alimentación no se ha insertado correctamente o el fusible se ha quemado.	Verificar la correcta inserción del cable de alimentación o reemplazar el fusible.
Después del aprendizaje de la posición de apertura y cierre el motor no arranca.	Los tornillos de fijación de la guía no son lo suficientemente apretados o se han producido errores durante el proceso de registro.	Apretar los tornillos de fijación de la guía o volver a hacer el procedimiento de aprendizaje de la maniobra.
La puerta no se cierra.	La función "fotocélula" está activada	Desactivar la función "fotocélula".
La botonera en el muro funciona correctamente, mientras que el emisor no está funcionando.	El emisor no se ha registrado correctamente o la batería está descargada.	Registrar de nuevo el emisor o reemplazar la batería.
La distancia de emisor es muy corta.	La batería del emisor está casi descargada.	Reemplazar la batería del emisor.

## 9 DESMANTELAMIENTO DEL PRODUCTO

### DESMONTAJE

El desmantelamiento de la automatización debe ser efectuado por personal cualificado conforme a la prevención y seguridad y con referencia a las instrucciones de montaje pero en orden inverso. Antes de iniciar el desmontaje quitar la alimentación eléctrica y proteger contra una posible reconexión.

### ELIMINACIÓN

La eliminación de la automatización debe ser efectuada conforme a las normativas nacionales y locales de eliminación. El producto (o cada parte del mismo) no debe ser eliminado con otros residuos domésticos.

 **ATENCIÓN** En cumplimiento a la Directiva UE 2012/19/EG sobre los desechos de equipos eléctricos y electrónicos (WEEE), este producto eléctrico no debe eliminarse como desecho urbano mixto. Hay que eliminar el producto llevándolo al punto de recolección municipal local para proceder al reciclaje oportuno.





# TEO 700

## Motorreductor electromecânico para portas seccionadas

Instruções de funcionamento e advertências

### Índice

<b>1</b>	Resumo das advertências	51	<b>7</b>	Início	58
<b>2</b>	Descrição do produto	53	<b>7.1</b>	Teste da Instalação	58
<b>3</b>	Dados Técnicos	53	<b>7.2</b>	Desbloqueio e funcionamento manual	58
<b>4</b>	Instalação e montagem	54	<b>8</b>	Manutenção	58
<b>5</b>	Ligações eléctricas	54	<b>9</b>	Eliminação do produto	59
<b>6</b>	Programação	56			

## 1 RESUMO DAS ADVERTÊNCIAS

**ATENÇÃO!** INSTRUÇÕES IMPORTANTES DE SEGURANÇA. LEIA E SIGA ATENTAMENTE TODOS OS AVISOS E INSTRUÇÕES QUE ACOMPANHAM O PRODUTO, PORQUE UMA INSTALAÇÃO INCORRETA PODE CAUSAR DANOS A PESSOAS, ANIMAIS OU COISAS. OS AVISOS E AS INSTRUÇÕES FORNECEM INFORMAÇÕES IMPORTANTES SOBRE A SEGURANÇA, A INSTALAÇÃO, O USO E A MANUTENÇÃO. MANTENHA AS INSTRUÇÕES PARA ANEXÁ-LAS AO FOLHETO TÉCNICO PARA REFERÊNCIA FUTURA.

 **ATENÇÃO** O aparelho pode ser usado por crianças com idade não inferior aos 8 anos, pessoas com reduzida capacidade física, mental ou sensorial, ou em geral por qualquer pessoa sem experiência ou de outra forma com a experiência necessária, desde que estejam sob vigilância ou se as mesmas receberam formação adequada para a utilização segura do aparelho e compreendam os perigos inerentes ao mesmo.

 **ATENÇÃO** Comando de instalação fixa (botões, etc.) deve estar situado fora do alcance das crianças, pelo menos a 150 cm de altura do solo. Não permita que crianças brinquem com o aparelho, com os comandos fixos ou com os rádiocomandos da instalação.

 **ATENÇÃO** A utilização do produto em condições anómalas não previstas pelo fabricante pode causar situações de perigo; respeite as condições previstas nestas instruções.

### UTILIZAÇÃO:

A motorização foi projetada para a automação de portões de garagens não comerciais, portões de garagens com contrapeso com proteção contra quedas integrada e nos limites técnicos determinados.

 **ATENÇÃO** A **DEA** System lembra a todos os utilizadores que a selecção, localização e instalação de todos os materiais e dispositivos que compõem o sistema de automação completa, devem respeitar as directivas comunitárias 2006/42/CE (Directiva Máquinas), 2014/53/UE (Directiva sobre Energias Renováveis). A fim de assegurar um nível adequado de segurança, além de cumprir com os regulamentos locais, é aconselhável igualmente o cumprimento das referidas directivas em todos os países extra-europeus.

 **ATENÇÃO** Sob nenhuma circunstância use o aparelho numa atmosfera explosiva ou em ambientes que possam revelar-se agressivos e danificar partes do produto. Verifique se as temperaturas no local da instalação são adequadas e cumprir com as temperaturas indicadas na etiqueta do produto.

 **ATENÇÃO** Ao trabalhar com o comando “homem presente” certifique-se não estejam pessoas na zona de manuseamento do automatismo.



 **ATENÇÃO** Verifique se a montante da rede de alimentação da instalação, existe um magnetotérmico omipolar que permita o corte total nas condições da categoria de sobretensão III.

 **ATENÇÃO** Para assegurar um nível adequado de segurança eléctrica manter sempre os cabos de alimentação de 230 V afastados (mínimo de 4 milímetros em aberto ou 1 milímetro com isolamento) dos cabos de baixa tensão (alimentação de motores, comandos, fechadura eléctrica, antena e dos circuitos auxiliares) e fixe os últimos com braçadeiras adequadas perto da placa de terminais.

 **ATENÇÃO** Se o cabo de alimentação estiver danificado, deve ser substituído pelo fabricante ou pelo serviço de assistência técnica ou então por uma pessoa qualificada, a fim de evitar qualquer perigo.

 **ATENÇÃO** Toda a instalação, manutenção, limpeza ou operações de reparação em qualquer parte do sistema devem ser realizadas exclusivamente por pessoal qualificado, com o fornecimento de alimentação desligado e trabalhando em estrita conformidade com as normas eléctricas e regulamentos em vigor no país da instalação. A limpeza e a manutenção destinada a ser efetuada pelo utilizador não deve ser realizada por crianças não vigiadas.

 **ATENÇÃO** A utilização de peças sobresselentes não indicadas pela **DEA** System e / ou remontagem incorrecta podem criar riscos para as pessoas, animais e bens e também danificar o produto. Por esta razão, utilize apenas as partes indicadas pela **DEA** System e siga escrupulosamente as instruções de montagem.

  **ATENÇÃO REGULAÇÃO DA FORÇA:** Alterar a regulação da força no fecho, pode originar situações perigosas. Portanto, o aumento da força de fecho, deve ser efetuada apenas por pessoal qualificado. Após a regulação, o cumprimento dos valores dos limites regulatórios deve ser detectado com um instrumento para medir as forças de impacto. A sensibilidade da detecção de obstáculos pode ser adequada gradualmente ao portão (veja as instruções para a programação). Depois de cada regulação manual da força, deve verificar o funcionamento do dispositivo anti-esmagamento. Uma alteração manual da força só pode ser efetuada por pessoal qualificado realizando o teste de medição de acordo com a EN 12445. Uma alteração da regulação da força deve ser documentada no livreto da máquina.

 **ATENÇÃO** A conformidade do dispositivo de detecção de obstáculos interno, para o cumprimento da norma EN12453, só é garantida se forem utilizados motores com encoder.

 **ATENÇÃO** Os dispositivos de segurança externos utilizados para o cumprimento dos limites das forças de impacto devem estar de acordo com a norma EN12978.

**ATENÇÃO** Em conformidade com a Directiva 2012/19/EG, relativa aos resíduos de equipamentos eléctricos e electrónicos (WEEE), este produto eléctrico não deve ser tratado como resíduo urbano normal. Por favor, desmantele o produto e encaminhe-o para um local apropriado de reciclagem municipal.

**TUDO O QUE NÃO ESTIVER EXPRESSAMENTE PREVISTO NO MANUAL DE INSTALAÇÃO, NÃO É PERMITIDO. O BOM FUNCIONAMENTO DO OPERADOR É GARANTIDO SÓ SE OS DADOS RELATADOS FOREM RESPEITADOS. A EMPRESA NÃO É RESPONSÁVEL POR QUALQUER DANO RESULTANTE DA INOBSERVÂNCIA DAS INFORMAÇÕES DADAS NESTE MANUAL. DEIXANDO INALTERADAS AS CARACTERÍSTICAS ESSENCIAIS DO PRODUTO, A EMPRESA RESERVA-SE O DIREITO DE INTRODUIZIR, EM QUALQUER MOMENTO, ALTERAÇÕES QUE JULGAR CONVENIENTES PARA AS MELHORIAS TÉCNICAS, DE CONSTRUÇÃO E COMERCIAIS DO PRODUTO, SEM SE COMPROMETER EM ATUALIZAR ESTA PUBLICAÇÃO.**

## 2 DESCRIÇÃO DO PRODUTO

### Modelos e conteúdo da embalagem

O nome TEO 700 identifica uma família de motorreductores electromecânicos a 24V com central de comando incorporado com regulação da força na abertura/fecho e gestão de parâmetros opcionais, tais como fotocélulas, fecho automático, etc. Função de abertura - fecho - stop com apenas um botão, inversão da direcção quando um obstáculo é detectado, luz de cortesia LED na abertura e no fecho com temporização automática de três minutos, funções de protecção das entradas em baixa e alta tensão, curto-circuito, etc.

O TEO 700 é um operador electromecânico para automação de portas seccionadas. Essencialmente, consiste num motorreductor de engrenagem que gira um pinhão que, por meio de corrente transmite o movimento directamente ao acoplamento da porta permitindo assim o movimento.

Inspeccione "o conteúdo da caixa" (Fig. 1), e compare-o com o produto recebido para facilitar a montagem.

### Transporte

TEO 700 é sempre embalado em caixas que assegurem uma protecção adequada ao produto, no entanto, preste atenção a todas as informações que possam ser apresentadas na mesma caixa acerca do armazenamento e manuseio.

## 3 DADOS TÉCNICOS

### TEO 700

CENTRAL DE COMANDO		MOTOR	
Tensão de alimentação (V)	230-240 V ~ (50/60 Hz)	Tensão de alimentação do motor (V)	24 V ===
Potência nominal do transformador (VA)	100 VA (230/22V)	Potencia absorvida (W)	100
Fusível F2 (A) (transformador)	2,5A 250V	Força de impulso (N)	1000
Saída para alim. de circuitos auxiliares	+24 V === max 200mA	Ciclo de trabalho (ciclos/hora)	15
Saída para pirilampo	24 V === max 15W	Nº máximo de manobras em 24 horas	35
Frequência do receptor	433,92 MHz	Gama de temp. de funcionamento (°C)	-20+50
Tipo de código do emissor	HCS rolling code	Velocidade (m/min)	9
Nº máximo de emissores controlados	20	Peso do produto com embalagem (Kg)	4,3
		Grau de protecção	IP30

## 4 INSTALAÇÃO E MONTAGEM

### 4.1 Para uma instalação satisfatória do produto é importante:

- Certificar-se de que a padieira da porta seja sólida e adequada para ser motorizada;
- Certificar-se de que a porta durante o movimento não apresenta pontos de prisão;
- Verificar se a porta está bem equilibrada. Se necessário, intervir nos mecanismos de compensação;
- Fornecer perto da instalação do motor, uma tomada de 230V devidamente protegida.

### 4.2 Depois de ter definido e satisfeito os requisitos, prossiga com a montagem:

- Monte a guia (2) na cabeça do motor (1), inserindo o veio do motor dentro do pinhão (Figura 3);
- Fixe a guia à cabeça do motor usando os dois suportes (3);
- Monte o suporte de apoio angular (4) e fixe-o com o suporte de fixação (sugerimos mantê-lo o mais próximo possível da unidade principal);

**AVISO:** quanto maior for a distância do suporte angular da unidade principal, menor é a parte disponível da guia.

- Combine o suporte angular com os dois suportes de fixação do tecto (5) (ajuste os suportes de modo que a pista, uma vez fixada, fique perfeitamente horizontal);
- Fixe o suporte frontal (6) à forquilha da guia;
- Monte o manípulo de desbloqueio (8) sobre a base do carrinho (7) posicionado na guia e fixe-o com os quatro parafusos fornecidos (Figura 4);
- Prenda a guia na moldura da porta (se possível) ou à parede com parafusos adequados ao material respeitando uma distância de pelo menos 40 mm. do curso máximo da porta;
- Levante a cabeça do motor e fixe-a ao tecto utilizando ferramentas adequadas ao material / superfície (Figura 5);
- Combine o braço recto (9) com o curvo (10) e fixe-os ao carrinho;
- Fixe o suporte de ligação (11) à alavanca curva e depois fixe-os no lado superior da porta através de ferramentas apropriadas para o material / superfície;

**AVISO:** Depois do suporte de ligação estar montado na porta, a alavanca curva deve ser colocada na horizontal;

- Se a corrente ficar solta, aperte a porca na parte da frente da guia e ajuste a tensão sem ser demasiado (Figura 6);

### 4.3 Como desbloquear o operador

Todos os modelos 700 TEO estão equipados com um mecanismo de desbloqueio que se activa puxando para baixo o punho mostrado na Figura 7, a porta, se não existirem outros impedimentos, deve ficar livre para se mover. Para colocar o automatismo em condição de trabalho, o bloqueio do motor ocorre automaticamente após a primeira manobra.

## 5 LIGAÇÕES ELÉCTRICAS

Execute as conexões do motor seguindo os diagramas de fiação.

**ATENÇÃO** Para uma adequada segurança elétrica manter claramente separados (**mínimo 4 mm no ar ou 1 mm através o isolamento suplementar**) os cabos a baixíssima tensão de segurança (comandos, fechadura elétrica, antena, alimentação auxiliares) dos cabos de alimentação 230V ~ procurando colocá-los dentro das calhas em plástico e à sua fixação com braçadeiras adequadas nas proximidades dos terminais.

**ATENÇÃO** Para a ligação à rede, utilize cabo multipolar com um mínimo secção 3x1,5 mm<sup>2</sup> e em conformidade com os regulamentos atuais. Para ligar os motores, use uma secção transversal mínima de 1,5 mm<sup>2</sup> por cabo e em conformidade com as normas vigentes. Como um exemplo, se o cabo estiver fora do lado (exterior), deve ser pelo menos igual a H05RN-F, enquanto que, se (em um canal adutor), deve ser pelo menos igual a H05VV-F.

**ATENÇÃO** Coligar-se a rede 230-240 V ~ 50/60 Hz através um interruptor omnipolar ou outro dispositivo que assegure a omnipolar desconexão da rede, com uma distância de abertura dos contatos = 3 mm.

**ATENÇÃO** Todos os cabos devem estar descarnados e desembainhados nas imediações dos bornes. Manter os cabos ligeiramente mais longos de forma a eliminar posteriormente a eventual parte em excesso.

**ATENÇÃO** Manter o condutor de terra com um comprimento superior relativamente aos condutores activos, isto para no caso do cabo sair do seu ponto de fixação, os condutores activos serem os primeiros a esticar.

**ATENÇÃO** Para ligar o encoder à central de comando, use apenas um cabo dedicado 4x0,50mm<sup>2</sup>.

Para acabar as regulações é necessário seleccionar os parâmetros da central de comando.

É importante depois da instalação, verificar que todas as regulações sejam correctas, e que os dispositivos de segurança e de desbloqueio funcionem correctamente.



# ESQUEMA ELÉCTRICO

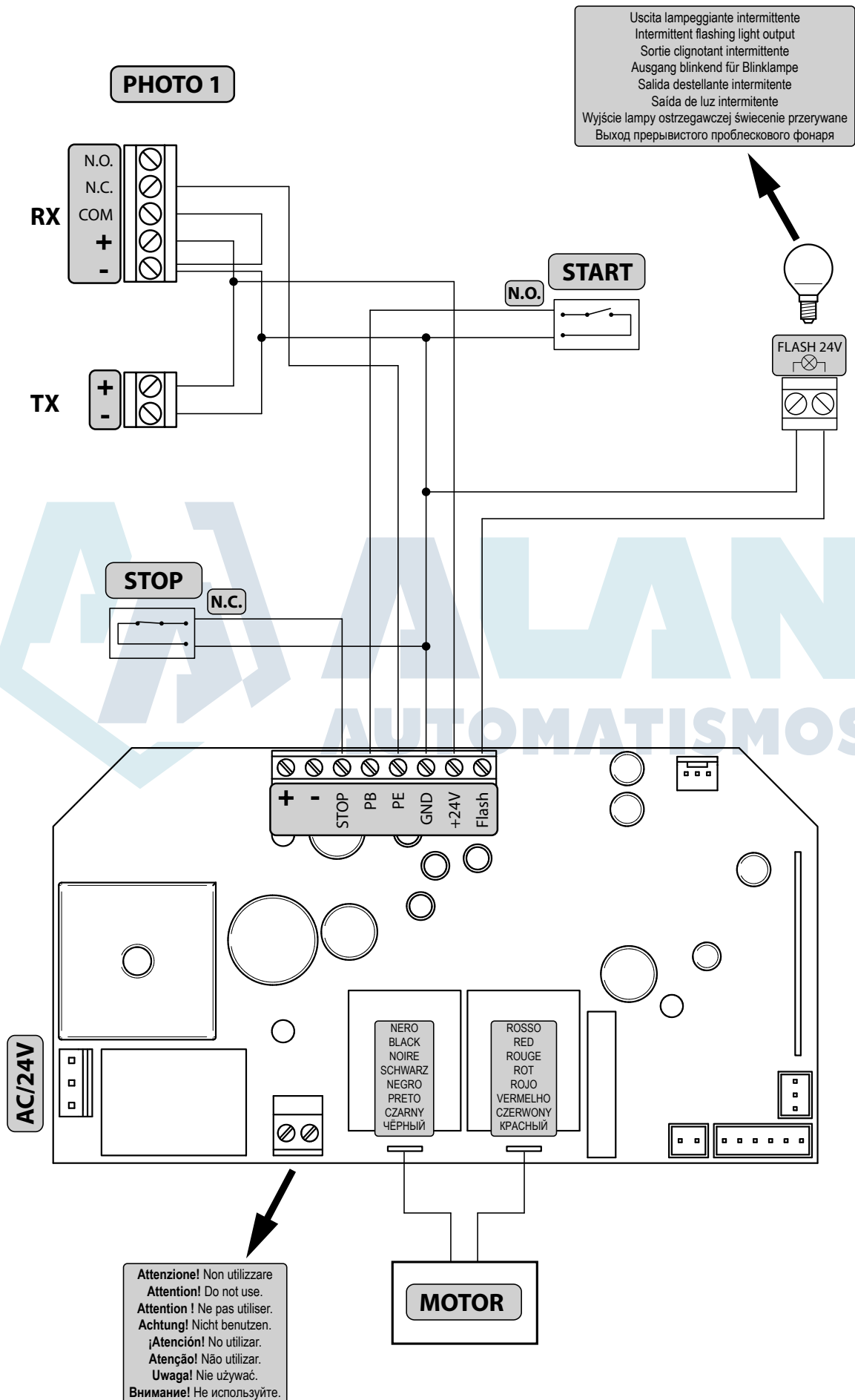

## 6 PROGRAMAÇÃO

### 1 Alimentação

Ligando o motor à rede a luz de cortesia pisca por alguns segundos e o display mostra os números de "99" a "1" seguido do símbolo de espera "--".

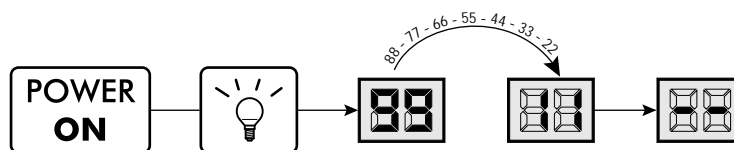

### 2 Aprendizagem do curso do motor

1. Pressione e mantenha pressionado o botão **SET** até que o visor mostre P1;
2. Entre no parâmetro pressionando o botão **SET**;
3. Quando aparecer "OP", coloque a porta na posição de abertura pressionando os botões **UP**/**DOWN** ("OP" pisca);  
Prima o botão **SET** para confirmar a posição aberta;
4. Quando aparecer a mensagem "CL", coloque a porta na posição de fechada pressionando os botões **UP**/**DOWN** ("CL" pisca);  
Pressione o botão **SET** para confirmar a posição fechada;
5. A porta abre e fecha procurando automaticamente a posição de abertura e de fecho;
6. Quando a manobra terminar reaparece no display "--".

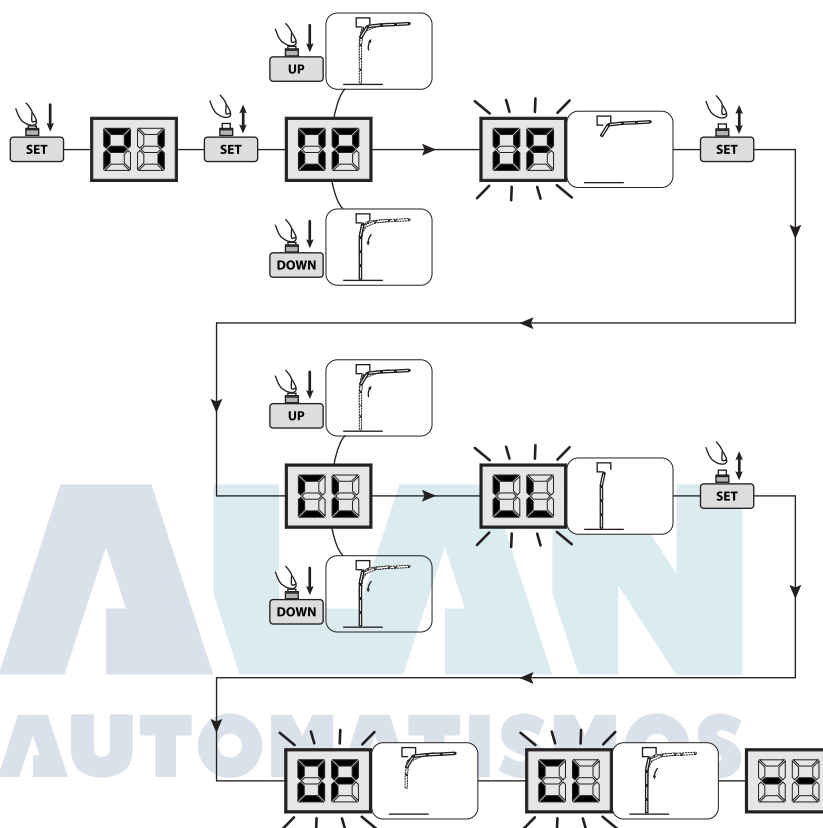

### 3 Apagar os emissores memorizados

1. Pressione o botão **CODE** (o display mostra "5L") e mantenha-o pressionado por 8 segundos até que o display mostre "dL";  
Todos os emissores previamente memorizados são eliminados da memória;

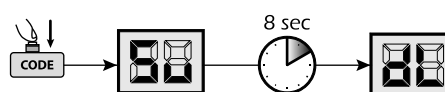

**Atenção:** Depois de 20 emissores memorizados (limite máximo), o display mostra "FL".

### 4 Aprendizagem dos emissores

1. Mantenha pressionada a tecla **CODE** até o display apresentar "5L";
2. Pressione o botão do comando que deseja memorizar, solte-o e de seguida pressione-o novamente (o display pisca a indicação "5L");
3. Quando o procedimento estiver completo o display volta para "--";
4. Repita o processo de aprendizagem de outros emissores, até um máximo de 20 códigos;

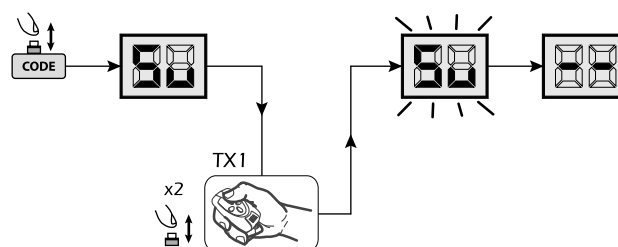

**Atenção:** Depois de 20 emissores memorizados (limite máximo), o display mostra "FL".

## 5 Regulação da força

### 5.1 Regulação da força no fecho

1. Mantenha pressionado o botão **SET** até que o display mostre P1;
2. Percorra os parâmetros usando os botões **UP**/**DOWN** até visualizar P2;
3. Aceder ao parâmetro pressionando o botão **SET**;
4. Pressionando os botões **UP**/**DOWN**, defina o valor desejado;
5. Confirme a sua escolha pressionando o botão **SET**;
6. Quando o procedimento estiver completo o display volta a mostrar "--".

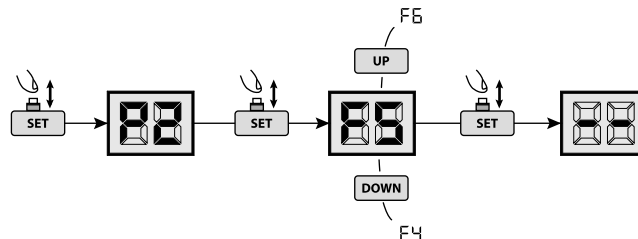

**Atenção:** Após o ajuste, verifique a força de modo a colocar a instalação em segurança.

### 5.2 Regulação da força na abertura

1. Mantenha pressionado o botão **SET** até que o display mostre P1;
2. Percorra os parâmetros usando os botões **UP**/**DOWN** até visualizar P5;
3. Aceder ao parâmetro pressionando o botão **SET**;
4. Pressionando os botões **UP**/**DOWN**, defina o valor desejado;
5. Confirme a sua escolha pressionando o botão **SET**;
6. Quando o procedimento estiver completo o display volta a mostrar "--".

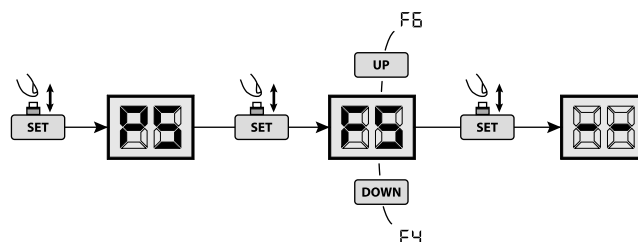

**Atenção:** Após o ajuste, verifique a força de modo a colocar a instalação em segurança.

## 6 Fotocélulas

1. Mantenha pressionado o botão **SET** até que o display mostre P1;
2. Percorra os parâmetros usando os botões **UP**/**DOWN** até visualizar P3;
3. Aceder ao parâmetro pressionando o botão **SET**;
4. Pressionando os botões **UP**/**DOWN**, ajuste:
  - H0=fotocélulas não activadas;
  - H1=fotocélulas activadas;
5. Confirme a sua escolha pressionando o botão **SET**;
6. Quando o procedimento estiver completo o display volta a mostrar "--".

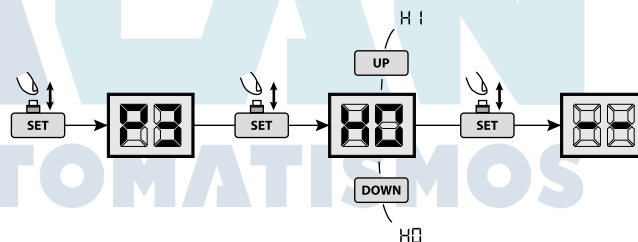

**Atenção:** Se não forem usadas fotocélulas, assegurar-se que P3=H0.

## 7 Fecho Automático

1. Mantenha pressionado o botão **SET** até que o display mostre P1;
2. Percorra os parâmetros usando os botões **UP**/**DOWN** até visualizar P4;
3. Aceder ao parâmetro pressionando o botão **SET**;
4. Pressionando os botões **UP**/**DOWN**, defina o valor desejado; Cada incremento do valor do parâmetro, equivale a 1 de atraso no fecho, até um máximo de 9 minutos.
5. Confirme a sua escolha pressionando o botão **SET**;
6. Quando o procedimento estiver completo o display volta a mostrar "--".

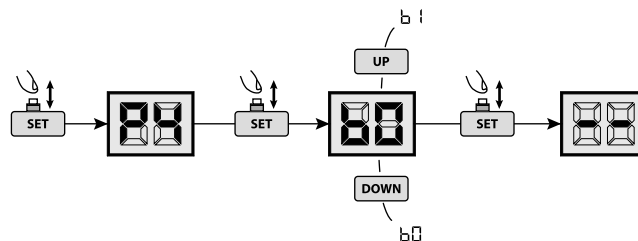

**Atenção:** O valor predefinido para o P4=b0 (off). A Função quando está activa, começa a contar a partir da posição de abertura da porta.

PT

## 7 INICIO

A fase inicial é muito importante para garantir a máxima segurança e a conformidade com os regulamentos, incluindo todos os requisitos da norma EN 12445, que estabelece os métodos de ensaio para testar os automatismos para portões.

A **DEA System** lembra que toda a instalação, manutenção, limpeza ou operações de reparação em qualquer parte do sistema deve ser realizada exclusivamente por pessoal qualificado que deve assumir a responsabilidade por todos os testes exigidos pelo risco presentes;

### 7.1 Teste da instalação

A realização de testes é essencial a fim de verificar a correcta instalação do sistema. A **DEA System** resume o teste adequado de toda a automatização em 4 passos fáceis:

- Certifique-se que cumpre rigorosamente como descrito no parágrafo 2 "RESUMO AVISOS";
- Experimente a abertura e fecho do portão certificando-se de que o movimento das folhas é o esperado. Sugerimos que, a este respeito, realize vários testes para avaliar a suavidade do funcionamento do portão e os eventuais defeitos de montagem ou de ajuste;
- Assegurar-se de que todos os dispositivos de segurança ligados funcionem corretamente;
- Realize a medição das forças de impacto em conformidade com a norma 12445 para encontrar a configuração que assegure o cumprimento dos limites estabelecidos pela norma EN12453.

**⚠ ATENÇÃO** O uso de peças não indicadas pela **DEA System** e / ou a remontagem incorrecta pode criar riscos para pessoas, animais e bens e também danificar o produto. Por este motivo, utilize somente as peças indicadas pela **DEA System** e siga escrupulosamente as instruções de montagem.

### 7.2 Desbloqueio e funcionamento manual

Em caso de avarias ou uma simples falta de energia, solte o motor (Fig. 7) e realize a operação manualmente.

O conhecimento funcionamento do dispositivo de desbloqueio é muito importante porque, em momentos de emergência, a falta de oportunidade de actuar neste dispositivo pode causar perigo

**ATENÇÃO** A eficácia e a segurança da operação manual do automatismo é garantida pela **DEA** somente se a instalação for feita correctamente e com acessórios originais.

## 8 MANUTENÇÃO

Uma boa manutenção preventiva e uma inspeção regular garante uma longa vida útil. Na tabela em baixo vai encontrar uma lista de operações de inspeção/manutenção que devem ser programadas e executadas periodicamente.

Consulte a tabela "Resolução de problemas" sempre que se verifiquem anomalias, a fim de encontrar a solução para o problema e entre em contacto directamente com a **DEA System** sempre que a solução necessário não esteja na tabela.

TIPO DE INTERVENÇÃO	PERIODICID.
Lubrifique ligeiramente a correia e os pinos móveis. Retire o excesso de lubrificante. A correia dentada não deve ser lubrificada. Limpe a automação com um pano seco ou com um aspirador.	6 meses
Controle serragem parafusos	6 meses
Controle tensão corrente	6 meses

### RESOLUÇÃO DE PROBLEMAS

Descrição	Causa	Soluções possíveis
A corrente está ruidosa.	A corrente não está esticada o suficiente.	Ajustar correctamente a tensão da corrente apertando a porca M8 (fig. 6).
O motor não arranca.	A ficha de alimentação não está ligada correctamente ou o fusível está queimado.	Verifique a ligação correcta do cabo de alimentação ou substitua o fusível.
Depois da aprendizagem da posição de abertura e fecho o motor não arranca.	Os parafusos de fixação da guia não estão suficientemente apertados ou houve erros durante o processo de programação.	Apertar os parafusos de fixação da guia ou voltar a efectuar o procedimento de aprendizagem do curso.
A porta não fecha.	A função "fotocélula" está activada	Desactivar a função "fotocélula".
A botoneira no muro funciona correctamente, mas o emissor não funciona.	O emissor não está memorizado correctamente ou a bateria está descarregada.	Memorizar de novo o emissor ou substituir a bateria.
A distancia do emissor é demasiado curta.	A bateria do emissor está quase descarregada.	Substituir a bateria do emissor.

## 9 ELIMINAÇÃO DO PRODUTO

### DESMONTAGEM

O desmantelamento da automação deve ser efetuado por pessoal qualificado, de acordo com a prevenção e segurança e com referência às instruções de montagem na ordem inversa. Antes de iniciar a desmontagem desligue a energia e proteja contra uma possível religação.

### ELIMINAÇÃO

A eliminação da automação deve ser efetuada de acordo com os regulamentos nacionais e locais para a eliminação. O produto (ou partes dele) não deve ser eliminado juntamente com o lixo doméstico comum.

 **ATENÇÃO** Em conformidade com a Directiva 2012/19/EG relativa aos resíduos de equipamentos eléctricos e electrónicos (WEEE), estes produtos não devem ser eliminados como resíduos sólidos urbanos. Por favor, elimine este produto, levando-o ao seu ponto de recolha para reciclagem municipal.





move as you like

# NOTES

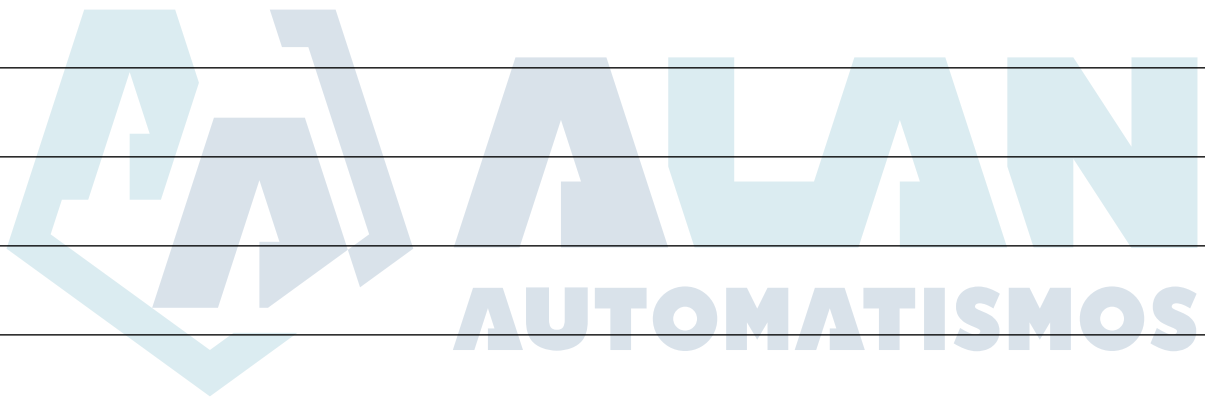

# TEO 700

## Siłownik elektromechaniczny do bram garażowych

Instrukcja montażu i użytkowania

### Spis Treści

<b>1</b>	Ostrzeżenia dotyczące potencjalnych niebezpieczeństw	61	<b>7</b>	Oddanie do eksploatacji	68
<b>2</b>	Opis produktu	63	<b>7.1</b>	Testowanie instalacji	68
<b>3</b>	Dane Techniczne	63	<b>7.2</b>	Odblokowanie i sterowanie ręczne	68
<b>4</b>	Instalacja i Montaż	64	<b>8</b>	Konserwacja	68
<b>5</b>	Podłączenia elektryczne	64	<b>9</b>	Utylizacja Produktu	69
<b>6</b>	Programowanie	66			

## 1 OSTRZEŻENIA DOTYCZĄCE POTENCJALNYCH NIEBEZPIECZEŃSTW

**UWAGA! WAŻNE INSTRUKCJE DOTYCZĄCE BEZPIECZEŃSTWA. NALEŻY UWAŻNIE PRZECZYTAĆ I ŚLEDZIĆ WSZYSTKIE OSTRZEŻENIA I INSTRUKCJE, KTÓRE TOWARZYSZĄ PRODUKTOWI, GDYŻ BŁĘDNA INSTALACJA MOŻE SPOWODOWAĆ OBRAŻENIA OSÓB I USZKODZENIA RZECZY. OSTRZEŻENIA I INSTRUKCJE DOSTARCZAJĄ WAŻNYCH WSKAZÓWEK DOTYCZĄCYCH BEZPIECZEŃSTWA, INSTALACJI, OBSŁUGI I KONSERWACJI. INSTRUKCJĘ NALEŻY ZACHOWAĆ W CELU DOŁĄCZENIA DO DOKUMENTACJI TECHNICZNEJ I DO PRZYSZŁYCH KONSULTACJI.**

 **UWAGA** Urządzenie może być używane przez dzieci w wieku poniżej 8 lat, przez osoby o ograniczonych zdolnościach fizycznych lub psychicznych lub przez osoby pozbawione doświadczenia, pod warunkiem, że są one nadzorowane lub że zostały odpowiednio przeszkolone w zakresie bezpiecznego użytkowania urządzenia i zagrożeń z nim związanych.

 **UWAGA** Stacjonarna centralka sterownicza (przyciski, itp.) musi znajdować się poza zasięgiem dzieci, na wysokości przynajmniej 150 cm od ziemi. Nie należy zezwolić dzieciom na zabawę urządzeniem, przyciskami lub pilotem instalacji.

 **UWAGA** Użycie produktu w nieprawidłowych warunkach, nieprzewidzianych przez producenta może spowodować niebezpieczne sytuacje; przestrzegać warunków opisanych w niniejszej instrukcji.

### PRZEZNACZENIE:

Napęd został zaprojektowany do automatyki niekomercyjnych drzwi garażowych, wyważonych drzwi garażowych ze zintegrowanym zabezpieczeniem przeciwapadkowym i z określonymi ograniczeniami technicznymi.

 **UWAGA DEA** System przypomina, że wybór, wykorzystanie i montaż wszystkich urządzeń i akcesoriów, stanowiących pełny system automatyzacji powinien odbywać się w zgodności z Dyrektywami Europejskimi: 2006/42/CE (Dyrektywa o Maszynach), 2014/53/UE (Dyrektywa RED). We wszystkich krajach nie będących członkami Unii Europejskiej, obok obowiązujących norm krajowych, zaleca się także respektowanie przepisów zawartych w wymienionych dyrektywach; ich przestrzeganie gwarantuje zadowalający poziom bezpieczeństwa.

 **UWAGA** W żadnym razie nie należy używać urządzenia w obecności atmosfery wybuchowej lub w agresywnym środowisku, które mogłoby uszkodzić części produktu. Należy sprawdzić czy temperatury w miejscu instalacji są odpowiednie i zgodne z temperaturami podanymi na tabliczce znamionowej produktu.

 **UWAGA** Kiedy pracuje się z aktywnym przyciskiem “obecności człowieka”, należy upewnić się, że w strefie ruchu urządzeń automatycznych nie znajdują się żadne osoby.

 **UWAGA** Należy sprawdzić czy w górze sieci zasilania instalacji znajduje się wyłącznik lub przełącznik magnetyczno-termiczny jednobiegunowy, który pozwala na całkowite odłączenie w warunkach przetężenia kategorii III.



 **UWAGA** W celu zagwarantowania bezpieczeństwa elektrycznego należy odseparować (minimum 4 mm w powietrzu lub 1 mm poprzez izolację) przewód zasilający na 230 V od tych o bardzo niskim napięciu bezpieczeństwa (zasilanie siłowników, elektrozamek, antena, zasilanie dodatkowe), przymocowując je ewentualnie za pomocą posiadanych obręczy lub skrzynki zaciskowej.

 **UWAGA** Jeśli kabel zasilający jest uszkodzony, musi zostać wymieniony przez producenta lub przez jego serwis techniczny lub przez wykwalifikowaną osobę, która dokona wymiany w całkowicie bezpiecznych warunkach.

 **UWAGA** Którerekolwiek z działań związanych z montażem, konserwacją, czyszczeniem lub naprawą całego systemu zamykania winny być wykonywane wyłącznie przez osoby wykwalifikowane; wszelkie wskazane czynności należy wykonywać przy odłączonym zasilaniu elektrycznym oraz należy przestrzegać skrupulatnie wszystkich norm dotyczących urządzeń elektrycznych, obowiązujących w kraju, w którym dokonuje się automatyzacji bramy.

Czyszczenie i konserwacja wykonywana przez użytkownika, nie może być wykonywana przez dzieci niebędące pod nadzorem.

 **UWAGA** Wykorzystywanie części zamiennych innych niż te wskazane przez **DEA** System i/lub montaż niepoprawny, mogą prowokować sytuacje niebezpieczne dla ludzi, zwierząt i przedmiotów materialnych, a także wpływać na wadliwe funkcjonowanie urządzenia; zaleca się stosowanie części zamiennych oryginalnych, wskazanych przez **DEA** System i przestrzeganie instrukcji montażu.

  **UWAGA REGULACJA SIŁY:** Zmiana regulacji siły zamknięcia, może spowodować niebezpieczne sytuacje. Dlatego też zwiększenie siły zamknięcia musi zostać wykonane wyłącznie przez wykwalifikowany personel. Po wykonaniu regulacji, należy sprawdzić, przy użyciu narzędzia pomiarowego sił uderzenia, czy przestrzegane są granice normatywne. Czułość wykrywania przeszkód musi być stopniowo dopasowana do drzwi (zobacz instrukcje programowania). Po każdej ręcznej regulacji siły, należy sprawdzić funkcjonowanie urządzenia zapobiegającego zgnieceniu. Ręczna zmiana siły może zostać wykonana wyłącznie przez wykwalifikowany personel, który wykona test pomiarów, zgodnie z normą EN 12445. Zmiana regulacji siły musi zostać zapisana w dokumentach maszyny.

 **UWAGA** Zgodność urządzenia wewnętrznego wykrywającego przeszkody z wymogami normy EN12453 jest zagwarantowana tylko i wyłącznie w przypadku silników wyposażonych w encoder.

 **UWAGA** Ewentualne zewnętrzne urządzenia bezpieczeństwa, zainstalowane w celu respektowania limitów siły uderzeniowej, muszą być zgodne z normą EN 12978.



**UWAGA** Zgodnie z Dyrektywami UE 2012/19/EG dotyczącymi utylizacji odpadów urządzeń elektrycznych i elektronicznych (WEEE), ten produkt elektryczny nie może być traktowany jako odpad miejski mieszany. Prosi się o utylizację produktu, zanosząc go do lokalnych punktów odbioru odpadów miejskich w celu ich odpowiedniego zagospodarowania.

**WSZYSTKO TO, CO NIE ZOSTAŁO PRZEWDZIANE W NINIEJSZEJ INSTRUKCJI, NIE JEST DOZWOLONE. PRAWIDŁOWE FUNKCJONOWANIE JEST ZAGWARANTOWANE WYŁĄCZNIE, JEŚLI PRZESTRZEGANE SĄ PODANE DANE. FIRMA NIE ODPOWIADA ZA USZKODZENIA SPOWODOWANE NIETRZESTRZEGANIEM WSKAZAŃ ZAWARTYCH W NINIEJSZEJ INSTRUKCJI. POZOSTAWIAJĄC NIEZMIENIONE GŁÓWNE CHARAKTERYSTYKI PRODUKTU, DEA SYSTEM ZASTRZEGA SOBIE PRAWO DO WPROWADZENIA W KAŻDYM MOMENCIE ZMIAN, KTÓRE UZNA ZA STOSOWNE W CELU ULEPSZENIA TECHNICZNEGO, KONSTRUKCYJNEGO I HANDLOWEGO PRODUKTU, BEZ KONIECZNOŚCI AKTUALIZACJI NINIEJSZEJ INSTRUKCJI.**

## 2 OPIS PRODUKTU

### Dostępne modele i zawartość opakowania

Nazwa TEO 700 jest używana do określenia grupy siłowników elektromechanicznych 24V, wyposażonych we wbudowaną centralę sterującą, posiadającą regulację siły na otwieraniu/zamykaniu, przewiduje się obsługę funkcji opcjonalnych takich jak: podłączenie fotokomórek, automatyczne zamykanie itp. Funkcje OTWÓRZ - ZAMKNIJ - STOP obsługiwane z jednego przycisku, odwrót kierunku podczas pojawienia się przeszkody przy zamykaniu, lampa ostrzegawcza diodowa na otwieraniu i zamykaniu z funkcją automatycznego gaśnięcia po upływie 3 minut, funkcje ochrony wejść przy przepięciach wysokiego / niskiego napięcia, przed zwarcie itp.

TEO 700 jest siłownikiem elektromechanicznym służącym do automatyzacji bram garażowych segmentowych. Jest to siłownik z silnikiem mechanicznym, który wprowadza w ruch obrotowy koło zębate, a koło zębate zazębione z łańcuchem, powoduje przesuwanie się łańcucha w prowadnicy i tym samym ruch bramy, która jest połączona z łańcuchem poprzez odpowiedni łącznik.

Zaleca się sprawdzenie "Zawartości opakowania" z otrzymanym produktem, może się to okazać przydatne przy montażu.

### Transport

TEO 700 jest zawsze dostarczany w kartonowych pudełkach, co winno gwarantować właściwą ochronę produktu. Zaleca się jednak uważne zapoznanie się ze wszystkimi wskazówkami umieszczonymi na pudełku, które dotyczą sposobu magazynowania i obchodzenia się z siłownikiem.

## 3 DANE TECHNICZNE

### TEO 700

CENTRALA STERUJĄCA		SIŁOWNIKA	
Napięcie zasilania (V)	230-240 V ~ (50/60 Hz)	Zasilanie siłownika (V)	24 V ===
Moc znamionowa transformatora (VA)	100 VA (230/22V)	Moc pobierana (W)	100
Bezpiecznik F2 (A) (transformator)	2,5A 250V	Popychanie siłę (N)	1000
Wyjście dla zasilania akcesoriów dodatkowych	+24 V === max 200mA	Cykl pracy (cykli/godzina)	15
Wyjście lampy oświetleniowej	24 V === max 15W	Maksymalna ilość manewrów w ciągu 24 godzin	35
Częstotliwość odbiornika radiowego	433,92 MHz	Zakres temperatur pracy (°C)	-20÷50
Częstotliwość odbiornika radiowego	HCS rolling code	Prędkość (m/min)	9
Pojemność pamięci odbiornika	20	Waga produktu w opakowaniu (kg)	4,3
		Stopień ochrony	IP30

## 4 INSTALACJA I MONTAŻ

### 4.1 W celu prawidłowego montażu produktu ważne jest aby:

- Sprawdzić czy struktura bramy jest solidna oraz czy brama nadaje się do zautomatyzowania;
- Sprawdzić czy na całości toru ruchu bramy, tak na zamykaniu jak i na otwieraniu, nie ma miejsc powodujących zwiększone tarcie;
- Sprawdzić czy brama jest dobrze wyważona, jeśli nie należy ją wyregulować;
- Doprowadzić do miejsca w którym będzie się znajdował motoreduktor, przewód zasilania na 230V;

### 4.2 Po zdefiniowaniu i wybraniu odpowiednich parametrów, przystąpić do montażu:

- Przyłożyć zespół szyny (rys. 2) do zespołu głównego (rys. 1), poprzez włożenie sworznia silnika do środka koła łańcuchowego (rys. 3);
- Przymocować szynę do zespołu głównego, blokując ją przy pomocy 2 uchwytów (rys. 3);
- Zamontować wspornik kątowy (rys. 4) przy pomocy uchwytów (zaleca się aby kątownik znajdował się jak najbliżej zespołu głównego);

**Uwaga:** Przesuw szyny zmniejsza się wraz ze wzrostem odległości kątownika od zespołu głównego.

- Zamontować do wspornika kąтового 2 uchwyty mocowania na suficie (rys. 5), następnie należy wyregulować wsporniki w taki sposób, aby szyna po zamontowaniu do sufitu była idealnie pozioma;
- Zamocować uchwyt przedni (rys. 6) do widełek szyny;
- Zamocować wózek jezdny (rys. 8) do podstawy odblokowania (rys. 7) umiejscowionej na szynie i przykręcić za pomocą 4 śrub dołączonych do produktu (rys. 4);
- Zamocować szynę do ościeżnicy bramy (jeśli jest taka możliwość), lub do ściany przy pomocy śrub lub kołków rozporowych, odpowiednich do użytego materiału, zachowując odległość przynajmniej 40mm od maksymalnego otwarcia samej bramy;
- Podnieść zespół główny a następnie przymocować go do sufitu przy użyciu odpowiednich do użytego materiału/powierzchni narzędzi (rys. 5);
- Połączyć dźwignię prostą (rys. 9) z dźwignią zakrzywioną (rys. 10) a następnie wózek jezdny szyny;
- Wspornik połączeniowy (rys. 11) zamocować do dźwigni zakrzywionej a następnie zamontować w górnej części bramy przy użyciu odpowiednich do użytego materiału/powierzchni narzędzi;

**Uwaga:** Po zamontowaniu wspornika łączeniowego do bramy, dźwignia zakrzywiona będzie się znajdować w pozycji poziomej.

- Jeśli łańcuch się poluzuje, należy dokręcić nakrętkę znajdującą się z przodu, następnie wykonać regulację napięcia, bez przesadnego użycia siły (rys. 6);

### 4.3 Odblokowanie motoreduktora

Wszystkie modele TEO 700 są wyposażone w urządzenie odblokowujące, które uruchamia się poprzez pociągnięcie w dół uchwytu przymocowanego do dźwigni blokady, wskazanego na rys. 7; w tym momencie, jeśli nie ma dodatkowych czynników uniemożliwiających odblokowanie, brama może się luźno poruszać. Ponownego zablokowanie (zasprzęglenie) i przywrócenia napędu do pracy, dokonuje się automatycznie podczas pierwszego automatycznego manewru, po przywróceniu zasilania.

## 5 PODŁĄCZENIA ELEKTRYCZNE

Przeprowadź połączenia silnika zgodnie ze schematami połączeń.

**UWAGA** Dla odpowiedniego bezpieczeństwa elektrycznego należy trzymać dobrze oddzielone (**minimum 4 mm w powietrzu lub 1 mm poprzez dodatkową izolację**) kable niskiego napięcia (sterowanie, zamek elektryczny, antena, zasilanie urządzeń pomocniczych) od kabli zasilających 230V ~ umieszczając je we wnętrzu kanalików plastikowych i mocując przy pomocy odpowiednich opasek w pobliżu listw zaciskowych.

**UWAGA** W przypadku podłączenia do sieci, należy użyć kabla wielobiegunowy o minimalnym przekroju 3x1,5 mm<sup>2</sup> i zgodne z obowiązującymi przepisami. Do podłączenia silników, należy zastosować minimalny przekrój 1,5 mm<sup>2</sup> kabel i zgodne z obowiązującymi przepisami. Przykładowo, gdy kabel znajduje się poza boczny (na zewnątrz), musi być co najmniej równa H05RN-F, przy czym, jeżeli (po bieżni), musi być co najmniej równa H05VV-F.

**UWAGA** Podłączyć się do sieci 230-240 V ~ 50/60 Hz poprzez przełącznik jednobiegunowy lub inne urządzenie które zapewni brak zakłóceń w sieci, przy odległości między stykami ≥ 3 mm.

**UWAGA** Przewody znajdujące się w pobliżu zacisków muszą być odsłonięte, bez powłoki izolującej. Pozostawić przewody trochę dłuższe, aby następnie można było usunąć ich wystającą część.

**UWAGA** W przypadku siłowników, przewód uziemiający powinien być dłuższy od przewodów aktywnych. W przypadku wypadnięcia przewodu z gniazda w którym był zamocowany, przewody aktywne naprężą się jako pierwsze.

**UWAGA** W celu podłączenia enkodera do centrali sterującej, używać tylko i wyłącznie przewodu o wym. 4x0,50mm<sup>2</sup>.

Aby zakończyć regulację, należy ustawić w centrali sterującej pozostałe parametry, które oferuje centrala. W ten sposób otrzyma się pełny zestaw systemu automatyzacji, z wszystkimi urządzeniami bezpieczeństwa, spełniający wymogi norm odnoszących się do automatyzacji bram i drzwi.

Po zakończonym montażu, należy sprawdzić czy wszelkie regulacje zostały przeprowadzone poprawnie oraz czy urządzenia bezpieczeństwa i odblokowania działają poprawnie.

# SCHEMAT ELEKTRYCZNY

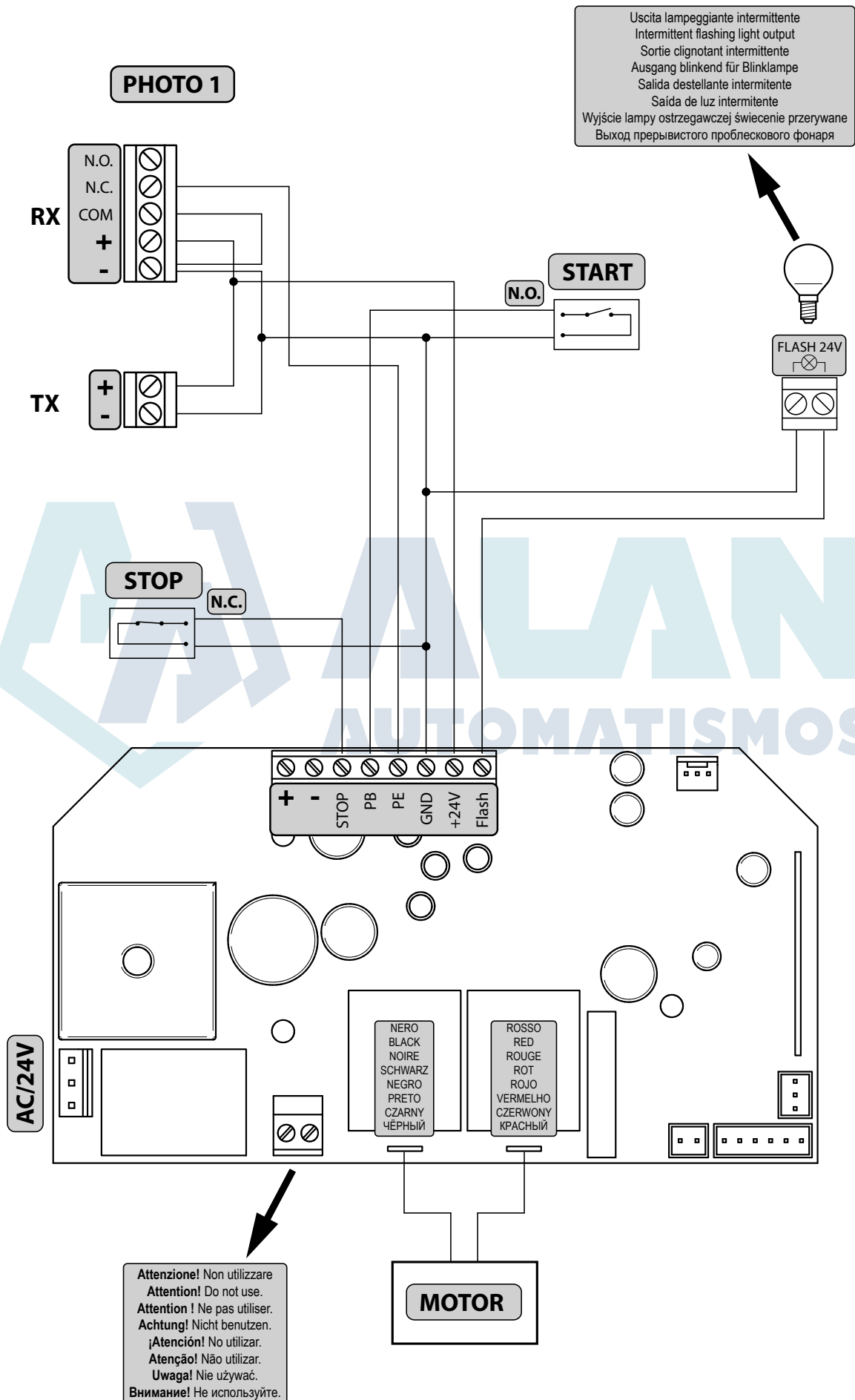

PL

## 6 PROGRAMOWANIE

### 1 Zasilanie

Włączyć zasilanie, światło ostrzegawcze świeci się przez kilka sekund a wyświetlacz pokazuje numery od "99" do "11", a następnie symbol gotowości "--".

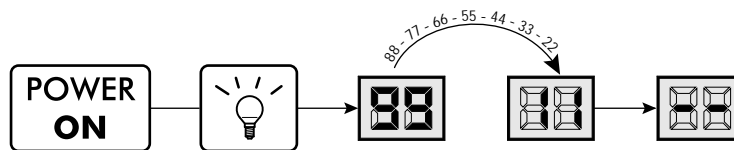

### 2 Programowanie drogi poruszania się siłowników

1. Nacisnąć przycisk **SET** do momentu pojawienia się na wyświetlaczu P1;
2. Wejść w parametr poprzez naciśnięcie przycisku **SET**;
3. Po pojawieniu się napisu "0P", ustawić bramę w pozycji otwarcia, posługując się przyciskami **UP**/**DOWN** ("0P" miga);  
W celu potwierdzenia pozycji otwarcia należy nacisnąć przycisk **SET**;
4. Po pojawieniu się napisu "L", należy ustawić bramę w pozycji zamknięcia, posługując się przyciskami **UP**/**DOWN** ("L" miga);  
W celu potwierdzenia pozycji zamknięcia należy nacisnąć przycisk **SET**;
5. Brama otwiera się i zamyka automatycznie wyszukując pozycji otwarcia i zamknięcia;
6. Po zakończeniu manewru na wyświetlaczu pojawi się ponownie "--".

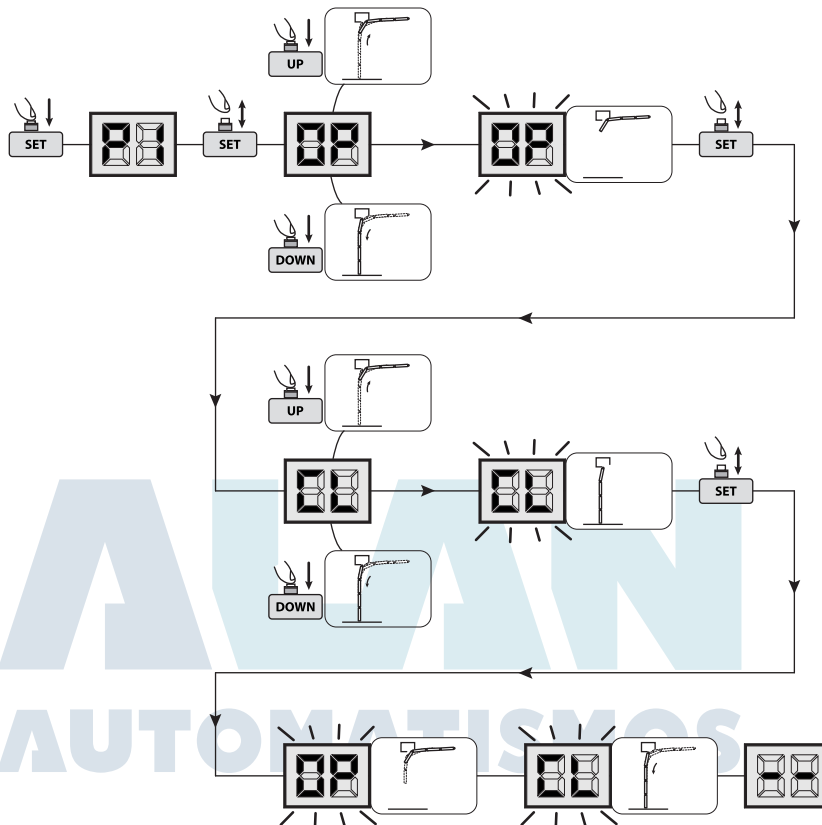

### 3 Usuwanie zaprogramowanych nadajników

1. Nacisnąć przycisk **CODE** (na wyświetlaczu pojawi się "5") i przytrzymać przez ok. 8 sek. do momentu pojawienia się na wyświetlaczu "L";  
Wszystkie nadajniki poprzednio zakodowane zostaną usunięte;

**Uwaga:** Po 20 zaprogramowanych kodach (maksymalna ilość) wyświetlacz pokaże "F".

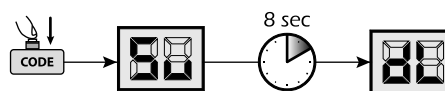

### 4 Programowanie nadajników

1. Nacisnąć przycisk **CODE** i przytrzymać do momentu pojawienia się na wyświetlaczu "5";
2. Nacisnąć przycisk nadajnika który chce się zaprogramować, następnie zwolnić przycisk i nacisnąć go po raz drugi (wyświetlacz pokaże migający symbol "5");
3. Po zakończeniu procedury na wyświetlaczu pojawi się ponownie "--";
4. Powtórzyć procedurę w celu zaprogramowania pozostałych nadajników, maksymalna ilość 20 kodów;

**Uwaga:** Po 20 zaprogramowanych kodach (maksymalna ilość) wyświetlacz pokaże "F".

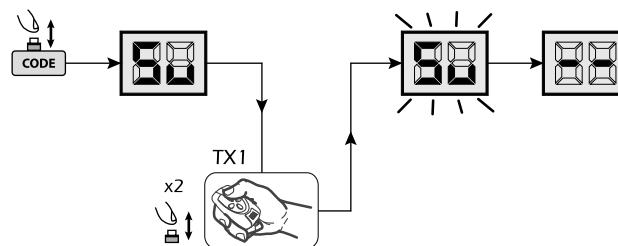

## 5 Regulacja siły

### 5.1 Regulacja siły przy zamykaniu

1. Nacisnąć przycisk **SET** i przytrzymać do momentu pojawienia się na wyświetlaczu P1;
2. Posługując się przyciskami **UP**/**DOWN** przejść do parametru P2;
3. Wejść w parametr poprzez naciśnięcie przycisku **SET**;
4. Przy pomocy przycisków **UP**/**DOWN**, ustawić przewidzianą wartość;
5. Zatwierdzić wybór naciskając przycisk **SET**;
6. Po zakończeniu procedury na wyświetlaczu pojawi się ponownie "- -".

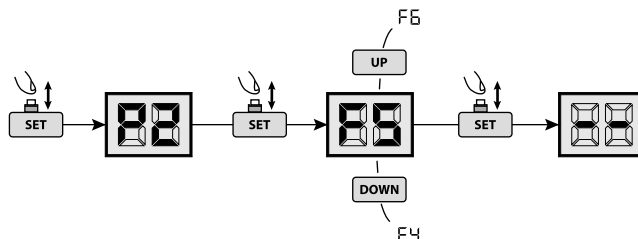

**Uwaga:** W celu zabezpieczenia instalacji przed uszkodzeniami, po zakończeniu czynności regulacyjnych, należy sprawdzić wartość ustawioną na bramie siły.

### 5.2 Regulacja siły przy otwieraniu

1. Nacisnąć przycisk **SET** i przytrzymać do momentu pojawienia się na wyświetlaczu P1;
2. Posługując się przyciskami **UP**/**DOWN** przejść do parametru P5;
3. Wejść w parametr poprzez naciśnięcie przycisku **SET**;
4. Przy pomocy przycisków **UP**/**DOWN**, ustawić przewidzianą wartość;
5. Zatwierdzić wybór naciskając przycisk **SET**;
6. Po zakończeniu procedury na wyświetlaczu pojawi się ponownie "- -".

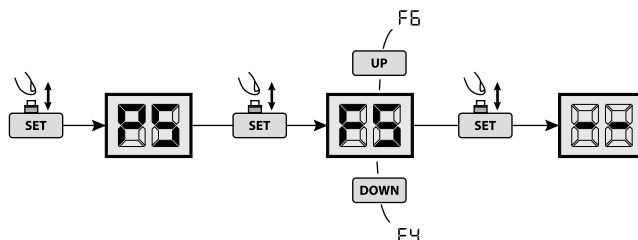

**Uwaga:** W celu zabezpieczenia instalacji przed uszkodzeniami, po zakończeniu czynności regulacyjnych, należy sprawdzić wartość ustawioną na bramie siły.

## 6 Fotokomórki

1. Nacisnąć przycisk **SET** i przytrzymać do momentu pojawienia się na wyświetlaczu P1;
2. Posługując się przyciskami **UP**/**DOWN** przejść do parametru P3;
3. Wejść w parametr poprzez naciśnięcie przycisku **SET**;
4. Posługując się przyciskami **UP**/**DOWN**, ustawić:
  - H0=fotokomórki nieaktywne;
  - H1=fotokomórki aktywne;
5. Zatwierdzić wybór naciskając przycisk **SET**;
6. Po zakończeniu procedury na wyświetlaczu pojawi się ponownie "- -".

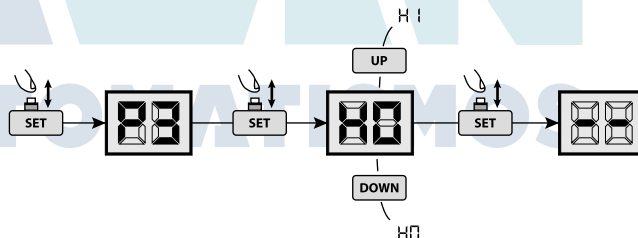

**Uwaga:** Jeśli fotokomórki nie są używane, należy się upewnić czy został ustawiony parametr P3=H0.

## 7 Automatyczne zamykanie

1. Nacisnąć przycisk **SET** i przytrzymać do momentu pojawienia się na wyświetlaczu P1;
2. Posługując się przyciskami **UP**/**DOWN** przejść do parametru P4;
3. Wejść w parametr poprzez naciśnięcie przycisku **SET**;
4. Przy pomocy przycisków **UP**/**DOWN**, ustawić przewidzianą wartość;
 

Każde zwiększenie wartości parametru zwiększa o 1 minutę opóźnienie na zamykaniu, do osiągnięcia maksymalnie 9 minut..
5. Zatwierdzić wybór naciskając przycisk **SET**;
6. Po zakończeniu procedury na wyświetlaczu pojawi się ponownie "- -".

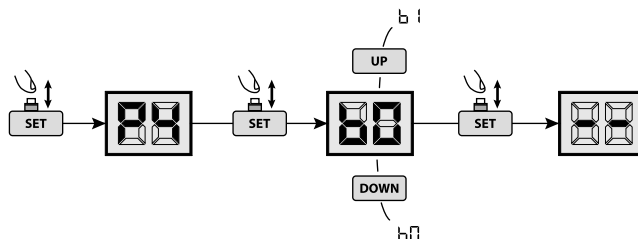

**Uwaga:** Wartość ustawień początkowych wynosi P4=b0 (nieaktywne). Funkcja jeśli jest aktywna, rozpoczyna odliczanie ustawienia od momentu osiągnięcia pozycji otwarcia bramy.

## 7 ODDANIE DO EKSPLOATACJI

Etap oddania do eksploatacji jest bardzo ważny w zagwarantowaniu bezpieczeństwa urządzenia oraz zastosowaniu się do przepisów i regulacji prawnych, w szczególności wszystkich wymogów normy EN12445, która określa metody testowania które mają na celu sprawdzenie automatyki do bram.

**DEA System** zwraca uwagę na fakt, że którekolwiek z działań związanych z montażem, konserwacją, czyszczeniem lub naprawą całego systemu zamykania winny być wykonywane wyłącznie przez osoby wykwalifikowane, które biorą na siebie całą odpowiedzialność za ryzyko mogące zaistnieć przy przeprowadzaniu prób;

### 7.1 Testowanie instalacji

Testowanie jest operacją niezbędną do sprawdzenia działania systemu. **DEA System** zbiorczo pokazuje poprawność testowania w 4 prostych krokach:

- Upewnij się, że wszystko jest zgodne z zaleceniami paragrafu 2 "OSTRZEŻENIA DOTYCZĄCE POTENCJALNYCH NIEBEZPIECZEŃSTW";
- Przeprowadź próby otwarcia i zamknięcia bramy, aby upewnić się, że ruch skrzydeł jest prawidłowy. Zaleca się aby wykonać wiele prób w celu sprawdzenia czy brama łatwo się porusza i w celu wykrycia ewentualnych wad montażu i regulacji;
- Upewnij się czy wszystkie podłączone urządzenia bezpieczeństwa pracują poprawnie;
- Przeprowadzić pomiar siły zgodnie ze standardami normy EN12445 aby znaleźć optymalne ustawienie, zgodne se standardami normy EN12453.

**UWAGA** Wykorzystywanie części zamiennych innych niż te wskazane przez **DEA System** i/lub montaż niepoprawny, mogą powodować sytuacje niebezpieczne dla ludzi, zwierząt i przedmiotów materialnych, a także wpływać na wadliwe funkcjonowanie urządzenia; zaleca się stosowanie części zamiennych oryginalnych, wskazanych przez **DEA System** i przestrzeganie instrukcji montażu.

### 7.2 Odblokowanie i sterowanie ręczne

W przypadku anomalii instalacji lub po prostu braku prądu, należy odblokować siłownik (Rys. 7) i ręcznie otworzyć/zamknąć skrzydło. Znajomość działania mechanizmu odblokowania jest ważna dla wszystkich użytkowników, gdyż zwłaszcza w nagłych przypadkach brak natychmiastowego odblokowania urządzenia może spowodować niebezpieczne sytuacje.

**UWAGA** Skuteczność i bezpieczeństwo manewru ręcznego automatyki jest zagwarantowana przez **DEA System** tylko i wyłącznie jeśli urządzenie zostało poprawnie zamontowane oraz przy zastosowaniu oryginalnych akcesoriów.

## 8 KONSERWACJA I NAPRAWY

Należy pamiętać, że właściwa konserwacja zapobiegawcza i regularna kontrola siłowników, gwarantują jego długą żywotność. W tabeli obok wymienione są czynności dotyczące przeglądów/konserwacji. Należy je zaplanować i okresowo zrealizować.

W przypadku awarii należy zapoznać się z tabelą "Przewodnik typowych usterek", w której są przedstawione możliwe przyczyny awarii i możliwości ich usunięcia. W przypadku, gdy zaprezentowane wskazówki są nie wystarczające do rozwiązania zaistniałych problemów, należy skontaktować się z **DEA System**.

TYP DZIAŁANIA	OKRESOWOŚĆ
Nasmarować lekko łańcuch i rucho- me sworznie. Usunąć nadmiar smaru. Pas zębaty nie może być smarowany. Wyczyścić automatykę suchą szmatką lub odkurzaczem.	6 miesięcy
Kontrola mocowania śrub	6 miesięcy
Kontrola odpowiedniego naprężenia łańcucha	6 miesięcy

### PRZEWODNIK TYPOWYCH USZKODZEŃ

Opis	Przyczyna	Możliwe działania naprawcze
Łańcuch pracuje w sposób zbyt hałaśliwy.	Łańcuch jest za słabo naciągnięty.	Wyregulować naprężenie łańcucha dokręcając nakrętkę M8 (rys. 6).
Silnik nie uruchamia się.	Złącze zasilania nie jest poprawnie włożone lub został uszkodzony bezpiecznik.	Sprawdzić czy złącze zasilania jest poprawnie włożone lub wymienić bezpiecznik.
Po nauczaniu się pozycji otwierania i zamykania silnik nie uruchamia się.	Śruby mocujące szynę nie są dokręcone lub wystąpiły błędy w procedurze uczenia się drogi silnika.	Dokręcić śruby mocujące szynę lub ponownie wykonać procedurę uczenia drogi poruszania się silnika.
Brama się nie zamyka.	Funkcja "fotokomórki" jest aktywna.	Wyłączyć funkcję "fotokomórki".
Przełącznik ścienny działa poprawnie ale nie działa nadajnik.	Nadajnik nie został zaprogramowany lub bateria jest rozładowana.	Wykonać programowanie nadajnika lub wymienić baterię.
Odległość transmisji jest zbyt krótka.	Bateria nadajnika jest prawie rozładowana.	Wymienić baterie nadajnika.

## 9 UTYLIZACJA PRODUKTU

### DEMONTAŻ

Demontaż automatyki musi zostać wykonany przez wykwalifikowany personel, zgodnie z przepisami BHP i w odniesieniu do instrukcji montażu, w odwrotnej kolejności. Przed rozpoczęciem demontażu należy odciąć napięcie elektryczne i zabezpieczyć je przed ewentualnym ponownym podłączeniem.

### UTYLIZACJA

Utylizacja automatyki musi zostać przeprowadzona zgodnie z krajowymi i lokalnymi normami w zakresie utylizacji. Produkt (lub pojedyncze jego części) nie może być utylizowany z innymi odpadami domowymi.

 **UWAGA** Zgodnie z Dyrektywami UE 2012/19/EG dotyczącymi utylizacji odpadów urządzeń elektrycznych i elektronicznych (WEEE), ten produkt elektryczny nie może być traktowany jako odpad miejski mieszany. Prosi się o utylizację produktu, zanosząc go do lokalnych punktów odbioru odpadów miejskich w celu ich odpowiedniego zagospodarowania.





move as you like

# NOTES

---

---

---

---

---

---

---

---

---

---

---

---

---

---

---

---

---

---

---

---

---

---

---

---

---

---

---

---

---

---

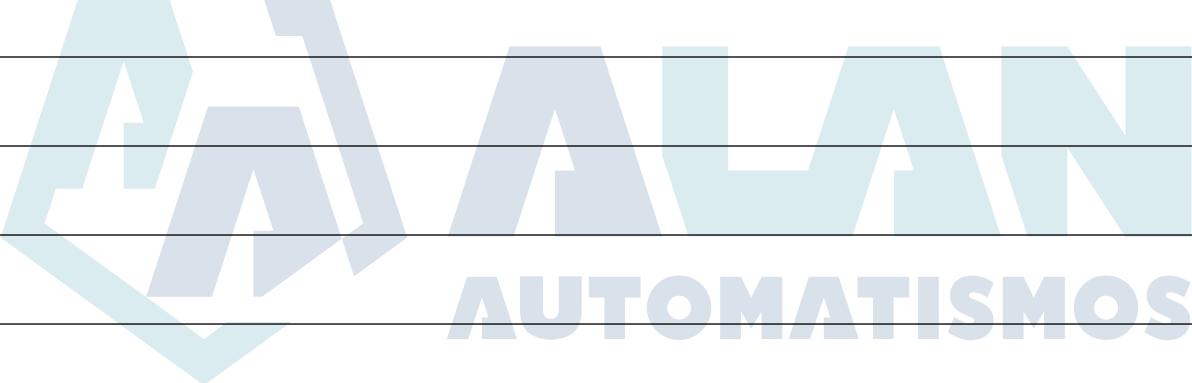



# TEO 700

**Электромеханический привод для секционных ворот**  
Паспорт и инструкция по эксплуатации

## Содержание

<b>1</b>	Предупреждения	71	<b>7</b>	Запуск	78
<b>2</b>	Описание привода	73	<b>7.1</b>	Тестовые проверки	78
<b>3</b>	Техническая информация	73	<b>7.2</b>	Разблокировка и управление в ручную	78
<b>4</b>	Монтаж	74	<b>8</b>	Обслуживание	78
<b>5</b>	Подключение	74	<b>9</b>	Утилизация	79
<b>6</b>	Программирование	76			

## 1 ПРЕДУПРЕЖДЕНИЯ

**ВНИМАНИЕ! Важные инструкции по технике безопасности. Ознакомьтесь и тщательно соблюдать все предупреждения и инструкции, которые сопровождают продукцию, поскольку неправильная установка может причинить ущерб лицам, животным или оборудованию. Предупреждения и инструкции содержат важную информацию по технике безопасности, установке, эксплуатации и техобслуживанию. Руководство инструкций необходимо хранить вместе с технической документацией для дальнейших консультаций.**

 **ВНИМАНИЕ** Прибор может использоваться детьми старше 8 лет, людьми с ограниченными физическими, умственными или сенсорными способностями или любыми лицами без специального или необходимого опыта при условии должного присмотра или предоставления указанным лицам надлежащей подготовки по безопасному использованию прибора и должного понимания со стороны последних присущих опасностей при использовании.

 **ВНИМАНИЕ** Пульт фиксированной установки, (кнопки и т.п.) должны быть расположены в недосягаемом для детей месте или на высоте минимум 150 см от пола. Не позволять детям играть с прибором, фиксированными командами управления или с системой радио-управления.

 **ВНИМАНИЕ** Использование продукции в аномальных условиях, не предусмотренных заводом-производителем, может создать опасные ситуации; необходимо соблюдать условия, изложенные в настоящем документе инструкций.

### ПРЕДПОЛАГАЕМОЕ ИСПОЛЬЗОВАНИЕ:

Двигатель предназначен для автоматизации некоммерческих гаражных дверей, сбалансированных гаражных дверей со встроенной защитой от падения в пределах определенных технических ограничений.

 **ВНИМАНИЕ DEA System** напоминает, что выбор, размещение и установка всех составных устройств и материалов полностью собранной системы должны осуществляться в соответствии с Европейскими Директивами 2006/42/CE (Директива по машиностроению), 2014/53/UE (RED Директива). Для всех стран, не входящих в Европейский Союз, кроме выполнения национальных действующих норм, в целях обеспечения надлежащего уровня безопасности рекомендуется также соблюдать предписания, содержащиеся в вышеупомянутых Директивах.

RU

 **ВНИМАНИЕ** Ни при каких обстоятельствах не использовать прибор во взрывоопасной среде или в местах, которые могут оказывать агрессивное воздействие и вызвать повреждения частей установки. Убедиться, что температура на месте установки соответствует параметрам, указанным на этикетке продукции.

 **ВНИМАНИЕ** При эксплуатации с командой “аварийная автоблокировка”, убедиться в отсутствии лиц в зоне перемещения автоматики.



 **ВНИМАНИЕ** Убедиться, что в верхней части линии подачи установки имеется переключатель или всеполярный терромагнитный автоматический выключатель, который обеспечивает полное отключение в условиях перенапряжения категории III.

 **ВНИМАНИЕ** Для соблюдения соответствующих мер по электробезопасности всегда прокладывайте кабель электропитания с напряжением 230 В на расстоянии (минимум 4 мм для оголенной части провода и 1 мм для изолированного) от низковольтных проводов (питание приводов, цепей управления, электрических замков, антенн, вспомогательных устройств), закрепляя их с помощью соответствующих скоб вблизи клеммных панелей.

 **ВНИМАНИЕ** Если кабель питания поврежден, он должен быть заменен производителем или в уполномоченном сервисном центре производителя, либо в любом случае лицом, имеющим должную квалификацию.

 **ВНИМАНИЕ** Всякая операция монтажа, технического обслуживания, прочистки или ремонтные работы всего оборудования должны осуществляться исключительно квалифицированным персоналом; работать всегда при отключенном питании, в строгом соответствии со всеми действующими стандартами в данном регионе, в котором осуществляется монтаж оборудования, по части электрического оборудования. Очистка и техобслуживание, выполняемые со стороны пользователя, не должны выполняться детьми без присмотра.

 **ВНИМАНИЕ** Использование запасных частей, не обозначенных производителем **DEA System**, и/или неправильная сборка могут создавать опасность для людей, животных и вещей, а также привести к неисправности изделия; всегда используйте только запасные части, рекомендованные **DEA System**, и тщательно следуйте всем указаниям сборочной инструкции.

  **ПРЕДУПРЕЖДЕНИЕ В ОТНОШЕНИИ РЕГУЛИРОВКИ УСИЛИЯ:**  
Изменение регулировки усилия закрытия может привести к опасным ситуациям. Необходимо уточнить, что увеличение усилия закрытия должно выполняться только квалифицированным персоналом. После выполнения регулировки, соблюдение значений нормативных ограничений должно определяться с помощью прибора для измерения усилия установки. Чувствительность обнаружения препятствий для двери может быть отрегулирована в плавном режиме (см. инструкции по программированию). После каждой ручной регулировки усилия необходимо проверять работу устройства обнаружения препятствий. Ручная регулировка усилия может осуществляться только квалифицированным персоналом, выполняющим испытание измерения в соответствии со стандартом EN 12445. Изменение регулировки усилия должно быть документировано в руководстве машины.

 **ВНИМАНИЕ** Соответствие устройства пределам по излучению помех, предусмотренных стандартом EN 12453 обеспечивается только при использовании в комбинации с приводами, снабжёнными энкодером.

 **ВНИМАНИЕ** Возможные внешние устройства для обеспечения безопасности, используемые для ограничения ударных сил, должны соответствовать стандарту EN 12978.

**ВНИМАНИЕ** Согласно директиве Евросоюза 2012/19/EG по утилизации электрического и электронного оборудования (WEEE) данное электрическое устройство не подлежит утилизации вместе с бытовыми отходами. Пожалуйста, избавьтесь от этого продукта, передав его в соответствующий муниципальный пункт для возможной переработки.

**Все, что прямо не предусмотрено в руководстве по установке, запрещено. Правильная работа обеспечивается только при условии соблюдения указанных в документе данных. Компания не несет ответственности за ущерб, причиненный в результате несоблюдения инструкций данного руководства. Сохраняя основные характеристики продукции, Компания оставляет за собой право вносить в любое время изменения для технического, производственного и коммерческого усовершенствования, без обновления настоящего выпущенного руководства.**

## 2 ОПИСАНИЕ ПРИВОДА

### Модели и содержание упаковки

Именем ТЕО 700 идентифицируется семейство электромеханических приводов 24V со встроенной платой управления и с регулировкой силы при открытии / закрытии и с доп. функциями, такими как фотоэлементы, автоматическое закрытие, и т.д. .. Функции ОТКРЫТЬ - ЗАКРЫТЬ - СТОП управляются одной кнопкой. Изменение направления при обнаружении препятствия, светодиодная лампа подсветки во время открывания и закрывании с автоматическим выключением через 3 минуты, защита входов низкого и высокого напряжения от короткого замыкания, и т.д..

ТЕО 700 это электромеханический привод для автоматизации секционных ворот. Он состоит из механического привода, который посредством цепи, передает движение непосредственно к воротам создавая таким образом, их перемещение.

Осмотрите “содержимое пакета” (рис. 1) и сравнить его с вашим продуктом.

### Транспорт

ТЕО 700 всегда поставляются упакованными в коробки, которые обеспечивают адекватную защиту продукта, однако, обратите внимание на всю информацию, которая может быть представлена на упаковке для хранения и переработки.

## 3 ТЕХНИЧЕСКАЯ ИНФОРМАЦИЯ

### ТЕО 700

Блок управления		Привод	
Питание (V)	230-240 V ~ (50/60 Hz)	Питание (V)	24 V ===
Номинальная мощность трансформатора (VA)	100 VA (230/22V)	Мощность (W)	100
Предохранитель F2 (A) (трансформатор)	2,5A 250V	Усилие (N)	1000
Вспомогательные выходы питания	+24 V === max 200mA	Интенсивность (циклов в час)	15
Выход сигнальной лампы	24 V === max 15W	Количество циклов в сутки	35
Частота радиоприемника	433,92 MHz	Диапазон рабочих температур ( °C)	-20÷50
Тип кодирования пультов ДУ	HCS rolling code	Скорость открытия(m/min)	9
Макс. количество пультов	20	Вес с упаковкой (Kg)	4,3
		Степень защиты	IP30

## 4 МОНТАЖ

### 4.1 Для правильной установки продукта важно:

- Убедитесь, что панель ворот достаточно прочная, подходит для эксплуатации;
- Убедитесь, что во время движения отсутствуют точки трения;
- Проверьте балансировку ворот. При необходимости отрегулировать механизмы балансировки;
- Предусмотреть надлежащим образом защиту 230В разъема.

### 4.2 Когда все проверено и удовлетворено этим условиям, переходите к сборке:

- Прикрепите рейку (2) к основному блоку (1), вставив ось мотора внутрь шестерни (фото 3);
- Закрепите рейку к основному блоку с помощью двух опор (3);
- Установите угловой опорный кронштейн (4) и закрепите его при помощи крепежа (мы предлагаем, расположить его как можно ближе к основному блоку);

**ПРЕДУПРЕЖДЕНИЕ:** Ход рейки уменьшается, при увеличении расстояния от углового кронштейна до основного блока.

- Соедините угловой кронштейн с двумя потолочными кронштейнами (5) (отрегулируйте кронштейны так, чтобы рейка была зафиксирована точно по горизонтали);
- Закрепите передний кронштейн (6) на передний торец рейки;
- Установите пластину разблокировки (8) на каретку (7) расположенную на рейке и зафиксируйте её с помощью 4 винтов (рис. 4);
- Закрепите рейку к раме ворот (если это возможно) или к стене с помощью винтов или болтов подходящих к материалу, соблюдая дистанцию не менее 40 мм. от максимальной величины хода ворот;
- Поднимите основной блок и закрепите его к потолку с помощью соответствующих инструментов (рис. 5);
- Соедините удлинитель тяги (9) с изогнутой тягой (если она необходима) (10) и закрепите их к пластине разблокировки;
- Соедините крепёжный кронштейн (11) к тяге и закрепите их на верхней панели ворот;

**ПРЕДУПРЕЖДЕНИЕ:** После того как кронштейн установлен на воротах, изогнутая тяга должна стоять горизонтально;

- Если цепь ослаблена, затяните гайку на передней стороне и отрегулируйте натяжение, но не переусердствуйте (Файл 6);

### 4.3 Как разблокировать привод

Все модели TEO 700 оснащены системой разблокировки, которую можно активировать, потянув за шнурок показано на Рис. 7, после чего, если нет препятствий движению, ворота смогут свободно двигаться. Ворота будут вновь закрыты автоматически при первом же запуске ворот, возвращая таким образом приводу его нормальные условия работы.

## 5 ЭЛЕКТРИЧЕСКИЕ ПОДКЛЮЧЕНИЯ

### Запуск соединений двигателя по электрическим схемам.

**ВНИМАНИЕ** Для должной электробезопасности поддерживать однозначно разделенными (**не менее 4 мм в воздухе или 1 мм с помощью дополнительной изоляции**) предохранительные кабели очень низкого напряжения (управление, электрозамок, антенна, вспомогательное питание) от силовых кабелей 230 ~, разместив их в пластиковых каналах и зафиксировав их соответствующими зажимами рядом с клеммными коробками.

**ВНИМАНИЕ** Для подключения к электросети используйте многополюсный кабель, имеющий минимальное сечение 3x1,5 мм<sup>2</sup> и с соблюдением действующих правил. Для подключения двигателей используйте минимальное сечение кабеля 1,5 мм<sup>2</sup> и с соблюдением действующих правил. В качестве примера, если кабель из стороны (на открытом воздухе), должна быть по меньшей мере равна H05RN-F, в то время как, если оно (в кабельный канал), должен быть по меньшей мере равна H05VV-F.

**ВНИМАНИЕ** Выполните подсоединение к сети 230-240В ~ 50/60 Гц с помощью всеполярного выключателя или другого устройства, которое гарантирует всеполярное отключение от сети с расстоянием открытия контактов равным 3мм..

**ВНИМАНИЕ** Все кабели должны быть освобождены от оплетки и зачищены в непосредственной близости от клемм. Подготовить кабели с небольшим запасом, чтобы иметь возможность для удаления лишней части.

**ВНИМАНИЕ** Используйте заземляющий провод между блоком управления и заземляющей магистралью как можно меньшей длины.

**ВНИМАНИЕ** Для подсоединения энкодера к блоку управления используйте исключительно предназначенный кабель 4x0,50мм<sup>2</sup>.

Запрограммируйте блок управления для завершения всех настроек. После чего убедитесь, что установка соответствует всем стандартам, предъявляемым к автоматическим воротам.

Наконец, убедитесь, что открытие/закрытие выполняется правильно и что устройства безопасности работают и разблокировка привода функционирует должным образом.

# ЭЛЕКТРИЧЕСКАЯ СХЕМА

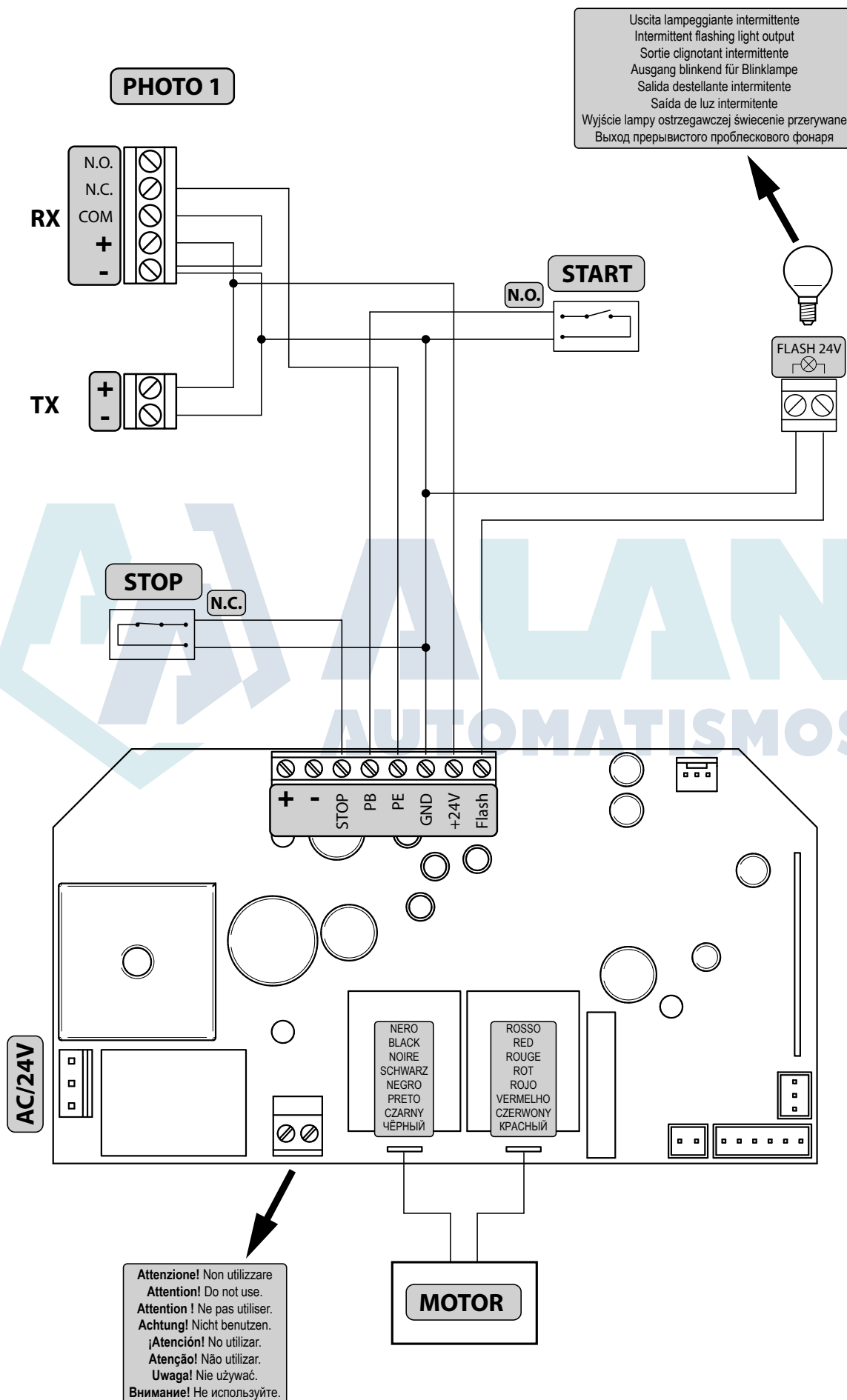

## 6 ПРОГРАММИРОВАНИЕ

### 1 Включение

Включите питание, плафон мигает в течение нескольких секунд, а на дисплее отображаются номера от "99" до "11", а затем символы ожидания "--".

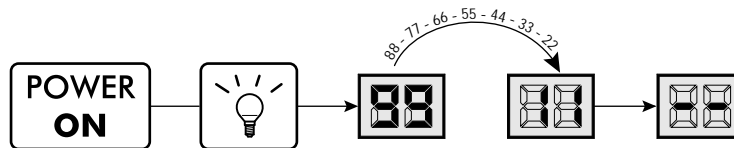

### 2 Программирование конечных положений

1. Кнопку **SET** держать нажатой пока на дисплее не появится P1;
2. Отпустите и снова кратковременно нажмите **SET**;
3. Когда "P1" загорится, при помощи **UP** / **DOWN** откройте ворота ("P1" мигает); Подтвердите точку открытых ворот кнопкой **SET**;
4. Когда "L1", загорится, при помощи **UP** / **DOWN** закройте ворота ("L1" мигает); Подтвердите точку закрытых ворот кнопкой **SET**;
5. Ворота автоматически откроются и закроются показывая точки открытых/закрытых ворот;
6. На дисплее появится "--", программирование окончено.

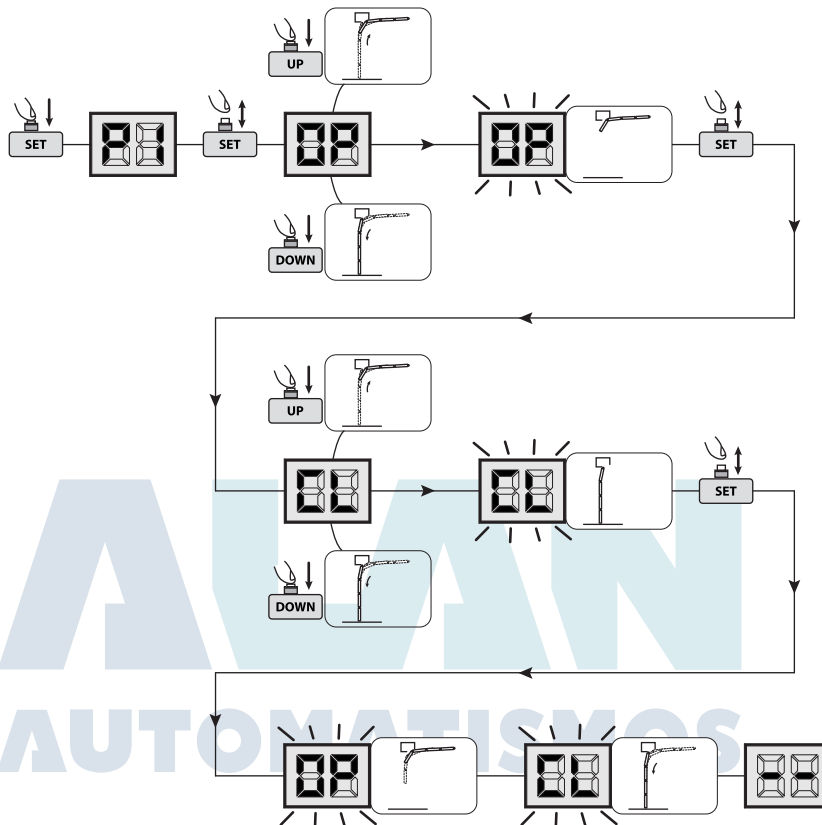

### 3 Удаление пультов из памяти

1. Нажать и держать **CODE** (на экране появится "51") подождите 8 секунд, пока не появится "d1";  
Все пульты, которые были в памяти привода-удалены;

**Предупреждение:** После записи 20 пультов (макс. количество), на дисплее появится "F1". Это означает, что память переполнена.

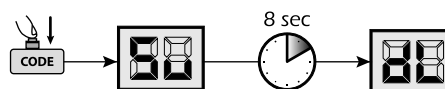

### 4 Программирование пультов ДУ

1. Нажать и держать **CODE** пока не появится надпись "51";
2. Нажать кнопку на пульте, которую хотите записать, отпустить и нажать ее второй раз (на дисплее "51" заморгает);
3. На дисплее появится "--", программирование пульта окончено;
4. Повторите вышеуказанную процедуру для записи остальных пультов. макс. количество пультов 20;

**Предупреждение:** После 20 записанных пультов, на дисплее высветится "F1".

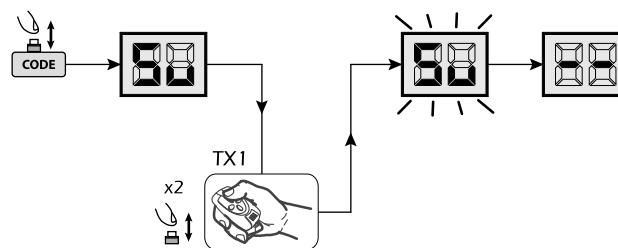

## 5 Настройка усилий

### 5.1 Настройка усилия при закрывании

1. Нажать и держать **SET** пока на дисплее не появится P1;
2. Прокручивайте параметры **UP**/**DOWN** пока на дисплее не появится P2;
3. Подтвердите выбор нажатием **SET**;
4. Кнопками **UP**/**DOWN** установите необходимые значения;
5. Подтвердите выбор нажатием **SET**;
6. После окончания программирования на дисплее появится "--".

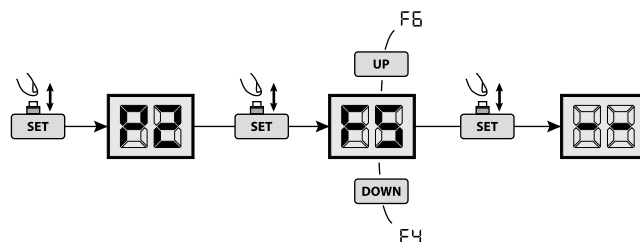

**Предупреждение:** После настройки, проверьте усилие привода для избежания придавливания во время хода ворот.

### 5.2 Настройка усилия при открывании

1. Нажать и держать **SET** пока на дисплее не появится P1;
2. Прокручивайте параметры **UP**/**DOWN** пока на дисплее не появится P5;
3. Подтвердите выбор нажатием **SET**;
4. Кнопками **UP**/**DOWN** установите необходимые значения;
5. Подтвердите выбор нажатием **SET**;
6. После окончания программирования на дисплее появится "--".

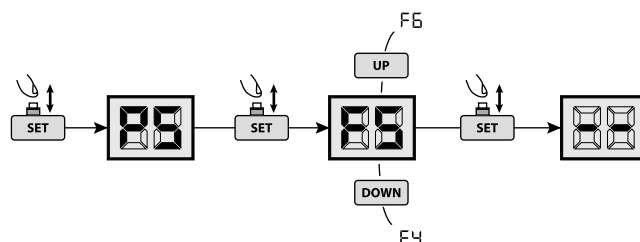

**Предупреждение:** После настройки, проверьте усилие привода для избежания придавливания во время хода ворот.

## 6 Фотоэлементы

1. Нажать и держать **SET** пока на дисплее не появится P1;
2. Прокручивайте параметры **UP**/**DOWN** пока на дисплее не появится P3;
3. Подтвердите выбор кнопкой **SET**;
4. Кнопками **UP**/**DOWN** установите необходимые значения:
  - H0=фотоэлементы не активны;
  - H1=фотоэлементы активны;
5. Подтвердите выбор **SET**;
6. После окончания программирования на дисплее появится "--".

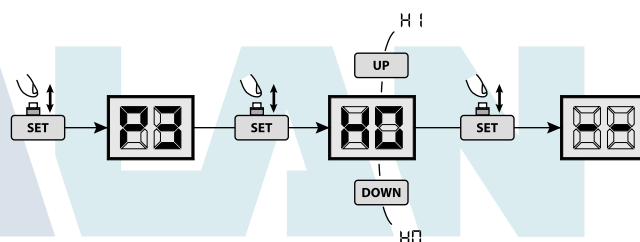

**Предупреждение:** Если фотоэлементы не используются, установите P3=H0.

## 7 Автоматическое закрытие

1. Нажать и держать **SET** пока на дисплее не появится P1;
2. Прокручивайте параметры **UP**/**DOWN** пока на дисплее не появится P4;
3. Подтвердите выбор кнопкой **SET**;
4. Кнопками **UP**/**DOWN** keys, установите необходимое значение;
 

Каждое увеличение параметра, увеличивает на 1 минуту задержку закрытие. Максимальное время 9 минут.
5. Подтвердите выбор кнопкой **SET**;
6. После окончания программирования на дисплее появится "--".

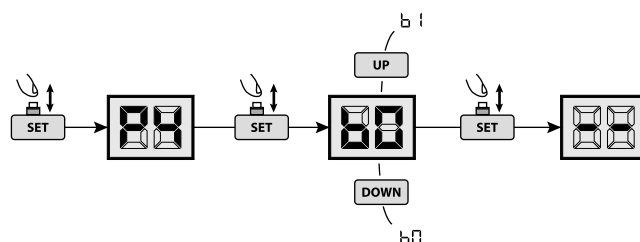

**Предупреждение:** Значение по умолчанию P4=b0 (неактивно). Если эта функция активна, отсчет времени начинается с момента полного открытия ворот.

RU

## 7 ЗАПУСК

При запуске привода очень важно для обеспечения максимальной безопасности соблюдение всех правил, в том числе всех требований стандарта EN 12445, который применяется при испытаниях автоматики для ворот. **DEA System** напоминает, что все установки, обслуживание, чистки или ремонтные работы на любой части привода, должны выполняться только квалифицированным персоналом, который должен нести ответственность за соблюдение техники безопасности во избежание всех возможных опасностей;

### 7.1 Проверка

Тестирование необходимо для того, чтобы проверить правильность установки привода. **DEA System** хочет обобщить надлежащее тестирование автоматики в 4 простых шага:

- Убедитесь, что вы строго соблюдаете все меры предосторожности, как описано в пункте 1 "ПРЕДУПРЕЖДЕНИЯ";
- Проверьте фазы открытия и закрытия убедившись, что движению ворот ничего не мешает. Проверьте плавность хода, функции замедления и удостоверьтесь, что отсутствуют дефекты сборки или регулировки;
- Убедитесь, что все подключенные устройства безопасности работают должным образом;
- Выполните измерение усилия привода в соответствии со стандартом 12445, чтобы установить параметр, который обеспечит соблюдение правил и ограничений согласно стандарту EN12453.

**ПРЕДУПРЕЖДЕНИЕ** Использование запасных частей, не обозначенных **DEA System** и / или неправильная сборка может создать опасность для людей, животных и имущества, а также привести к повреждению устройства. По этой причине, всегда используйте только оригинальные части **DEA System** и неукоснительно соблюдайте все инструкции по сборке.

### 7.2 Разблокировка привода и ручное управление

В случае неисправности или сбоя питания разблокируйте привод как показано на рис. 7 и откройте ворота вручную.

Знание операции разблокировки привода очень важно, потому что во время чрезвычайного положения потеря времени на открытие ворот может быть опасна.

**ПРЕДУПРЕЖДЕНИЕ** Корректность и безопасность ручного управления приводом гарантируется, только если установка была произведена правильно и с оригинальными аксессуарами.

## 8 ОБСЛУЖИВАНИЕ

Хорошая профилактика и проведение регулярных проверок обеспечит длительный срок службы. В приведенной ниже таблице вы найдете список операций, которые должны выполняться периодически.

Обратитесь к таблице "Устранение неполадок" всякий раз, когда привод ведет себя не нормально. Если Вы не нашли решения устранения проблем - свяжитесь с монтажной организацией, которая устанавливала привод.

Проверка и профилактика	Периодичность
Умеренно смазывать цепь и подвижные штифты. Удалите излишки смазки. Зубчатый ремень не должен смазываться. Очистить привод сухой ветошью или пылесосом.	6 месяцев
Крепежные элементы	6 месяцев
Натяжение цепи	6 месяцев

### УСТРАНЕНИЕ НЕПОЛАДОК

Описание возможных неполадок	Случаи возникновения неполадок	Возможные решения
Сильно шумит цепь.	Цепь не натянута должным образом.	Правильно отрегулировать натяжение цепи, затянув гайки М8 (рис. 6).
Привод не начинает работать.	Отключено внешнее питание/поврежден кабель или предохранитель.	Проверьте наличие питания привода, замените предохранитель.
После программирования конечных положений привод не начинает работать.	Винты для направляющих не затянуты или допущены ошибки во время процедуры программирования привода.	Затяните винты для направляющих или повторить процедуру обучения привода.
Ворота не закрываются.	Активна функция "фотоэлементы".	Отключите функцию "фотоэлементы".
Кнопка работает должным образом, а пульт ДУ - нет.	Пульт не записан в память приемника или села батарейка в пульте.	Записать пульт или заменить батарейку.
Дальность работы пульта ДУ уменьшилась.	Слабый заряд батарейки.	Замерить батарейки.



## 9 УТИЛИЗАЦИЯ

### ДЕМОНТАЖ

Демонтаж привода должен выполняться квалифицированным персоналом с учетом профилактики и техники безопасности, а также со ссылкой на инструкции по установке в обратном порядке. Перед началом демонтажа отключить электропитание и установить защиту от возможного повторного подключения.

### УТИЛИЗАЦИЯ

Утилизация привода должна выполняться в соответствии с национальными и местными правилами по утилизации. Указанный продукт (или его отдельные части) не следует утилизировать вместе с другими бытовыми отходами.

 **ВНИМАНИЕ** Согласно директиве Евросоюза 2012/19/EG по утилизации электрического и электронного оборудования (WEEE) это электрическое устройство не подлежит утилизации вместе с бытовыми отходами. Пожалуйста, избавьтесь от этого продукта, передав его в соответствующий муниципальный пункт для возможной переработки.





move as you like

# NOTES

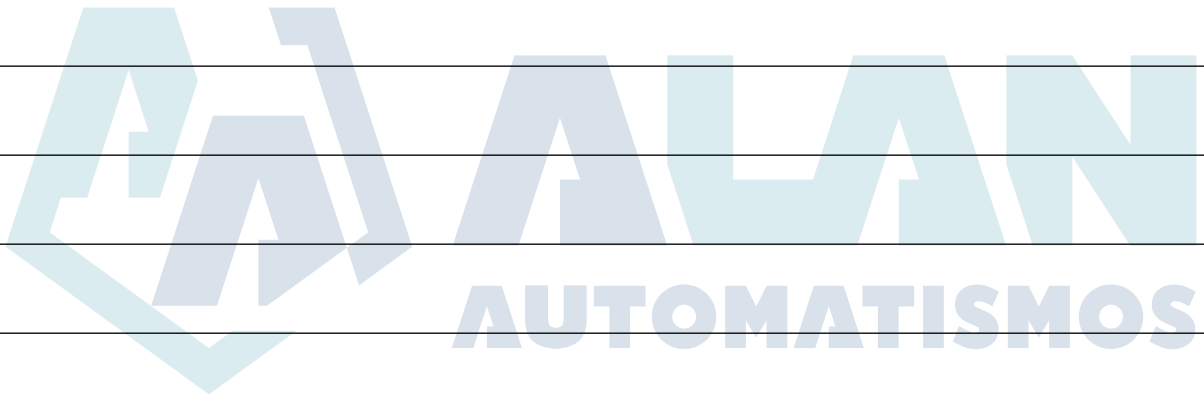

**Esempio di installazion tipica - Example of typical installation - Exemple d'installazione tipique - Installationsbeispiel - Ejemplo de instalación típica - Exemplo de instalação típica - Przykład standardowego systemu automatyzacji - Пример типового монтажа**

**DEA** System fornisce queste indicazioni che si possono ritenere valide per un impianto tipo ma che non possono essere complete. Per ogni automatismo, infatti, l'installatore deve valutare attentamente le reali condizioni del posto ed i requisiti dell'installazione in termini di prestazioni e di sicurezza; sarà in base a queste considerazioni che redigerà l'analisi dei rischi e progetterà nel dettaglio l'automatismo. - **DEA** System provides the following instructions which are valid for a typical system but obviously not complete for every system. For each automatism the installer must carefully evaluate the real conditions existing at the site. The installation requisites in terms of both performance and safety must be based upon such considerations, which will also form the basis for the risk analysis and the detailed design of the automatism. - **DEA** System fournit ces indications que vous pouvez considérer comme valables pour une installation-type, même si elles ne peuvent pas être complètes. En effet, pour chaque automatisisation, l'installateur doit évaluer attentivement les conditions réelles du site et les pré-requis de l'installation au point de vue performances et sécurité ; c'est sur la base de ces considérations qu'il rédigera l'analyse des risques et qu'il concevra l'automatisation d'une manière détaillée. - Diese Angaben von **DEA** System können als gültig für eine Standardanlage angesehen werden, können aber nicht erschöpfend sein. So muss der Installationsfachmann für jedes Automatiksystem sorgfältig die Voraussetzungen des Installationsortes sowie die Leistungs- und Sicherheitsanforderungen an die Installation abwägen; aufgrund dieser Überlegungen muss er die Risikobewertung erstellen und genau das Automatiksystem entwickeln. - **DEA**

System facilita estas indicaciones que pueden considerarse válidas para una instalación tipo pero que no pueden considerarse completas. El instalador, en efecto, tiene que evaluar atentamente para cada automatismo las reales condiciones del sitio y los requisitos de la instalación por lo que se refiere a prestaciones y seguridad; en función de estas consideraciones redactará el análisis de riesgos y efectuará el proyecto detallado del automatismo. - **DEA** System fornece estas indicações que podem ser consideradas válidas para o equipamento padrão, mas que podem não ser completas. Para cada automatismo praticamente o técnico de instalação deverá avaliar com atenção as condições reais do sítio e os requisitos da instalação em termos de performance e de segurança; será em função destas considerações que realizará uma análise dos riscos e projectará. - **DEA** System dostarcza wskazówek, do wykorzystania w typowej instalacji ale nie będą one nigdy kompletne. Dla każdego typu automatyki, instalator musi sam oszacować realne warunki miejsca montażu i wymogi instalacyjne mając na uwadze przepisy dotyczące bezpieczeństwa. Na podstawie zebranych informacji będzie w stanie przeanalizować zagrożenia mogące wystąpić i zaprojektować w szczególności automatyzację. - **DEA** System предлагает рекомендации, которые действительны для типовой системы, но, очевидно, не обязательны для каждой конкретной установки. Для каждого конкретного случая установщик должен тщательно оценить реальные условия. Устройства для установки оцениваются с точки зрения производительности и безопасности, которые необходимы для анализа рисков и детального проектирования системы автоматизации.

Pos.	Descrizione - Description - Description - Beschreibung - Descripción - Descrição - Opis - Описание
1	Selettore a chiave anticasso - Anti lock-picking key switch - Sélecteur à clé anti-intrusion - Einbruchfester Schlüsselschalter - Selector a llave antisabotaje - Interruptor de chave burglar - Przełącznik kluczkowy wandaloodporny - Замковый выключатель
2	Radiocomando - Remote-control - Radiocommande - Funksteuerung - Radiocomando - Comando via rádio - Nadajnik - Пульт ДУ
3	Lampeggiante - Flashing light - Clignotant - Blinker - Lámpara - Intermitente - Lampa Ostrzegawcza - Сигнальная лампа
4	TEO 700
5	Safety edge - Bord sensible - Berührungssensible Schaltleiste - Borde sensible - Dispositivo sensível de protecção - Listwa bezpieczeństwa - Ребро безопасности
6	Fotocellule - Photocells - Photocellules - Fotozellen - Fotocélulas - Fotocélulas - Fotokomórki - фотоэлементы

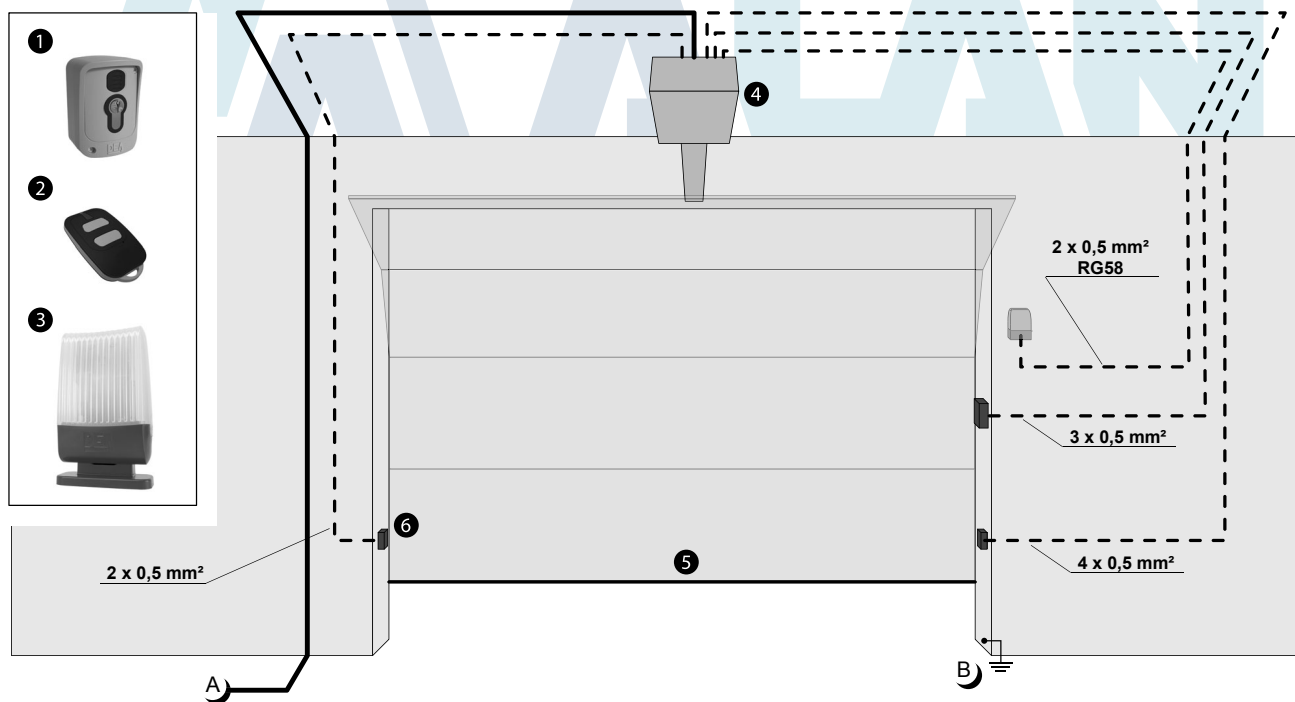

**A) Collegarsi alla rete 230-240 V 50-60 Hz** tramite un interruttore onnipolare o altro dispositivo che assicuri la onnipolare disinserzione della rete, con una distanza di apertura dei contatti  $\geq 3$  mm - **Make the 230-240 V 50-60 Hz mains connection** using an omnipolar switch or any other device that guarantees the omnipolar disconnection of the mains network with a contact opening distance of 3 mm - **Connectez-vous au réseau 230-240 V 50-60 Hz** au moyen d'un interrupteur omnipolaire ou d'un autre dispositif qui assure le débranchement omnipolaire du réseau, avec un écartement des contacts égal à 3 mm. - **Den Anschluss an das 230-240 V 50-60 Hz Netz** mit einem Allpolschalter oder einer anderen Vorrichtung vornehmen, durch die eine allpolige Netzunterbrechung bei einem Öffnungsabstand der Kontakte von  $\geq 3$  mm gewährleistet wird. - **Efectuar la conexión a una línea eléctrica 230-240 V 50-60 Hz** a través de un interruptor omnipolar u otro dispositivo que asegure la omnipolar desconexión de la línea, con 3 mm de distancia de abertura de los contactos. - **Ligue na rede de 230-240 V 50-60 Hz** mediante um interruptor omnipolar ou outro dispositivo que assegure que se desliga de maneira omnipolar da rede, com abertura dos contactos de pelo menos 3 mm. de distância - **Podłączyć się do sieci 230-240 V 50-60 Hz** poprzez przełącznik jednobiegunowy lub inne urządzenie które zapewni brak zakłóceń w sieci, przy odległości między stykami  $\geq 3$  mm. - **Подключайтесь к сети 230-240 V 50-60 Гц** с помощью многополюсного выключателя или используйте любое другое устройство, которое гарантирует многополюсное отключение питающей сети с расстоянием между контактами от  $\geq 3$  мм и больше.

**B) Collegare a terra tutte le masse metalliche - All metal parts must be grounded - Connectez toutes les masses métalliques à la terre - Alle Metallteile erden - Conectar con la tierra todas las masas metálicas - Realize ligação à terra de todas as massas metálicas - Uziemić wszystkie elementy metalowe. - Все металлические части должны быть заземлены.**

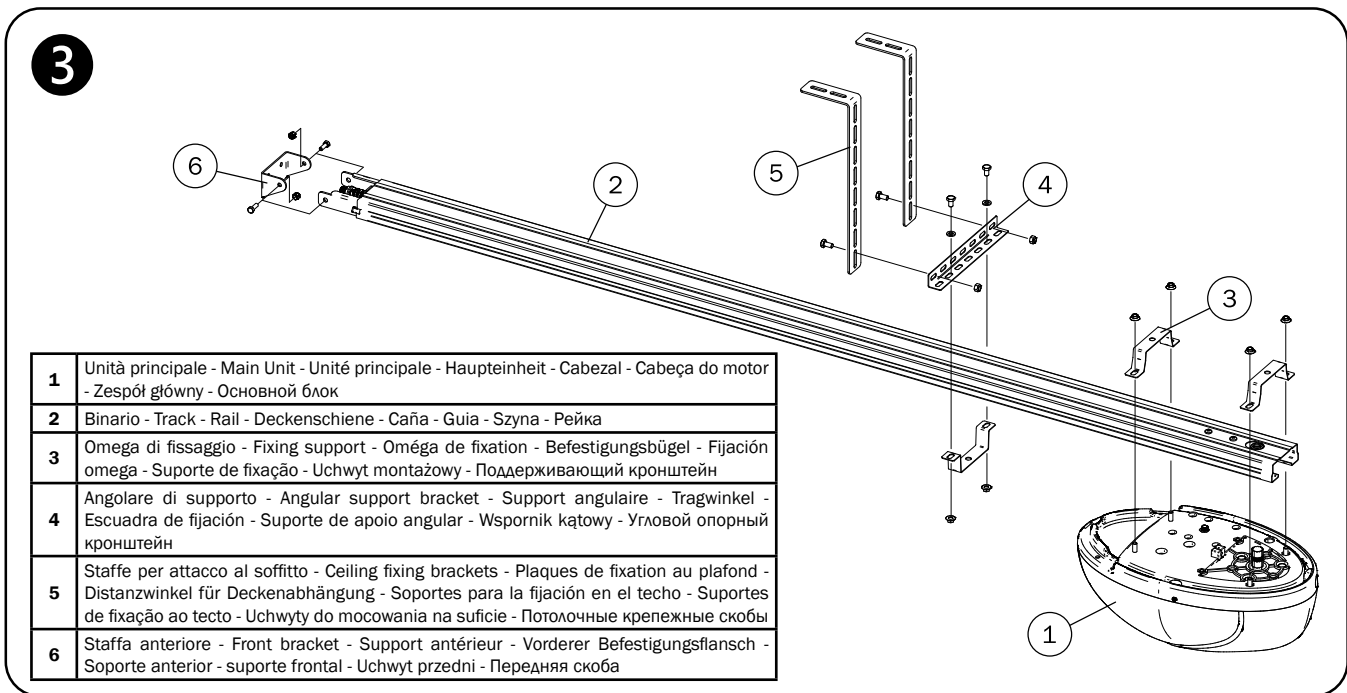
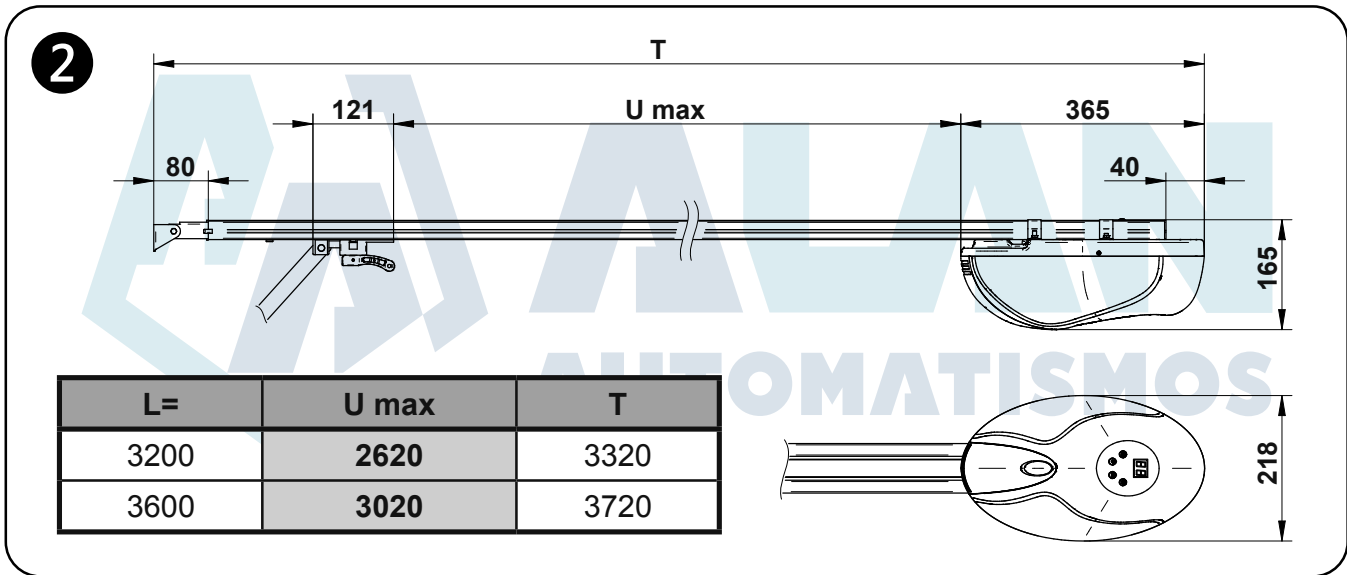
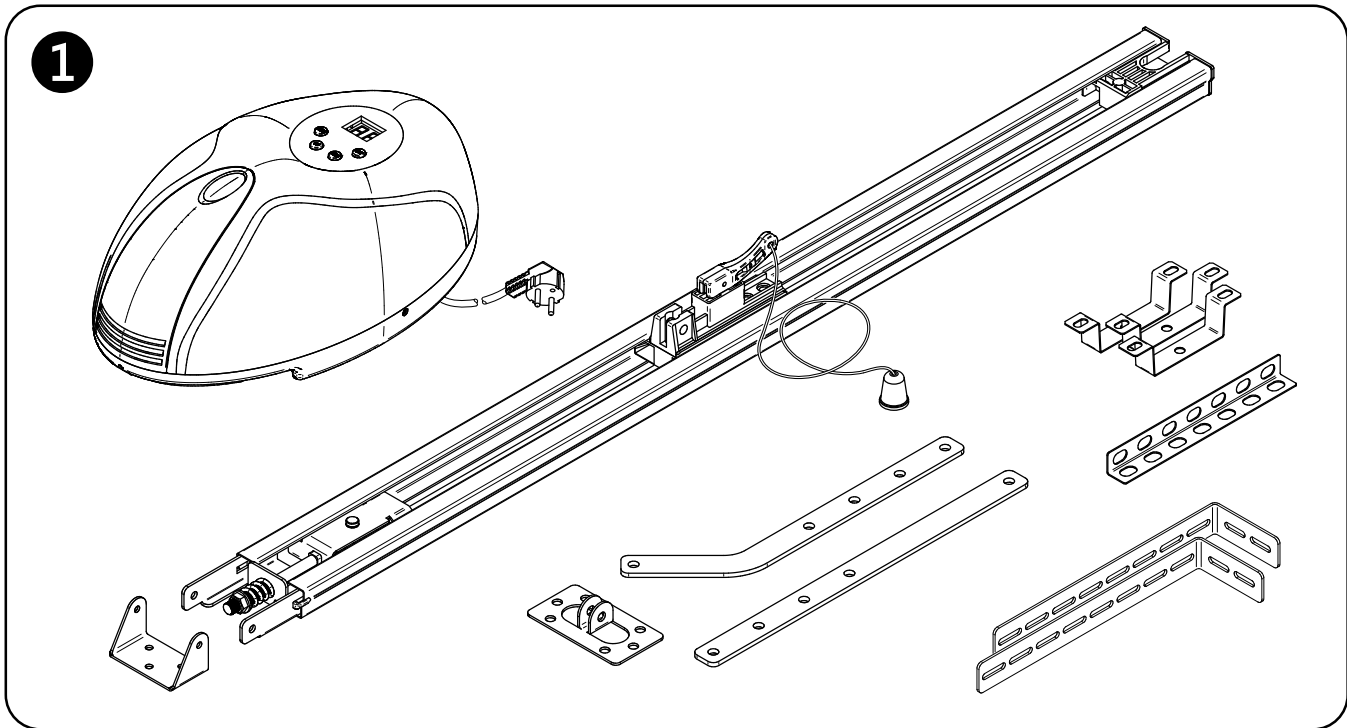

**4**

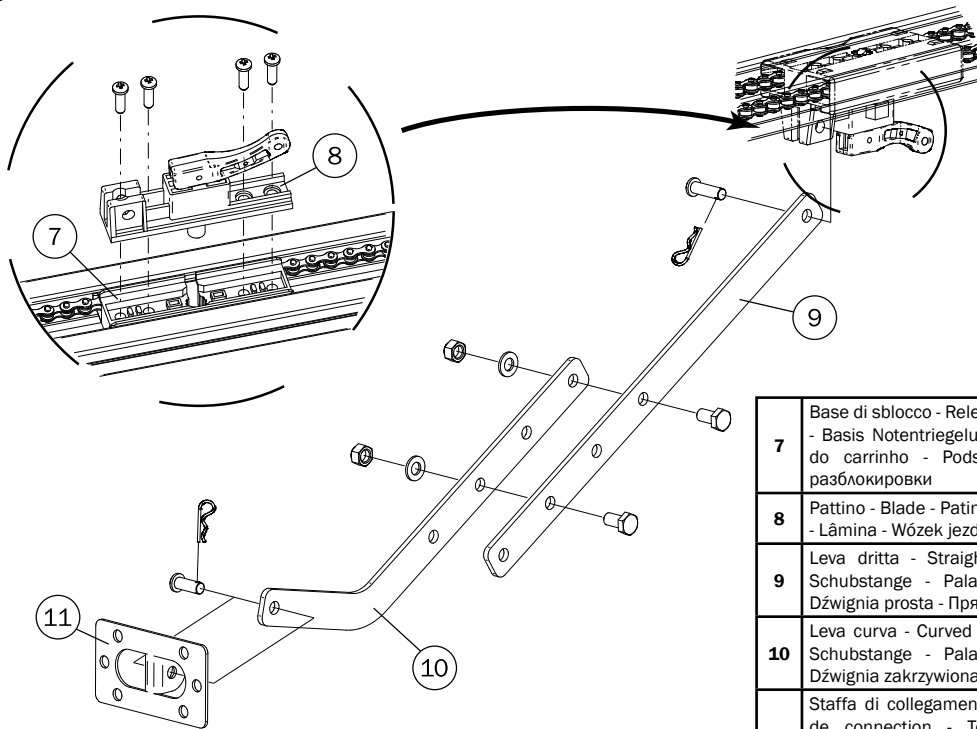

<b>7</b>	Base di sblocco - Release base - Base de déverrouillage - Basis Notentriegelung - Base de desbloqueo - Base do carrinho - Podstawa odblokowania - Система разблокировки
<b>8</b>	Pattino - Blade - Patin - Oberteil Notentriegelung - Patín - Lâmina - Wózek jezdny - тележка
<b>9</b>	Leva dritta - Straight lever - Levier droit - gerade Schubstange - Palanca recta - Alavanca direita - Dźwignia prosta - Прямая тяга
<b>10</b>	Leva curva - Curved lever - Levier courbe - gebogene Schubstange - Palanca curva - Alavanca Curva - Dźwignia zakrzywiona - Изогнутая тяга
<b>11</b>	Staffa di collegamento - Connecting bracket - Plaque de connection - Torblattbefestigung - Ângulo de conexão - Suporte de ligação - Wspornik łączeniowy - Соединительные пластины

**5**

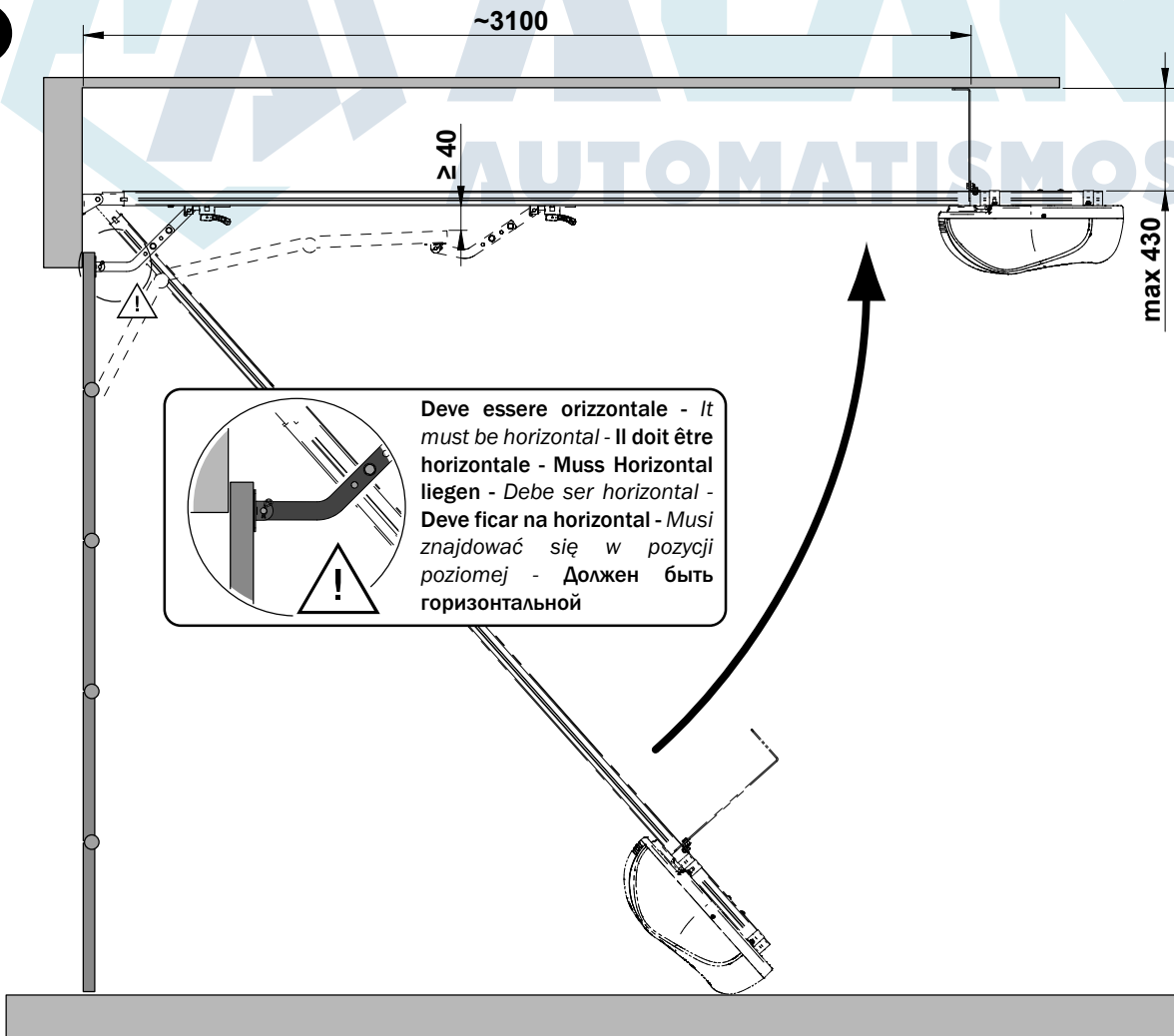

**Deve essere orizzontale - It must be horizontal - Il doit être horizontale - Muss Horizontal liegen - Debe ser horizontal - Deve ficar na horizontal - Musi znajdować się w pozycji poziomej - Должен быть горизонтальной**

6

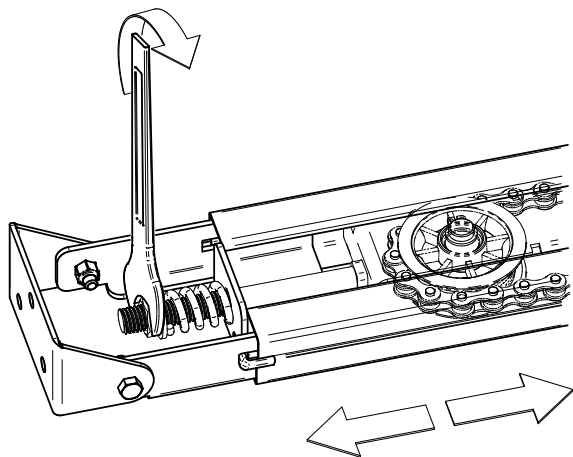

**ATTENZIONE:** Al fine di prevenire rotture del supporto, non tendere eccessivamente la catena.

**WARNING:** do not tighten the chain to avoid the support get broken.

**ATTENTION:** Afin d'éviter la rupture du support, ne pas trop tendre la chaîne.

**ACHTUNG:** Um die Antriebswelle nicht zusätzlich zu belasten darf die Kette nicht zu stark gespannt werden.

**ADVERTENCIA:** Para evitar la rotura del soporte, no tender demasiado la cadena.

**ADVERTÊNCIA:** Para evitar que se parta o suporte, não aperte demasiado a corrente.

**UWAGA:** Aby zapobiec pękaniu uchwytu, nie należy dokręcać zbyt mocno łańcucha.

**ВНИМАНИЕ:** Не перетягивайте цепь, чтобы избежать поломки.

7

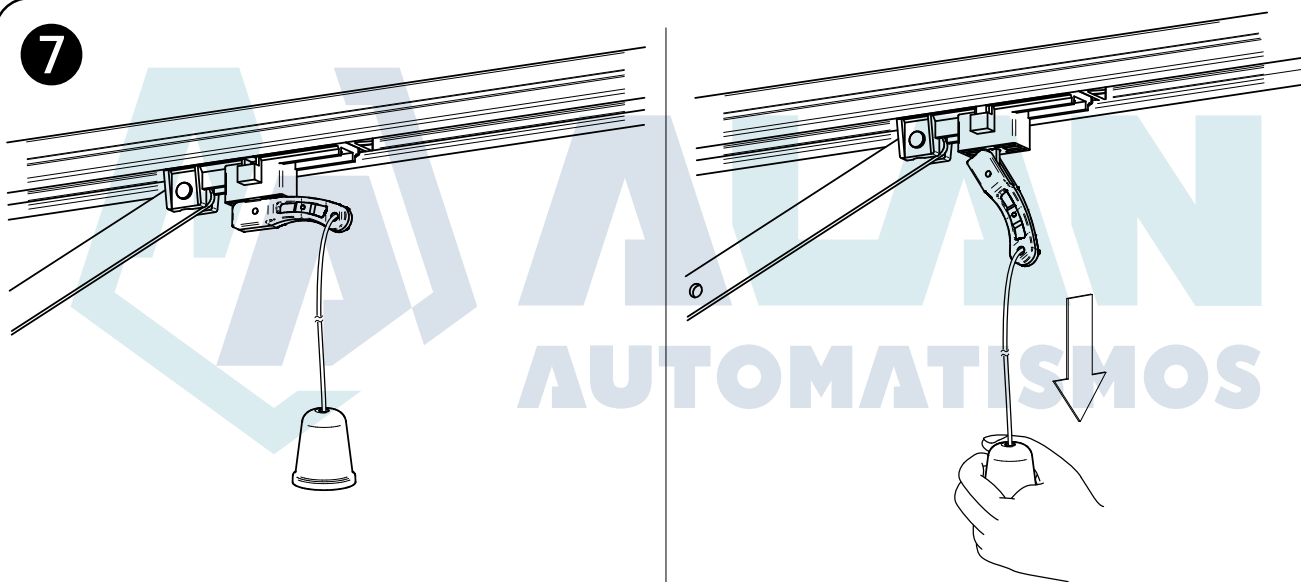

## ISTRUZIONI PER L'UTENTE FINALE

Questa guida è espressamente realizzata per gli utenti dell'automatismo; l'installatore ha il compito di consegnarla ed illustrarla ad un responsabile dell'impianto il quale si preoccuperà dell'informazione a tutti gli altri utenti. E' importante che queste istruzioni siano conservate e rese facilmente disponibili.

Una buona manutenzione preventiva ed una regolare ispezione al prodotto ne assicurano una lunga durata. Contattare regolarmente l'installatore per la manutenzione programmata ed in caso di guasto.

### REGOLE DI SICUREZZA

1. Durante il funzionamento dell'automatismo rimanere sempre ad una adeguata distanza di sicurezza e non toccare alcun elemento.
2. Non permettere a persone le cui capacità fisiche, sensoriali o mentali siano ridotte di maneggiare i sistemi di controllo. Impedire ai bambini di giocare nelle immediate vicinanze dell'automatismo.
3. Eseguire i controlli e le ispezioni previste nel programma di manutenzione; nel caso di funzionamento anormale non utilizzare l'automatismo.
4. Non smontare parti! Le operazioni di manutenzione e riparazione devono essere eseguite da personale qualificato
5. Può accadere che l'operazione di sblocco si debba realizzare in situazioni di emergenza! Istruire bene tutti gli utenti sul funzionamento dello sblocco e sull'ubicazione delle chiavi di sblocco.

### SBLOCCO DI TEO 700

**ATTENZIONE** Togliere alimentazione alla centrale di comando prima di sbloccare il motoriduttore. In caso non fosse possibile scollegare l'alimentazione, si dovrà necessariamente ribloccare il motoriduttore nella posizione in cui era stato sbloccato.

Tutti i modelli di TEO 700 sono dotati di un dispositivo di sblocco che si attiva tirando verso il basso la maniglia indicata in Fig. 7; a questo punto la porta, in assenza di altri impedimenti, è libera nei suoi movimenti. Per ripristinare la condizione di lavoro del motore, riportare la maniglia verso l'alto e **movimentare manualmente la porta fino a ribloccare il pattino di sblocco**.

**ATTENZIONE:** Durante l'operazione di sblocco la porta può presentare movimenti incontrollati: prestare la massima attenzione al fine di evitare ogni possibile rischio.

### PULIZIA ED ISPEZIONI

L'unica operazione che l'utente può e che deve fare è quella di rimuovere ogni impedimento al movimento della porta o dell'operatore TEO 700. Attenzione! Operare sempre in mancanza di tensione!

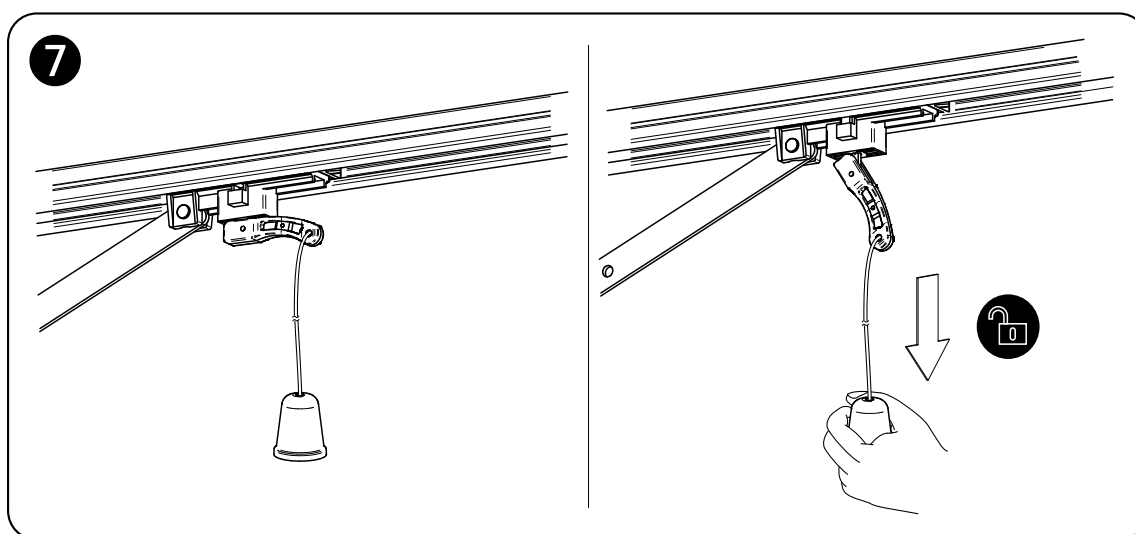

# Dichiarazione di conformità UE (DdC)

e Dichiarazione di Incorporazione di Quasi-macchine (ai sensi della Direttiva Macchine 2006/42/CE, Allegato II, B)

Ragione sociale:	DEA SYSTEM S.p.A.
Indirizzo postale:	Via Della Tecnica, 6
Codice postale e Comune:	Piovene Rocchette (VI), 36013 - ITALIA
Telefono:	+39 0445 550789
Indirizzo di posta elettronica:	deasystem@deasystem.com

dichiara che la presente dichiarazione di conformità è rilasciata sotto la propria esclusiva responsabilità e si riferisce al seguente prodotto:

Modello apparecchio/Prodotto:	TEO 700
Tipo:	Operatore elettromeccanico per porte sezionali
Lotto:	Consultare l'etichetta sul retro del manuale utente

L'oggetto della dichiarazione di cui sopra è conforme alla pertinente normativa di armonizzazione dell'Unione:

## 2006/42/EU (MD)

- Si dichiara che la documentazione tecnica pertinente è stata compilata in conformità all'allegato VII B.
- Si dichiara inoltre che sono stati rispettati i requisiti essenziali di tutela della salute e sicurezza: 1.1.1 - 1.1.2 - 1.1.3 - 1.1.5 - 1.2.1 - 1.2.6 - 1.3.1 - 1.3.2 - 1.3.3 - 1.3.4 - 1.3.7 - 1.3.9 - 1.5.1 - 1.5.2 - 1.5.4 - 1.5.5 - 1.5.6 - 1.5.7 - 1.5.8 - 1.5.10 - 1.5.11 - 1.5.13 - 1.6.1 - 1.6.2 - 1.6.4 - 1.7.2 - 1.7.3 - 1.7.4 - 1.7.4.1 - 1.7.4.2 - 1.7.4.3.
- La sottoscritta Società dichiara che la suddetta quasi-macchina non deve essere messa in servizio finché la macchina finale in cui deve essere incorporata non è stata dichiarata conforme alla Direttiva Macchine 2006/42/CE.
- Su richiesta debitamente giustificata, il fabbricante si impegna alla trasmissione delle informazioni relative alla quasi-macchina alle autorità nazionali, senza pregiudizio dei propri diritti di proprietà intellettuale.

Il prodotto è conforme alle sezioni pertinenti dei seguenti regolamenti:  
EN 12453:2017, EN 60335-2-103:2015+A1:2017.

## 2014/53/EU (RED)

## 2011/65/EU (RoHS)

Sono state applicate le seguenti norme armonizzate e specifiche tecniche:

Titolo:	Data dello standard/descrizione
EN 63000	2018
EN 61000-6-2	2005 + AC:2005
EN 61000-6-3	2007 + A1:2011 + AC:2012
ETSI EN 301 489-1	2019 V2.2.3
ETSI EN 301 489-3	2021 V2.1.2
EN 60335-1	2012 + AC:2014 + A11:2014 + A13:2017 + A1:2019 + A2:2019 + A14:2019
EN 62233	2008
ETSI EN 300 220-1	2018 V3.2.1
ETSI EN 300 220-2	2018 V3.2.1

## Informazioni supplementari

Firmato in nome e per conto di:		
Revisione:	Luogo e data di rilascio:	Nome, funzione, firma
01	Piovene Rocchette (VI) 23/09/2022	Tiziano Lievore (Amministratore)



## INSTRUCTIONS FOR THE FINAL USER

This guide has been prepared for the final users of the automatism; the installer is required to deliver this guide and illustrate its contents to the person in charge of the system. The latter must then provide similar instruction to all the other users. These instructions must be carefully conserved and easily available for consultation when required.

Good preventive maintenance and frequent inspection ensures the long working life of the product. Contact the installer regularly for routine maintenance and in event of anomaly.

### SAFETY RULES

1. Always keep a safe distance from the automatism during operation and never touch any moving part.
2. Prevent children from playing near the automatism.
3. Perform the control and inspection operations prescribed in the maintenance schedule and immediately stop using the automatism whenever signs of malfunction are noted.
4. Never disassemble parts of the product! All maintenance and repair operations must be performed only by qualified personnel.
5. The release operation must sometimes be performed in emergencies! All users must be instructed on the use of the release mechanism and the location of the release keys.

### TEO 700 RELEASE MECHANISM

**WARNING** Cut out the power supply of the control panel before manually releasing the door. If for some reason it is not possible to cut out the power supply, it will be necessary to bring the door and lock it in the same position where it has been released.

All TEO 700 models have a release device that is activated by pulling the handle indicated in Fig. 7 downwards; at this point, the door is free to move if there are no other obstructions present. To restore the motor work condition, move the handle upwards and **move the door manually until the release runner is blocked again.**

**WARNING:** During this operation gate may present uncontrolled movement: operate with extra care so to avoid any risk.

### CLEANING AND INSPECTIONS

The only operation the user can and must do is to remove any obstacle hindering the door or TEO 700 operator travel range. Warning! Always disconnect the power supply whenever performing operations on the gate!

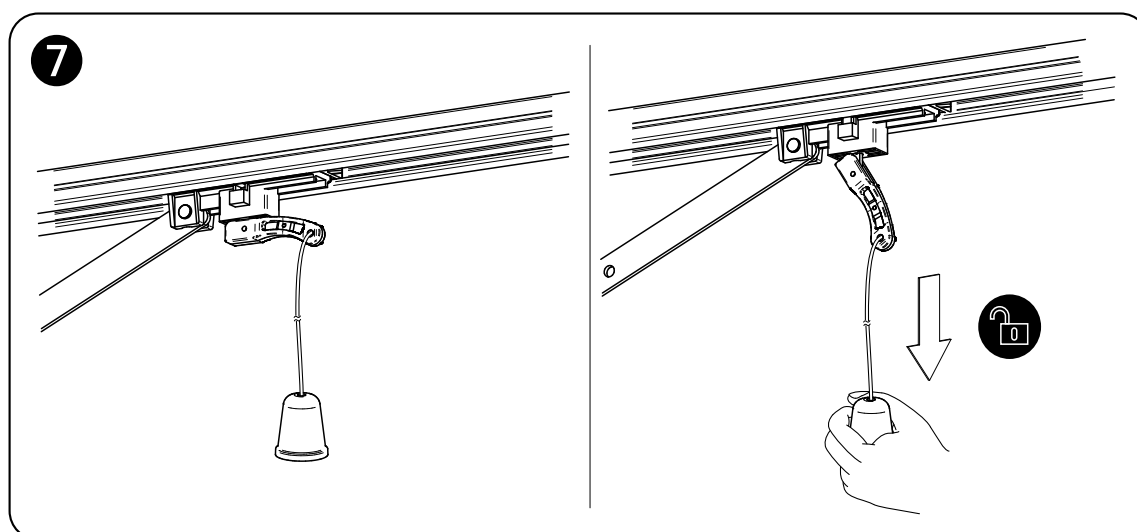

# EU Declaration of Conformity (DoC)

and Declaration of Incorporation of "quasi-machines" (pursuant to the Machinery Directive 2006/42/CE, Att.II, B)

Company name:	DEA SYSTEM S.p.A.
Postal address:	Via Della Tecnica, 6
Postcode and City:	36013 Piovene Rocchette (VI) - ITALY
Telephone number:	+39 0445 550789
E-Mail address:	deasystem@deasystem.com

declare that the DoC is issued under our sole responsibility and belongs to the following product:

Apparatus model/Product:	TEO 700
Type:	Sectional door electromechanical operator
Batch:	See the label on the back of the user manual

The object of the declaration described above is in conformity with the relevant Union harmonisation legislation:

**2006/42/EU (MD)**

- It is declared that the relevant technical documentation has been drawn-up in compliance with attachment VII B.
- It is also declared that the following essential health and safety requirements have been respected: 1.1.1 - 1.1.2 - 1.1.3 - 1.1.5 - 1.2.1 - 1.2.6 - 1.3.1 - 1.3.2 - 1.3.3 - 1.3.4 - 1.3.7 - 1.3.9 - 1.5.1 - 1.5.2 - 1.5.4 - 1.5.5 - 1.5.6 - 1.5.7 - 1.5.8 - 1.5.10 - 1.5.11 - 1.5.13 - 1.6.1 - 1.6.2 - 1.6.4 - 1.7.2 - 1.7.3 - 1.7.4 - 1.7.4.1 - 1.7.4.2 - 1.7.4.3.
- The undersigned declares that the afore-mentioned "partly-completed machinery" cannot be commissioned until the final machine, into which it has been incorporated, has been declared compliant with the Machinery Directive 2006/42/CE.
- On duly justified request, the manufacturer commits to transmitting the information regarding the "partly-completed machinery" to the national authorities without prejudice to their intellectual property rights.

The product is in compliance with the applicable parts of the following regulations:  
EN 12453:2017, EN 60335-2-103:2015+A1:2017.

**2014/53/EU (RED)**

**2011/65/EU (RoHS)**

The following harmonised standards and technical specifications have been applied:

Title:	Date of standard/specification
EN 63000	2018
EN 61000-6-2	2005 + AC:2005
EN 61000-6-3	2007 + A1:2011 + AC:2012
ETSI EN 301 489-1	2019 V2.2.3
ETSI EN 301 489-3	2021 V2.1.2
EN 60335-1	2012 + AC:2014 + A11:2014 + A13:2017 + A1:2019 + A2:2019 + A14:2019
EN 62233	2008
ETSI EN 300 220-1	2018 V3.2.1
ETSI EN 300 220-2	2018 V3.2.1

**Additional information**

Signed for and on behalf of:		
Revision:	Place and date of issue:	Name, function, signature
01	Piovene Rocchette (VI) 23/09/2022	Tiziano Lievore (Administrator) 

## INSTRUCTIONS POUR L'UTILISATEUR FINAL

Ce guide a été réalisé exprès pour les utilisateurs de l'automatisation. L'installateur doit le remettre et le commenter à un responsable de l'installation, qui répercutera l'information à tous les autres utilisateurs. Il est important de garder ces instructions, et elles doivent être facilement accessibles.

Une bonne maintenance préventive et une inspection régulière du produit assurent sa longue durée. Contactez l'installateur régulièrement pour la maintenance programmée, et en cas de panne.

### RÈGLES DE SÉCURITÉ

1. Pendant le fonctionnement de l'automatisation restez toujours à une certaine distance de sécurité, et ne touchez aucun élément.
2. Empêchez les enfants de jouer dans les alentours immédiats de l'automatisation.
3. Effectuez les vérifications et les inspections prévues dans le programme de maintenance. En cas de fonctionnement anormal, n'utilisez pas l'automatisation.
4. Ne démontez pas les pièces! Les opérations de maintenance et de réparation doivent être exécutées par du personnel qualifié.
5. Il peut arriver que l'opération de déverrouillage doive se dérouler dans des situations d'urgence! Instruisez bien tous les utilisateurs sur le fonctionnement du déverrouillage et sur la position des clés de déverrouillage.

### DÉVERROUILLAGE DE TEO 700

**ATTENTION couper l'alimentation de la centrale de commande avant de débloquer manuellement la porte. Si couper l'alimentation s'avère impossible, il faudra impérativement débloquer la porte dans la même position où on l'avait débloquée.**

Les modèles TEO 700 sont équipés d'un dispositif de déblocage pouvant être activé en tirant vers le bas la manette illustrée à la Fig. 7. À ce stade, et en absence d'autres obstacles, la porte peut être déplacée librement. Pour restaurer l'état de fonctionnement du moteur, repositionner la manette vers le haut et **déplacer manuellement la porte pour bloquer à nouveau le patin de déblocage.**

**ATTENTION:** Pendant l'opération de déverrouillage la porte peut présenter de mouvements incontrôlés: faites beaucoup d'attention au fin d'éviter toutes risques.

### NETTOYAGE ET INSPECTIONS

La seule opération que l'utilisateur peut et doit faire c'est de retirer tout obstacle au mouvement de la porte ou de l'automation TEO 700. Attention! Opérez toujours quand la tension est coupée!

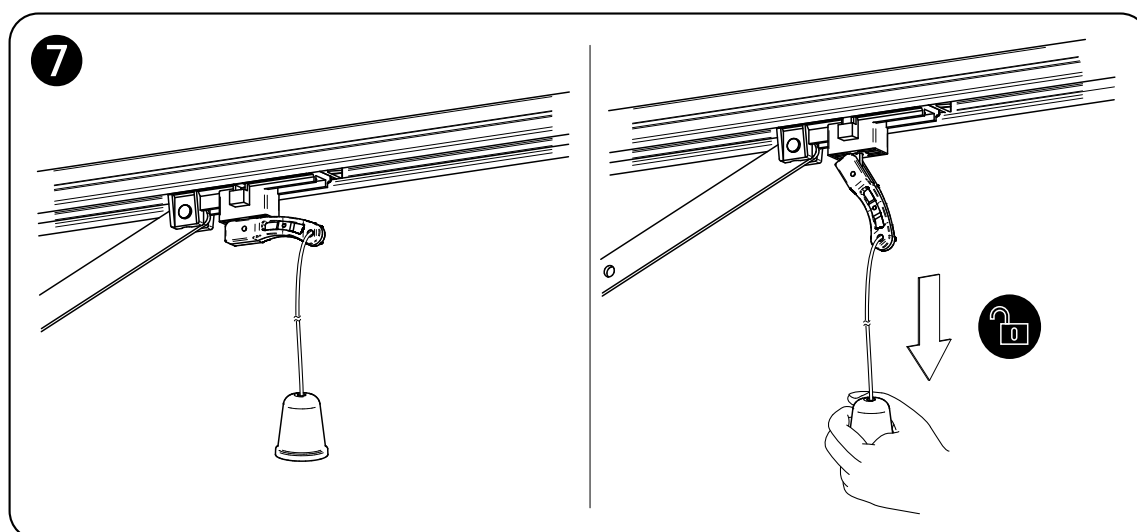

# Déclaration de conformité de l'UE (DoC)

et déclaration d'incorporation des "quasi-machines" (conformément à la Directive en matière de machines 2006/42 / CE, Att.II, B)

Nom d'entreprise	DEA SYSTEM S.p.A.
Adresse postale :	Via Della Tecnica, 6
Code postale et Ville	36013 Piovene Rocchette (VI) - ITALY
Numéro de téléphone	+39 0445 550789
adresse e-mail :	deasystem@deasystem.com

déclarons que le DoC est émis sous notre seule responsabilité et qu'il concerne et accompagne le produit suivant :

Modèle d'appareil / Produit :	TEO 700
Type :	Moto-reducteur pour portes sectionnelles
Lot	Voir l'étiquette à l'arrière du mode d'emploi

L'objet de la déclaration décrite ci-dessus est conforme à la législation pertinente en matière d'harmonisation de l'Union :

### 2006/42/EU (MD)

- Nous déclarons que la documentation technique pertinente a été rédigée conformément à la pièce jointe VII B.
  - Nous déclarons également que les exigences essentielles de santé et de sécurité suivantes ont été respectées : 1.1.1 - 1.1.2 - 1.1.3 - 1.1.5 - 1.2.1 - 1.2.6 - 1.3.1 - 1.3.2 - 1.3.3 - 1.3.4 - 1.3.7 - 1.3.9 - 1.5.1 - 1.5.2 - 1.5.4 - 1.5.5 - 1.5.6 - 1.5.7 - 1.5.8 - 1.5.10 - 1.5.11 - 1.5.13 - 1.6.1 - 1.6.2 - 1.6.4 - 1.7.2 - 1.7.3 - 1.7.4 - 1.7.4.1 - 1.7.4.2 - 1.7.4.3.
  - Le soussigné déclare que les «machines partiellement complétées» mentionnées ci-dessus ne peuvent être commandées que lorsque la machine finale, dans laquelle elle a été incorporée, a été déclarée conforme à la directive 2006/42 / CE en matière de machines.
- Sur demande dûment justifiée, le fabricant s'engage à transmettre les informations relatives aux "machines partiellement complétées" aux autorités nationales sans porter atteinte de leurs droits de propriété intellectuelle.

Le produit est conforme aux dispositions applicables de la réglementation suivante : EN 12453:2017, EN 60335-2-103:2015+A1:2017.

### 2014/53/EU (RED) 2011/65/EU (RoHS)

Les normes harmonisées et les spécifications techniques suivantes ont été appliquées :

Titre :	Date de standard/spécification
EN 63000	2018
EN 61000-6-2	2005 + AC:2005
EN 61000-6-3	2007 + A1:2011 + AC:2012
ETSI EN 301 489-1	2019 V2.2.3
ETSI EN 301 489-3	2021 V2.1.2
EN 60335-1	2012 + AC:2014 + A11:2014 + A13:2017 + A1:2019 + A2:2019 + A14:2019
EN 62233	2008
ETSI EN 300 220-1	2018 V3.2.1
ETSI EN 300 220-2	2018 V3.2.1

### Informations supplémentaires

Signé au nom et pour compte de :		
Révision	Lieu et date de publication	Nom, titre, signature
01	Piovene Rocchette (VI) 23/09/2022	Tiziano Lievore (Administrateur)

## ANWEISUNGEN FÜR DEN ENDBENUTZER

Diese Anleitung wurde ausdrücklich für die Benutzer des Automatiksystems erstellt; der Installationsfachmann hat die Aufgabe, diese einer für die Anlage verantwortlichen Person zu übergeben und zu erläutern, die wiederum alle anderen Nutzer informieren muss. Diese Anleitung muss unbedingt sorgsam aufbewahrt werden und leicht zugänglich sein.

Eine einwandfreie vorbeugende Wartung und eine regelmäßige Kontrolle des Produkts garantieren dessen lange Lebensdauer. Regelmäßig einen Installationsfachmann für die programmierte Wartung und im Fall eines Defekts kontaktieren.

### SICHERHEITSVORGABEN

1. Während des Betriebs des Automatiksystems immer einen entsprechenden Sicherheitsabstand bewahren und kein Bauteil berühren.
2. Vermeiden Sie, dass Personen mit reduzierten physischen, sensorischen oder geistigen Fähigkeiten mit den Steuersystemen hantieren. Vermeiden Sie, dass Kinder in unmittelbarer Nähe der Automatik spielen.
3. Die vom Wartungsplan vorgesehenen Kontrollen und Inspektionen vornehmen; im Fall von Betriebsstörungen das Automatiksystem nicht verwenden.
4. Keine Teile abmontieren! Wartungs- und Reparatureingriffe müssen von Fachpersonal vorgenommen werden
5. Es kann vorkommen, dass Entriegelungen in Notfällen vorgenommen werden müssen! Alle Benutzer über die Entriegelung und den Aufbewahrungsort der Entriegelungsschlüssel unterrichten.

### ENTRIEGELUNG VON TEO 700

**ACHTUNG** Unterbrechen Sie die Netzspannung bevor Sie die den Antrieb entriegeln. Falls es nicht möglich ist die Netzspannung zu unterbrechen, muss man zwingend den Antrieb an der gleichen Stelle wieder verriegeln.

Alle TEO 700-Modelle sind mit einer Entriegelungsvorrichtung versehen, die aktiviert wird, indem der in (Abb. 7) gezeigte Griff nach unten gezogen wird; jetzt kann sich das Tor, sofern keine anderen Hindernisse vorliegen, frei bewegen. Um die Betriebsbedingungen des Antriebes wiederherzustellen, den Griff nach oben drücken und **manuell das Tor bewegen, bis der Fahrschlitten wieder in den Mittnehmer einrastet**.

**ACHTUNG:** Bei der Entriegelung des Tors kann es zu unkontrollierten Bewegungen kommen: Sehr vorsichtig sein, um jedes Risiko zu vermeiden.

### REINIGUNG UND INSPEKTIONEN

Die einzige Operation, die der Benutzer kann und tun muss, ist es, alle Hindernisse für die Bewegung des Tores oder des Antriebes TEO 700 entfernen. Achtung! Immer in einem Stromlosen Zustand Arbeiten!

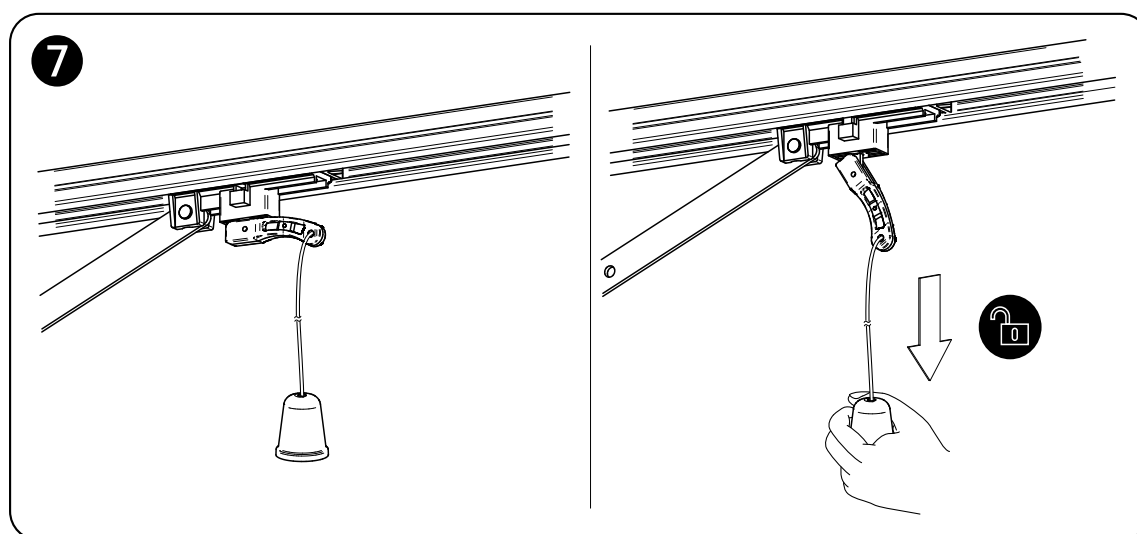

# EU-Konformitätserklärung

und Erklärung der Einbindung von „unvollständigen Maschinen“ (nach Maschinenrichtlinie 2004/42/EG, Anh. II, B)

<b>Firmenbezeichnung:</b>	DEA SYSTEM S.p.A.
<b>Postanschrift:</b>	Via Della Tecnica, 6
<b>Postleitzahl und Gemeinde:</b>	36013 Piovene Rocchette (VI) - ITALIEN
<b>Telefonnummer:</b>	+39 0445 550789
<b>E-Mail-Adresse:</b>	deasystem@deasystem.com

erklärt, dass die Konformitätserklärung unter unserer alleinigen Verantwortung ausgestellt wurde und das folgende Produkt betrifft:

<b>Vorrichtung Modell/Produkt</b>	TEO 700
<b>Typ.</b>	Elektromechanischer Antrieb für Schwing- und Sektionaltore
<b>Charge:</b>	Siehe Etikett auf der Rückseite des Handbuchs

Der oben beschriebene Gegenstand der Erklärung erfüllt die einschlägigen Harmonisierungsrechtsvorschriften der Union:

**2006/42/EU (MD)**

- Es wird erklärt, dass die relevanten technischen Unterlagen in Übereinstimmung mit Anhang VII B erstellt wurden.
- Ebenso wird erklärt, dass die folgenden wesentlichen Sicherheits- und Gesundheitsanforderungen eingehalten wurden: 1.1.1 - 1.1.2 - 1.1.3 - 1.1.5 - 1.2.1 - 1.2.6 - 1.3.1 - 1.3.2 - 1.3.3 - 1.3.4 - 1.3.7 - 1.3.9 - 1.5.1 - 1.5.2 - 1.5.4 - 1.5.5 - 1.5.6 - 1.5.7 - 1.5.8 - 1.5.10 - 1.5.11 - 1.5.13 - 1.6.1 - 1.6.2 - 1.6.4 - 1.7.2 - 1.7.3 - 1.7.4 - 1.7.4.1 - 1.7.4.2 - 1.7.4.3.
- Der Unterzeichnete erklärt, dass die oben erwähnte „unvollständige Maschine“ nicht in Betrieb genommen werden darf, bis die endgültige Maschine, in die sie eingebunden wird, als mit der Maschinenrichtlinie 2006/42/EG konform erklärt wurde.
- Der Hersteller verpflichtet sich, auf hinreichend begründeten Antrag die Informationen zur „unvollständigen Maschine“ an die staatlichen Behörden zu übermitteln, unbeschadet seiner Rechte an geistigem Eigentum.

Das Produkt steht im Einklang mit den zutreffenden Teilen der folgenden Verordnungen:  
EN 12453:2017, EN 60335-2-103:2015+A1:2017.

**2014/53/EU (RED)**  
**2011/65/EU (RoHS)**

Die folgenden harmonisierten Normen und technischen Spezifikationen wurden angewandt:

Titel:	Datum der Norm Spezifikation
EN 63000	2018
EN 61000-6-2	2005 + AC:2005
EN 61000-6-3	2007 + A1:2011 + AC:2012
ETSI EN 301 489-1	2019 V2.2.3
ETSI EN 301 489-3	2021 V2.1.2
EN 60335-1	2012 + AC:2014 + A11:2014 + A13:2017 + A1:2019 + A2:2019 + A14:2019
EN 62233	2008
ETSI EN 300 220-1	2018 V3.2.1
ETSI EN 300 220-2	2018 V3.2.1

**Weitere Informationen**

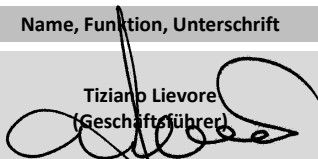
Unterzeichnet für und im Namen von:		
Revision:	Ort und Datum der Ausstellung:	Name, Funktion, Unterschrift
01	Piovene Rocchette (VI) 23/09/2022	Tiziano Lievore (Geschäftsführer) 

## INSTRUCCIONES PARA EL USUARIO FINAL

Esta Guía se ha realizado expresamente para los usuarios del automatismo; el instalador tiene el deber de entregarla y explicarla a un responsable de la instalación quien se preocupará de informar a todos los demás usuarios. Es importante guardar estas instrucciones y que estén siempre disponibles.

Un buen mantenimiento preventivo y una regular inspección del producto aseguran su larga duración. Contactar regularmente al instalador para el mantenimiento programado y en caso de avería.

### REGLAS DE SEGURIDAD

1. Durante el funcionamiento del automatismo, situarse siempre a una adecuada distancia de seguridad y no tocar ningún elemento.
2. Impedir que los niños jueguen en las inmediatas cercanías del automatismo.
3. Realizar los controles y las inspecciones previstas en el programa de mantenimiento; si el funcionamiento fuera anormal, no utilizar el automatismo.
4. No desmontar ninguna parte. Las operaciones de mantenimiento y reparación deben efectuarlas personal autorizado.
5. Es posible que la operación de desbloqueo deba realizarse en situaciones de emergencia. Todos los usuarios tienen que estar debidamente instruidos sobre el funcionamiento del desbloqueo y sobre la ubicación de las llaves de desbloqueo.

### DESBLOQUEO DE TEO 700

**ATENCIÓN** Desconecte la alimentación del cuadro de maniobras antes de desbloquear el operador. Si no es posible desconectar la fuente de alimentación, se tendrá que volver a bloquear el motor en la posición en la que se desbloqueó.

Todos los modelos de TEO 700 están dotados de un dispositivo de desbloqueo que se activa tirando hacia abajo de la manija indicada en la Fig. 7; a este punto la puerta, en ausencia de otros impedimentos, es libre en sus movimientos. Para restablecer la condición de trabajo del motor, llevar la manija hacia arriba y **desplazar manualmente la puerta hasta volver a bloquear el patín de desbloqueo**.

**ATENCIÓN:** Durante la operación de desbloqueo, la puerta puede presentar movimientos incontrolados: prestar la máx atención al fin de evitar un posible riesgo.

### LIMPIEZA E INSPECCIONES

La única operación que el usuario puede y tiene que hacer es eliminar todo aquello que impida el movimiento de la puerta o del operador TEO 700. ¡Atención! Estas operaciones deben efectuarse tras haber desconectado el suministro eléctrico.

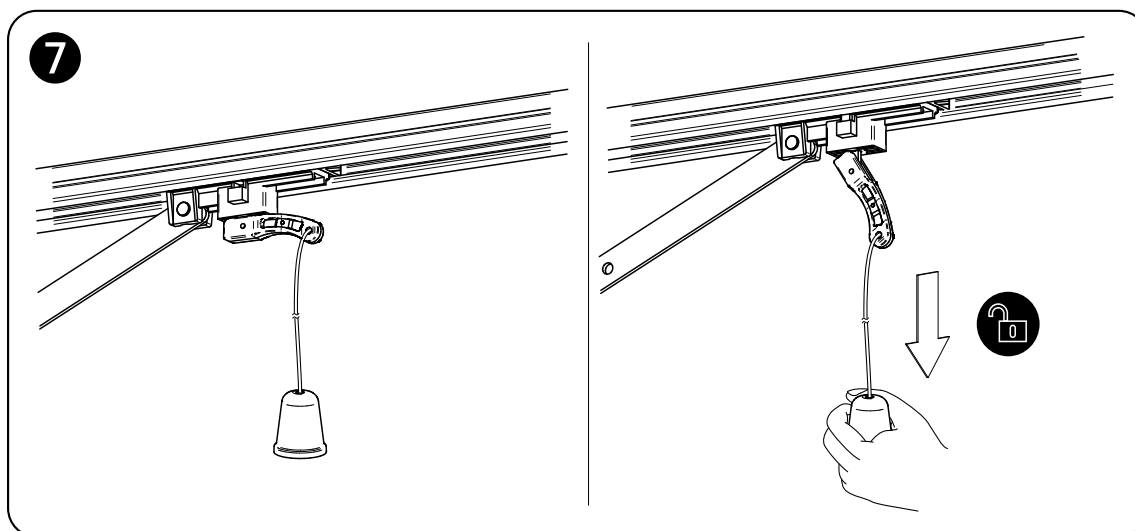

# Declaración EU de conformidad (DoC)

y declaración de Incorporación de «cuasi máquinas (según la Directiva Máquinas 2006/42/CE, An. II.B)

Nombre de la Compañía:	DEA SYSTEM S.p.A.
Dirección de correo:	Via Della Tecnica, 6
Código postal y ciudad:	36013 Piovene Rocchette (VI) - ITALIA
Número de Teléfono:	+39 0445 550789
Dirección de correo electrónico:	deasystem@deasystem.com

Declara que el DoC se emite bajo nuestra exclusiva responsabilidad y corresponde al siguiente producto:

Modelo del aparato/Producto:	TEO 700
Tipo:	Operador electromecánico para puertas seccionales
Serie:	Véase la etiqueta de la parte posterior del manual del usuario

El objeto de la declaración descrito arriba está en conformidad con la legislación armonizada de la Unión Europea:

**2006/42/EU (MD)**

- Se declara que la documentación técnica pertinente ha sido elaborada en conformidad con el anexo VII B.
- Así mismo, se declara que se ha cumplido con los requisitos de seguridad y salud: 1.1.1 - 1.1.2 - 1.1.3 - 1.1.5 - 1.2.1 - 1.2.6 - 1.3.1 - 1.3.2 - 1.3.3 - 1.3.4 - 1.3.7 - 1.3.9 - 1.5.1 - 1.5.2 - 1.5.4 - 1.5.5 - 1.5.6 - 1.5.7 - 1.5.8 - 1.5.10 - 1.5.11 - 1.5.13 - 1.6.1 - 1.6.2 - 1.6.4 - 1.7.2 - 1.7.3 - 1.7.4 - 1.7.4.1 - 1.7.4.2 - 1.7.4.3.
- El abajo firmante declara que la arriba mencionada «cuasi máquina» no puede ser encargada hasta que la máquina final, a la cual será incorporada, no sea declarada en conformidad con la Directiva Máquinas 2006/42/CE.
- Bajo pedido debidamente justificado, el fabricante se encarga de transmitir la información referida a la «cuasi máquina» a las autoridades nacionales sin perjuicio de los derechos y de la propiedad intelectual que le corresponde.

El producto está en conformidad con las partes aplicables de las siguientes normativas:  
EN 12453:2017, EN 60335-2-103:2015+A1:2017.

**2014/53/EU (RED)****2011/65/EU (RoHS)**

Se han aplicado las siguientes normas armonizadas y especificaciones técnicas:

Título:	Fecha de la norma/especificación
EN 63000	2018
EN 61000-6-2	2005 + AC:2005
EN 61000-6-3	2007 + A1:2011 + AC:2012
ETSI EN 301 489-1	2019 V2.2.3
ETSI EN 301 489-3	2021 V2.1.2
EN 60335-1	2012 + AC:2014 + A11:2014 + A13:2017 + A1:2019 + A2:2019 + A14:2019
EN 62233	2008
ETSI EN 300 220-1	2018 V3.2.1
ETSI EN 300 220-2	2018 V3.2.1

**Información suplementaria**

Firmada por y en nombre de:		
Revisión:	Lugar y fecha de la expedición:	Nombre, cargo, firma
01	Piovene Rocchette (VI) 23/09/2022	Tiziano Lievore (Administrador)



## INSTRUÇÕES PARA O UTILIZADOR FINAL

Este guia foi expressamente realizado para os utilizadores do automatismo; o técnico de instalação tem a tarefa de entregá-lo e explicá-lo a um responsável pelo equipamento, que se encarregará pela informação a todos os demais utilizadores. É importante guardar e manter estas instruções de maneira que estejam facilmente disponíveis. Uma boa manutenção preventiva e uma regular inspeção do produto asseguram ao mesmo uma longa durabilidade. Contacte periodicamente o técnico de instalação acerca da manutenção programada e caso haja avarias.

### REGRAS DE SEGURANÇA

1. Durante o funcionamento do automatismo permaneça sempre a uma adequada distância de segurança e não toque nenhum dos componentes.
2. Impeça que crianças brinquem nas proximidades do automatismo.
3. Efectue as verificações e as inspeções previstas pelo programa de manutenção; no caso de funcionamento anormal não utilize o automatismo.
4. Não desmonte nenhuma peça! As operações de manutenção e reparação devem ser efectuadas por pessoal qualificado.
5. Pode ser necessário efectuar uma operação de desbloqueio em situações de emergência! Instrua bem todos os utilizadores acerca do funcionamento do desbloqueio e da localização das chaves de desbloqueio.

### DESBLOQUEIO DO TEO 700

**ATENÇÃO** Desligue a alimentação da central de comando antes de desbloquear o motor. Se tal não for possível, volte a bloquear o motor na posição em que estava bloqueado.

Todos os modelos TEO 700 estão equipados com um dispositivo de desbloqueio que se ativa puxando para baixo a manilha mostrada na Fig. 7; neste momento a porta, na ausência de outros impedimentos, é livre nos seus movimentos. Para restaurar a condição de trabalho do motor, vire o cabo para cima e **move manualmente a porta até bloquear novamente a sapata guia de desbloqueio.**

**ATENÇÃO:** Durante a operação de desbloqueio a porta pode ter movimentos incontroláveis: fazer atenção ao fim de evitar todos perigos.

### LIMPEZA E INSPECÇÕES

A única operação que o utente pode e que deve fazer é aquela de remover cada impedimento ao movimento da porta ou do operador TEO 700. Atenção! Realize estas operações com a alimentação eléctrica à máquina desligada!

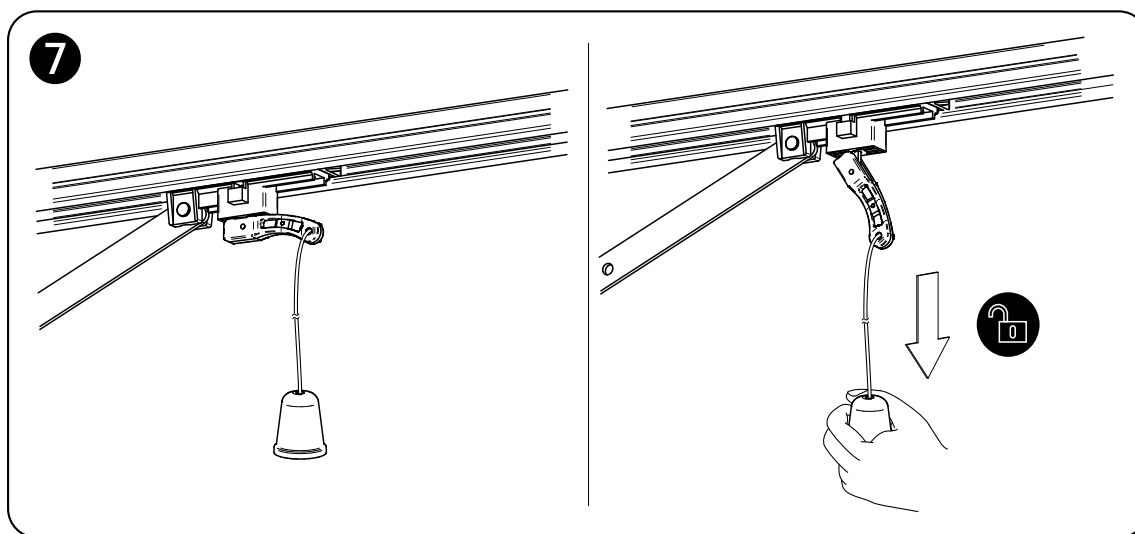

# Declaração de Conformidade EU (DC)

e a Declaração de Incorporação de "quase-máquinas" (nos termos da Diretiva das Máquinas 2006/42/CE, Anexo II, B)

Nome da empresa:	DEA SYSTEM S.p.A.
Endereço postal:	Via Della Tecnica, 6
Código postal e cidade:	36013 Piovene Rocchette (VI) - ITÁLIA
Número de telefone:	+39 0445 550789
Endereço de e-mail:	deasystem@deasystem.com

declaramos que a DC é emitida sob a exclusiva responsabilidade e pertence ao produto seguinte:

Modelo do aparelho/produto:	TEO 700
Tipo:	Operador electromecânico para portas seccionais
Lote:	Consultar a etiqueta no verso do manual de utilizador

O objeto da declaração descrito acima está em conformidade com a legislação relevante de harmonização da União:

## 2006/42/EU (MD)

- Declara-se que a documentação técnica relevante foi redigida em conformidade com o anexo VII B.
- Declara-se também que os seguintes requisitos de saúde e segurança essenciais foram respeitados: 1.1.1 - 1.1.2 - 1.1.3 - 1.1.5 - 1.2.1 - 1.2.6 - 1.3.1 - 1.3.2 - 1.3.3 - 1.3.4 - 1.3.7 - 1.3.9 - 1.5.1 - 1.5.2 - 1.5.4 - 1.5.5 - 1.5.6 - 1.5.7 - 1.5.8 - 1.5.10 - 1.5.11 - 1.5.13 - 1.6.1 - 1.6.2 - 1.6.4 - 1.7.2 - 1.7.3 - 1.7.4 - 1.7.4.1 - 1.7.4.2 - 1.7.4.3.
- O abaixo-assinado declara que a "máquina parcialmente concluída" supracitada não pode ser comissionada até que a máquina final, na qual foi incorporada, tenha sido declarada conforme com a Diretiva de Máquinas 2006/42/CE.
- Mediante pedido devidamente justificado, o fabricante compromete-se a transmitir as informações relativas à "máquina parcialmente concluída" às autoridades nacionais, sem prejuízo dos seus direitos de propriedade intelectual.

O produto está em conformidade com as partes aplicáveis das regulações seguintes:  
EN 12453:2017, EN 60335-2-103:2015+A1:2017.

## 2014/53/EU (RED)

## 2011/65/EU (RoHS)

As normas harmonizadas seguintes e especificações técnicas foram aplicadas:

Título:	Data da norma/especificação
EN 63000	2018
EN 61000-6-2	2005 + AC:2005
EN 61000-6-3	2007 + A1:2011 + AC:2012
ETSI EN 301 489-1	2019 V2.2.3
ETSI EN 301 489-3	2021 V2.1.2
EN 60335-1	2012 + AC:2014 + A11:2014 + A13:2017 + A1:2019 + A2:2019 + A14:2019
EN 62233	2008
ETSI EN 300 220-1	2018 V3.2.1
ETSI EN 300 220-2	2018 V3.2.1

## Informações adicionais

Assinado por e em nome de:		
Revisão:	Local e data de emissão:	Nome, função, assinatura
01	Piovene Rocchette (VI) 23/09/2022	Tiziano Lievore (Administrador) 

## INSTRUKCJE DLA UŻYTKOWNIKA KOŃCOWEGO

Niniejszy przewodnik jest sporządzony dla użytkowników automatyki; instalator ma za zadanie przekazać go osobie odpowiedzialnej za zainstalowaną automatykę oraz przeszkolić ją w zakresie prawidłowej obsługi. Osoba ta powinna przekazać uzyskane informacje pozostałym użytkownikom automatyki. UWAGA: Ważnym jest, dla bezpieczeństwa osób, przestrzegać tej instrukcji i zachować ją by była łatwo dostępna.

Prawidłowe konserwacja i przestrzeganie terminów przeglądów produktu gwarantują jego długi okres użytkowania. W celu planowanych przeglądów oraz napraw, kontaktować się z instalatorem.

### ZASADY BEZPIECZEŃSTWA

1. Zaleca się, aby podczas działania automatyki pozostawać zawsze w bezpiecznej odległości oraz nie dotykać ruchomych elementów.
2. Zaleca się, aby osobom które mają ograniczone zdolności ruchu, czucia oraz umysłowe nie pozwalać zbliżać się do systemu kontrolnego. Zabrania się bawić dzieciom w bliskiej odległości automatyki.
3. Zaleca się, przeprowadzać regularnie kontrole zaszyfrowane w paragrafie "CZYSZCZENIE I PRZEGLĄDY"; w przypadku nieprawidłowego działania nie używać automatyki.
4. Nie wymontowywać części produktu! Działania konserwacyjne i naprawcze muszą być wykonane przez wykwalifikowany personel.
5. Może się zdarzyć, że operację odblokowania trzeba wykonać w w sytuacji wyjątkowej! Przeszkolić wszystkich użytkowników w zakresie działania odblokowania oraz poinformować gdzie znajdują się klucze do odblokowania.

### ODBLOKOWANIE SIŁOWNIKA TEO 700

**UWAGA** Przed odblokowaniem motoreduktora, należy odłączyć zasilanie od centrali sterującej. W przypadku gdy nie ma możliwości odłączenia zasilania, należy ponownie zablokować motoreduktor w pozycji w której został zablokowany.

Wszystkie modele TEO 700 są wyposażone w urządzenie odblokowania, które aktywuje się po pociągnięciu w dół uchwyty na rys. 7; w tym momencie brama, przy braku innych przeszkód, porusza się swobodnie. Aby przywrócić stan pracy silnika, należy przesunąć uchwyt do góry a następnie **poruszyć ręcznie bramą do momentu zablokowania suwaka odblokowania**.

**UWAGA:** Podczas operacji odblokowania siłownika, skrzydło bramy może się poruszać w sposób niekontrolowany, trzeba na to zwrócić szczególną uwagę w celu wyeliminowania powstania jakiegokolwiek niebezpieczeństwa.

### CZYSZCZENIE I PRZEGLĄDY

Jedyną czynnością którą użytkownik końcowy może i powinien wykonać, jest usunięcie jakiegokolwiek przeszkody która może utrudnić ruch bramy lub siłownika TEO 700. Uwaga! Czyścić zawsze przy odłączonym zasilaniu!

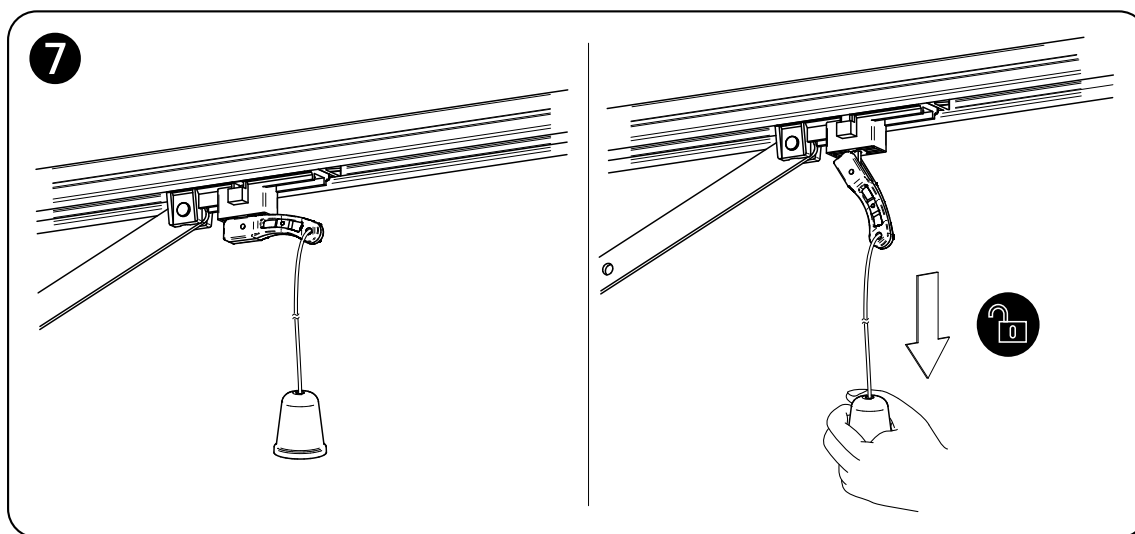

# Deklaracja Zgodności WE (DoC)

i Deklaracja włączenia „maszyn nieukończonych” (zgodnie z dyrektywą maszynową 2006/42/WE, Zał. II, B)

Nazwa producenta:	DEA SYSTEM S.p.A.
Adres:	Via Della Tecnica, 6
Kod pocztowy i miasto:	36013 Piovene Rocchette (VI) - ITALY
Telefon:	+39 0445 550789
Adres e-mail:	deasystem@deasystem.com

oświadcza, że niniejszy dokument jest wydawany na naszą wyłączną odpowiedzialność i dotyczy następującego produktu:

Model urządzenia/Produkt:	TEO 700
Typ:	Urządzenie elektromechaniczne do bram segmentowych
Seria:	Patrz etykieta na odwrocie instrukcji użytkownika

Przedmiot deklaracji opisany powyżej jest zgodny z odpowiednim wspólnotowym prawodawstwem harmonizującym:

## 2006/42/EU (MD)

- Oświadcza się, że niniejsza dokumentacja techniczna została sporządzona zgodnie z załącznikiem VII B.
- Ponadto oświadcza się, że zostały spełnione następujące wymagania zasadnicze w zakresie bezpieczeństwa i ochrony zdrowia: 1.1.1 - 1.1.2 - 1.1.3 - 1.1.5 - 1.2.1 - 1.2.6 - 1.3.1 - 1.3.2 - 1.3.3 - 1.3.4 - 1.3.7 - 1.3.9 - 1.5.1 - 1.5.2 - 1.5.4 - 1.5.5 - 1.5.6 - 1.5.7 - 1.5.8 - 1.5.10 - 1.5.11 - 1.5.13 - 1.6.1 - 1.6.2 - 1.6.4 - 1.7.2 - 1.7.3 - 1.7.4 - 1.7.4.1 - 1.7.4.2 - 1.7.4.3.
- Niżej podpisany oświadcza, że wyżej wymieniona „częściowo ukończona maszyna” nie może zostać oddana do eksploatacji do czasu, w którym ostateczna maszyna, do której została włączona, zostanie uznana za zgodną z Dyrektywą Maszynową 2006/42/WE.
- Na należycie uzasadniony wniosek producent zobowiązuje się przekazać władzom krajowym informacje dotyczące „częściowo ukończonych maszyn” bez naruszenia jego praw własności intelektualnej.

Produkt jest zgodny z odpowiednimi częściami następujących przepisów:  
EN 12453:2017, EN 60335-2-103:2015+A1:2017.

## 2014/53/EU (RED)

## 2011/65/EU (RoHS)

Zastosowano następujące normy zharmonizowane i specyfikacje techniczne:

Tytuł:	Data normy/specyfikacji
EN 63000	2018
EN 61000-6-2	2005 + AC:2005
EN 61000-6-3	2007 + A1:2011 + AC:2012
ETSI EN 301 489-1	2019 V2.2.3
ETSI EN 301 489-3	2021 V2.1.2
EN 60335-1	2012 + AC:2014 + A11:2014 + A13:2017 + A1:2019 + A2:2019 + A14:2019
EN 62233	2008
ETSI EN 300 220-1	2018 V3.2.1
ETSI EN 300 220-2	2018 V3.2.1

Dodatkowe informacje

Podpisano w imieniu i na zlecenie:

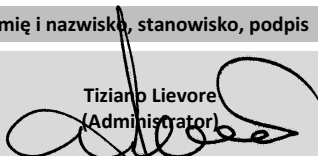
Korekta:	Miejsce i data wydania:	Imię i nazwisko, stanowisko, podpis
01	Piovene Rocchette (VI) 23/09/2022	Tiziano Lievore (Administrator) 

## ИНСТРУКЦИЯ ДЛЯ КОНЕЧНОГО ПОЛЬЗОВАТЕЛЯ

Это руководство было подготовлено для конечных пользователей продукта; монтажник обязан предоставить это руководство лицу, ответственному за работу привода. Последний должен представить аналогичную инструкцию для других пользователей. Эта инструкция должна быть сохранена и легкодоступна для просмотра, когда это требуется.

Хорошая профилактика и частые проверки обеспечивают длительный срок службы изделия. Свяжитесь с монтажником для текущего обслуживания или в случае поломки.

### ПРАВИЛА БЕЗОПАСНОСТИ

1. Во время работы приводов держитесь на безопасном расстоянии от механизма и не касайтесь подвижных частей.
2. Запретите детям играть вблизи автоматики.
3. Выполните операции контроля и проверки, предусмотренные в графике технического обслуживания и немедленно прекратите использовать автоматику, когда обнаружены признаки неисправности.
4. Никогда не разбирайте изделие! Все работы по обслуживанию и ремонту должны выполняться только квалифицированным персоналом.
5. Операция разблокировки должна выполняться в чрезвычайных ситуациях! Все пользователи должны быть проинструктированы как пользоваться механизмом разблокировки.

### МЕХАНИЗМ РАЗБЛОКИРОВКИ ПРИВОДА TEO 700

**ВНИМАНИЕ** Отключите питание к блоку управления до релиза мотор-редуктор. В случае, если вы не можете выключить питание, вы обязательно должны повторной блокировки двигателя в положении, в котором она была не заперта.

Все модели TEO 700 оснащены устройством разблокировки, который активируется, потянув вниз ручку, указанную на Рис. 7; в этой точке ворота, при отсутствии других препятствий, свободны в своих движениях. Для восстановления рабочего состояния двигателя приведите ручку вверх и **переместите дверь вручную вплоть до повторной блокировки колодки скольжения.**

**ПРЕДУПРЕЖДЕНИЕ:** Во время операции разблокировки ворота могут производить неконтролируемые движения: работайте с особой осторожностью, так, чтобы избежать любого риска.

### ОЧИСТКА И ПРОВЕРКИ

Единственная операция, которую пользователь может и должен сделать, это удалить любые препятствия, мешающие воротам или приводу TEO 700 перемещаться. Предупреждение ! Всегда отключайте питание, когда выполнение операций по воротам!

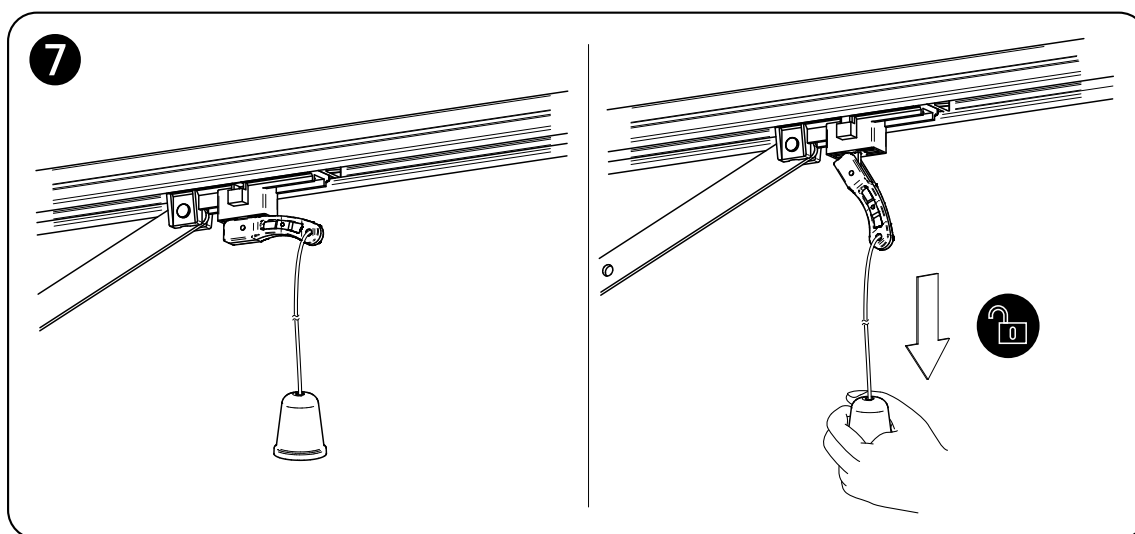

# Декларация ЕС о соответствии (DoC)

и Декларация о включении частично укомплектованного оборудования (в соответствии с Директивой по машинному оборудованию 2006/42/ЕС, Приложение II, B)

Название компании:	DEA SYSTEM S.p.A.
Почтовый адрес:	Via Della Tecnica, 6
Индекс и город:	36013 Piovene Rocchette (VI) - ITALY
Номер телефона:	+39 0445 550789
Адрес электронной почты:	deasystem@deasystem.com

заявляем, что DoC выпущена под нашу собственную ответственность и относится к следующему изделию:

Модель аппарата/Изделие:	TEO 700
Тип:	Электро-механический привод для секционных ворот
Партия:	См. этикетку на обратной стороне руководства пользователя

Вышеописанный предмет декларации соответствует следующему унифицированному законодательству Европейского союза:

## 2006/42/EU (MD)

- Заявляется, что соответствующая техническая документация была составлена в полном соответствии с требованиями Приложения VII B.
- Также заявляется, что соблюдались следующие основные требования по гигиене труда и инструкциям техники безопасности: 1.1.1 - 1.1.2 - 1.1.3 - 1.1.5 - 1.2.1 - 1.2.6 - 1.3.1 - 1.3.2 - 1.3.3 - 1.3.4 - 1.3.7 - 1.3.9 - 1.5.1 - 1.5.2 - 1.5.4 - 1.5.5 - 1.5.6 - 1.5.7 - 1.5.8 - 1.5.10 - 1.5.11 - 1.5.13 - 1.6.1 - 1.6.2 - 1.6.4 - 1.7.2 - 1.7.3 - 1.7.4 - 1.7.4.1 - 1.7.4.2 - 1.7.4.3.
- Нижеподписавшийся подтверждает, что вышеупомянутые компоненты частично укомплектованных механизмов не могут быть сданы в эксплуатацию без целой линии, в которую они должны быть встроены, в соответствии с Декларацией на машины и механизмы 2006/42/ЕС.
- В соответствии с запросом поданным должным образом, производитель обязуется передавать информацию, касающуюся компонентов частично укомплектованных механизмов в национальные органы власти, не нанося ущерба интеллектуальной собственности или правам на нее.

Изделие соответствует всем применимым частя следующих нормативных актов:  
EN 12453:2017, EN 60335-2-103:2015+A1:2017.

## 2014/53/EU (RED) 2011/65/EU (RoHS)

Применялись следующие унифицированные стандарты и технические условия:

Название:	Дата стандарта/технических условий
EN 63000	2018
EN 61000-6-2	2005 + AC:2005
EN 61000-6-3	2007 + A1:2011 + AC:2012
ETSI EN 301 489-1	2019 V2.2.3
ETSI EN 301 489-3	2021 V2.1.2
EN 60335-1	2012 + AC:2014 + A11:2014 + A13:2017 + A1:2019 + A2:2019 + A14:2019
EN 62233	2008
ETSI EN 300 220-1	2018 V3.2.1
ETSI EN 300 220-2	2018 V3.2.1

## Дополнительная информация

Подписано от имени:		
Редакция:	Имя и дата выпуска:	Имя, должность, подпись
01	Piovene Rocchette (VI) 23/09/2022	Tiziano Lievore (Administrator)





move as you like

**DEA SYSTEM S.p.A.**

Via Della Tecnica, 6 - 36013 PIOVENE ROCCHETTE (VI) - ITALY

**tel:** +39 0445 550789 - **fax:** +39 0445 550265

**Internet:** <http://www.deasystem.com> - **E-mail:** [deasystem@deasystem.com](mailto:deasystem@deasystem.com)