

CLEMSA

CUADRO DE CONTROL PARA
ACCIONAMIENTOS DE PUERTAS CORREDERA,
BASCULANTES Y SECCIONALES



CLAS 25

MANUAL TÉCNICO

LOCALIZACIÓN DE COMPONENTES PRINCIPALES

FIG. 1

①

Conector para Tarjeta Receptor

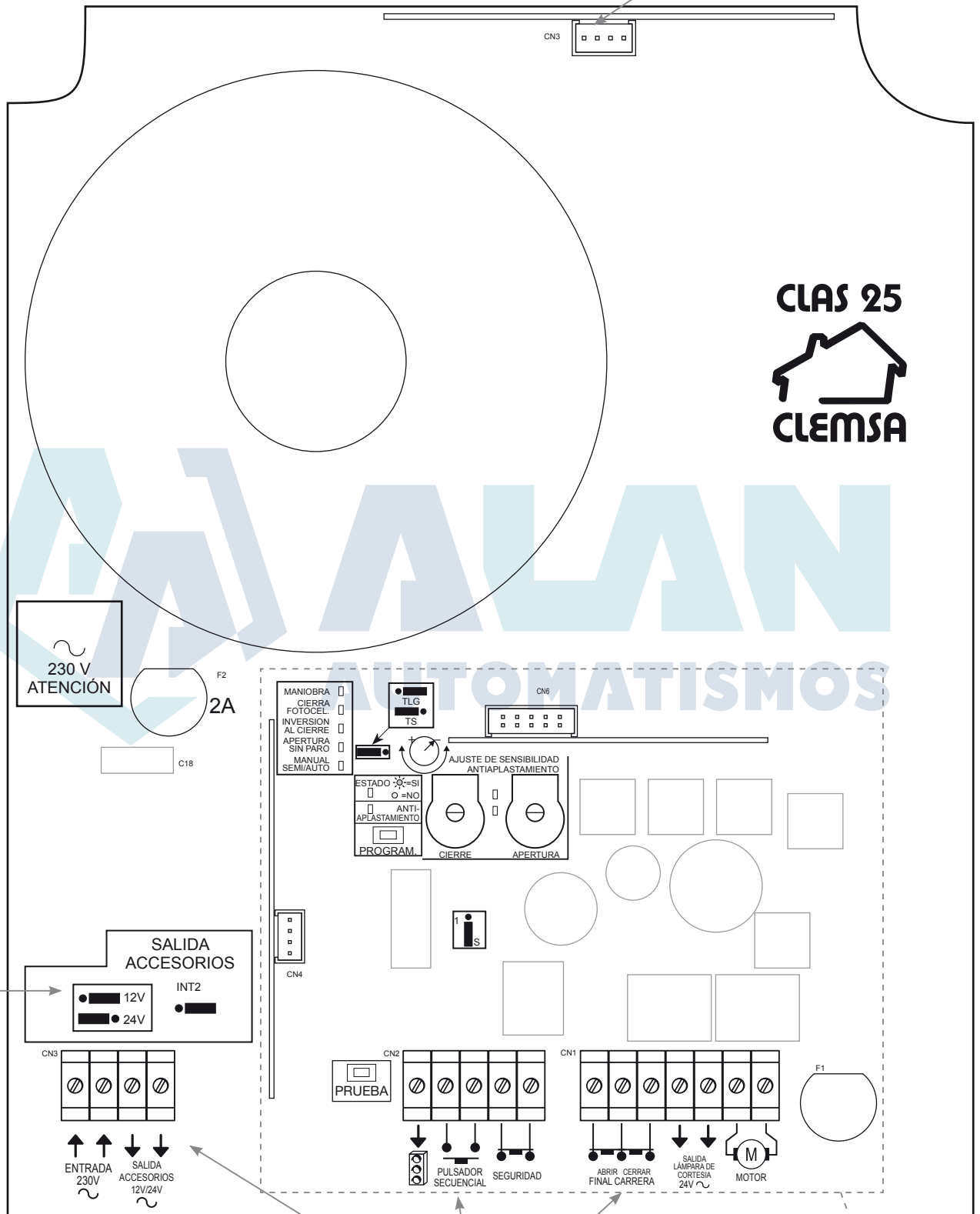

Selector 12/24 V para Accesorios

④

Regletas de Conexión

③

CIRCUITO DE CONTROL

②

CIRCUITO DE CONTROL LOCALIZACIÓN DE COMPONENTES PRINCIPALES

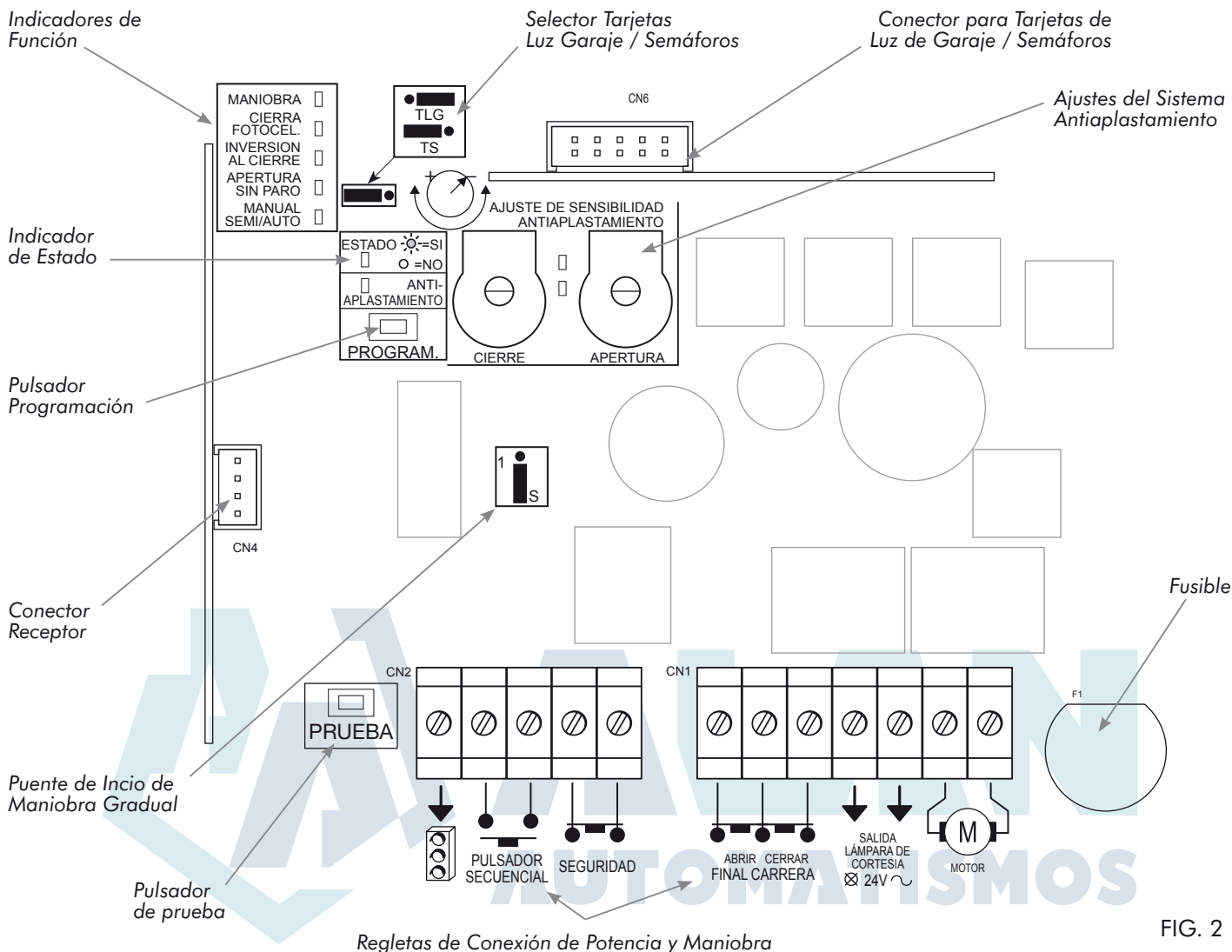

FIG. 2

DECLARACIÓN DE CONFORMIDAD

CLEM, S.A.U.

declaramos bajo nuestra exclusiva responsabilidad la conformidad del producto

Cuadro de Control CLAS 6.1, CLAS 25, CLAS 30.1

al que se refiere esta declaración, con la(s) norma(s)

**EN 50081-1, EN 50082-1
Y EN 60950**

de acuerdo con las disposiciones de la(s) Directiva(s)

89/336/CEE de Compatibilidad Electromagnética y

73/23/CEE, 93/68/CEE de Baja Tensión

Madrid, a 15 de Enero de 2007

Miguel Angel López Albert
Director General

Descargue la declaración de conformidad original de la web www.clemsa.es

ÍNDICE

	<u>Pág</u>
1. DESCRIPCIÓN	5
2. CONEXIONADO	5
2.1. ALIMENTACIÓN DEL CUADRO	5
2.2. ALIMENTACIÓN DE ACCESORIOS	5
2.3. PULSADOR DE MANIOBRA	6
2.4. CONTROLADORES DE SEMÁFOROS	6
2.5. SISTEMAS DE SEGURIDAD EN CIERRE	6
2.6. FINALES DE CARRERA	6
2.7. SALIDA DE ILUMINACIÓN DE CORTESÍA	6
3. PROGRAMACIÓN DE FUNCIONES	6
3.1. ENTRADA EN PROGRAMACIÓN	7
3.2. CIERRE MANUAL/SEMIAUTOMÁTICO/AUTOMÁTICO	7
3.3. APERTURA SIN PARO	8
3.4. INVERSIÓN AL CIERRE	9
3.5. CIERRE POR FIN DE FOTOCÉLULA	9
3.6. TIEMPOS DE MANIOBRA	10
4. ARRANQUE LENTO DE MANIOBRA	13
5. SISTEMA ANTIPLASTAMIENTO	13
5.1. MANIOBRA DE APERTURA	13
5.2. MANIOBRA DE CIERRE	14
6. INVERSIÓN DEL RECORRIDO	14
7. CIERRE DESPUÉS DEL RETORNO DE CORRIENTE	14
8. COMPROBACIÓN	14
9. ACCESORIOS OPCIONALES	15
10. FIJACIÓN	15
11. CARACTERÍSTICAS TÉCNICAS	15
12. DIAGRAMA DE PROGRAMACIÓN	16
13. DISFUNCIONES	18

ADVERTENCIA IMPORTANTE PARA LA INSTALACIÓN DE CUADROS DE CONTROL

Para el cumplimiento de la normativa vigente, se advierte que en la instalación de este producto se deberá incorporar al cableado fijo un sistema de desconexión.

1. DESCRIPCIÓN

El Cuadro de Control **CLAS 25** está diseñado para gobernar puertas automáticas de tipo basculante, corredera y seccional, con Accionamientos de 24V CC y potencia máxima de 150W.

Dispone de zócalos para incorporar Tarjetas para varias funciones.
(Ver apartado 9.- **ACCESORIOS OPCIONALES**).

2. CONEXIONADO

Para acceder al interior del Cuadro de Control abra la tapa girando los tornillos que la sujetan (ver A en fig. 15).

Pase los cables de conexiones a través de los tapones de goma pasacables (ver E en fig. 15).

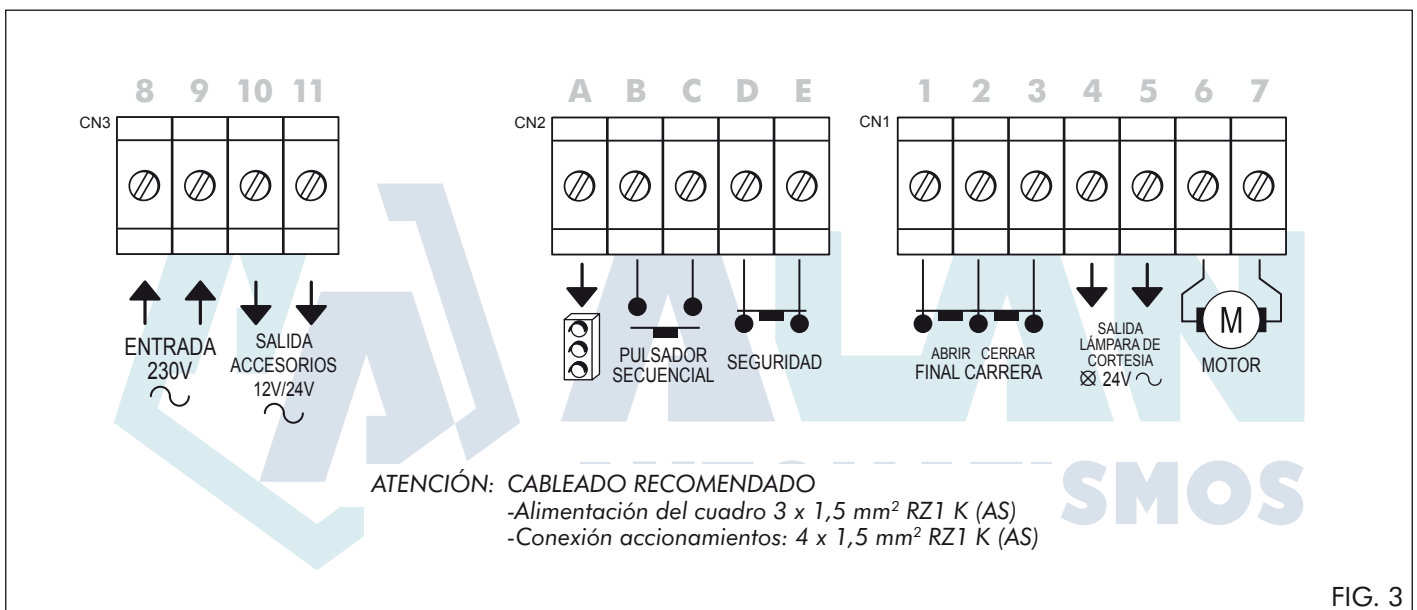

FIG. 3

2.1. ALIMENTACIÓN DEL CUADRO

Conecte a las клемas que corresponden con las posiciones 8 y 9 los cables de alimentación de red de 230V CA.



2.2. ALIMENTACIÓN DE ACCESORIOS

Salida para la alimentación de accesorios con tensión seleccionable de 12 o 24V CA y consumo máximo de 25W (4 en fig. 1).

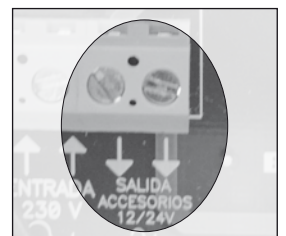

2.3. PULSADOR DE MANIOBRA

Para conectar un pulsador exterior desde el que manejar la puerta por secuencias: Abrir-Parar-Cerrar-Parar-Abrir. Puede conectar cualquier tipo de pulsador normalmente abierto N/A, como; por ejemplo, un Receptor de Telemando o una Cerradura de Contacto.

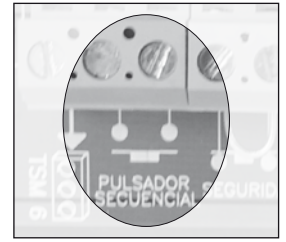

2.4. CONTROLADORES DE SEMÁFOROS

Es necesario disponer de una Tarjeta controladora de conexión directa en el propio Cuadro modelo TS 3.2, de tres colores o un Módulo externo modelo TSM 6, para seis colores, con preferencia de paso.

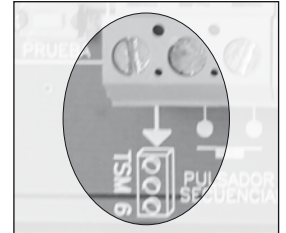

2.5. SISTEMAS DE SEGURIDAD EN CIERRE

Utilice sistemas de seguridad con contacto normalmente cerrado N/C (Fotocélulas o Bandas de Seguridad Supervisadas). Si utiliza más de un sistema de seguridad debe conectarlos en serie.

Si no utiliza esta aplicación puentee las clemas D y E.



2.6. FINALES DE CARRERA

Utilice finales de carrera accionados mecánicamente con contactos normalmente cerrados N/C.

Si no utiliza esta aplicación puentee las clemas que corresponden con las posiciones 1, 2 y 3.

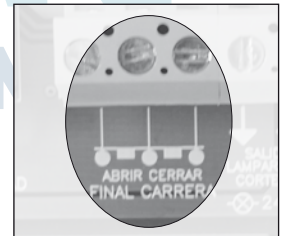

2.7. SALIDA DE ILUMINACIÓN DE CORTESÍA

Salida para la conexión de una Lámpara de iluminación de cortesía de 24V CA/CC y consumo máximo de 15W.

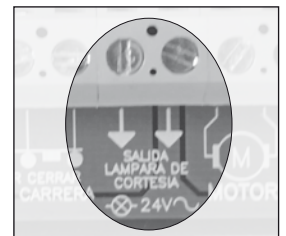

3. PROGRAMACIÓN DE FUNCIONES

Conecte todos los elementos de la instalación al Cuadro de Control según se ha detallado en el apartado 2. **CONEXIONADO**. Las entradas de contacto normalmente cerradas (N/C) deben estar conectadas o puenteadas.

Para iniciar la programación de funciones es necesario que la puerta esté **cerrada**. Los Cuadros salen de fábrica ya comprobados; es por lo que, al conectarlo a la red, aparecerán uno o más indicadores de función encendidos (si es el de la función Manual/Semi/Auto aparecerá intermitente, encendido o apagado).

3.1. ENTRADA EN PROGRAMACIÓN

3.1.1. Presione la tecla «PROGRAM». Los indicadores de función efectuarán dos intermitencias. (El indicador Manual/Semi/Auto quedará encendido o intermitente). Si transcurridos 30 segundos no realizamos ninguna otra operación los indicadores harán 5 intermitencias y se apagarán, debiendo presionar de nuevo la tecla «PROGRAM» para entrar en modo programación.

3.1.2. Presione sucesivamente la tecla «PROGRAM» hasta acceder a la función que se desee programar (se encenderá intermitentemente el indicador correspondiente a cada función).

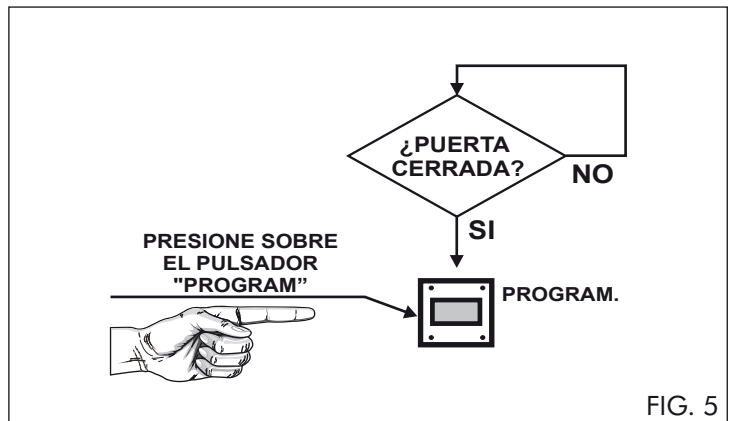
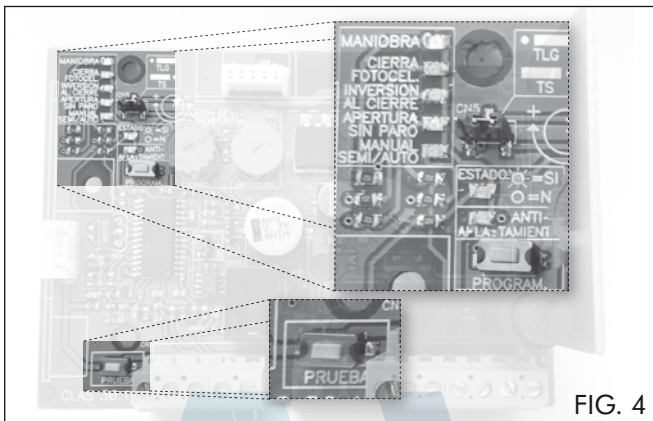

3.2. CIERRE MANUAL, SEMIAUTOMÁTICO O AUTOMÁTICO

3.2.1. Presione la tecla «PROGRAM» hasta que el indicador de función **MANUAL/SEMI/AUTO** se encienda **intermitentemente**.

3.2.2. Presione sucesivamente la tecla «PRUEBA» (ver fig. 4) hasta alcanzar la opción deseada:

3.2.2.1. Manual. Cuando el indicador de **ESTADO** se queda **apagado**. (En esta función el tiempo de pausa entre apertura y cierre (en adelante pausa) de la puerta es infinito. Finalizará, y por tanto iniciará la maniobra de cierre, por acción voluntaria ordenada por el usuario: Telemando, pulsación, etc.).

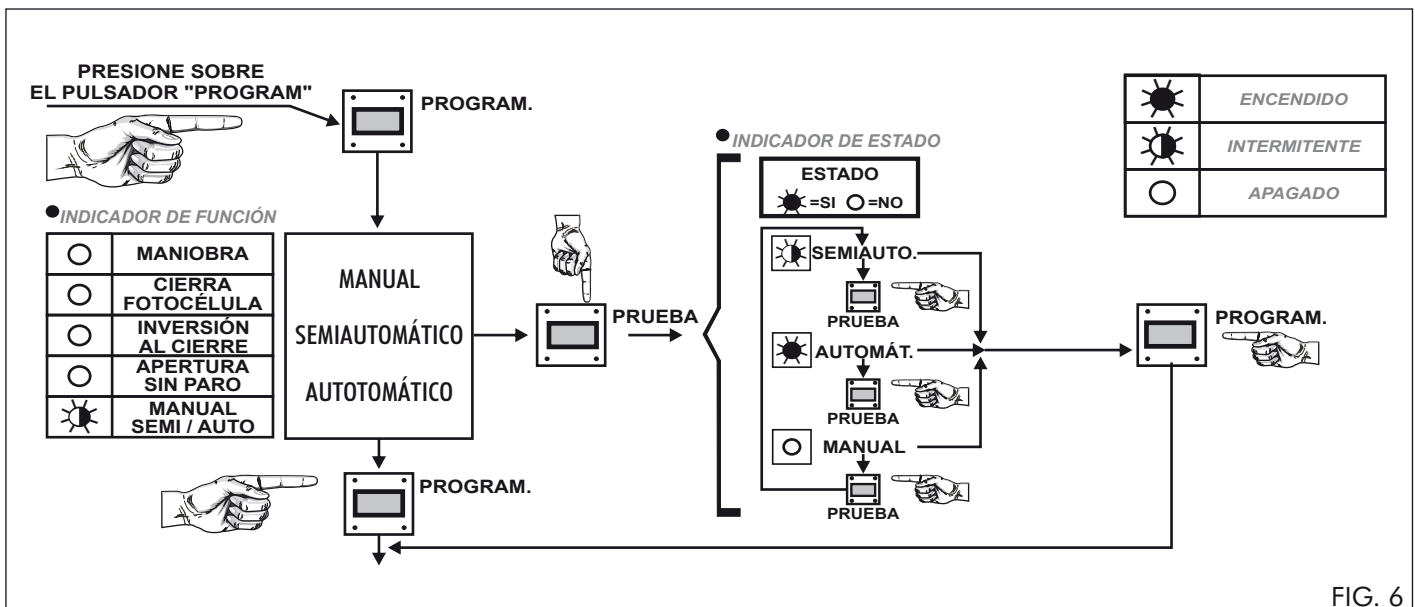

3.2.2.2. Semiautomático. Cuando el indicador de ESTADO se queda **intermitente**. (En esta función la puerta iniciará la maniobra de cierre al concluir el tiempo de pausa o por acción voluntaria ordenada por el usuario: Telemando, pulsación, etc.).

3.2.2.3. Automático. Cuando el indicador de ESTADO se queda **encendido**. (En esta función la puerta iniciará la maniobra de cierre al concluir el tiempo de pausa. Si recibe una orden de apertura, comenzará a contar de nuevo el tiempo de pausa).

3.2.3. Presione la tecla «PROGRAM» y avance hasta la siguiente función a programar, o salga del modo PROGRAMACIÓN presionando repetidamente la tecla «PROGRAM» hasta que se enciendan todos los indicadores de función, que harán **cinco intermitencias** y se apagarán acto seguido.

3.3. APERTURA SIN PARO

3.3.1. Presione la tecla «PROGRAM» hasta que el indicador de función **APERTURA SIN PARO** se encienda **intermitentemente** (ver fig. 7).

3.3.2. Presione sucesivamente la tecla «PRUEBA» (ver fig. 7) hasta alcanzar la opción deseada:

3.3.2.1. Activado. Cuando el indicador de ESTADO se queda **encendido**. (Ignora cualquier pulsación durante la maniobra de apertura).

3.3.2.2. Desactivado. Cuando el indicador de ESTADO se queda **apagado**. (Permite detener la puerta mientras esta está en apertura, quedando en modo de PAUSA. El Cuadro continuará la maniobra según lo programado en el apartado 3.2.).

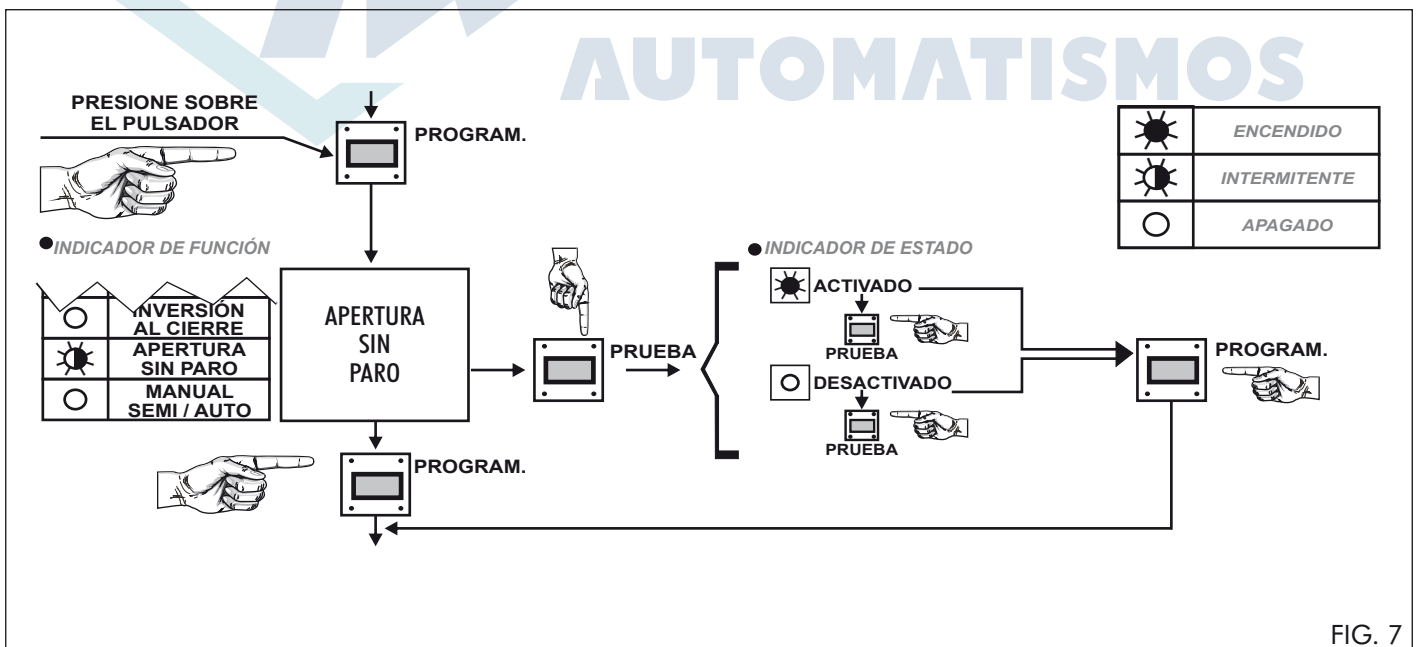

FIG. 7

3.3.3. Presione la tecla «PROGRAM» y avance hasta la siguiente función a programar, o salga del modo PROGRAMACIÓN presionando repetidamente la tecla «PROGRAM» hasta que se enciendan todos los indicadores de función, que harán **cinco intermitencias** y se apagarán acto seguido.

3.4. INVERSIÓN AL CIERRE

3.4.1. Presione la tecla «PROGRAM» hasta que el indicador de función **INVERSIÓN AL CIERRE** se encienda intermitentemente (ver fig. 8).

3.4.2. Presione sucesivamente la tecla «PRUEBA» (ver fig. 8) hasta alcanzar la opción deseada.

3.4.2.1. Activado. Cuando el indicador de ESTADO se queda **encendido**. (Si durante la maniobra de cierre es activado el sistema de seguridad, o se utiliza el pulsador o Telemando, la maniobra de cierre será cancelada y transcurridos unos instantes se iniciará la de apertura).

3.4.2.2. Desactivado. Cuando el indicador de ESTADO se queda **apagado**. (Si durante la maniobra de cierre es activado el sistema de seguridad, o se utiliza el pulsador o Telemando, la maniobra de cierre será cancelada en espera de una pulsación con la que se iniciará la maniobra de apertura).

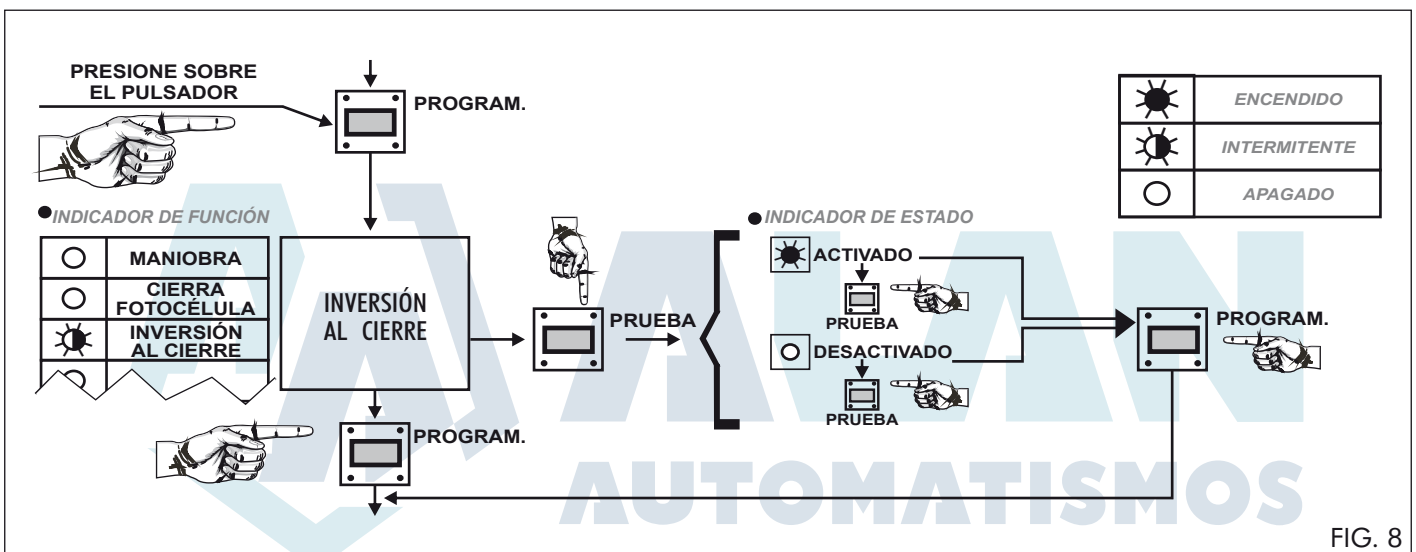

FIG. 8

3.4.3. Presione la tecla «PROGRAM» y avance hasta la siguiente función a programar, o salga del modo PROGRAMACIÓN presionando repetidamente la tecla «PROGRAM» hasta que se enciendan todos los indicadores de función, que harán **cinco intermitencias** y se apagaran acto seguido.

3.5. CIERRE POR FIN DE FOTOCÉLULA

3.5.1. Presione la tecla «PROGRAM» hasta que el indicador de función **CIERRA FOTOCÉLULA** se encienda intermitentemente (ver fig. 9).

3.5.2. Presione sucesivamente la tecla «PRUEBA» (ver fig. 9) hasta alcanzar la opción deseada.

3.5.2.1. Activado. Cuando el indicador de ESTADO se queda **encendido**. (Al salir de la zona de actuación del elemento de seguridad durante la maniobra de apertura, o en periodo de pausa, se inicia la maniobra de cierre transcurridos 2 seg. de pausa).

3.5.2.2. Desactivado. Cuando el indicador de ESTADO se queda **apagado**. (Ignora cualquier señal producida al salir de la zona de actuación del elemento de seguridad durante la maniobra de apertura o en periodo de pausa).

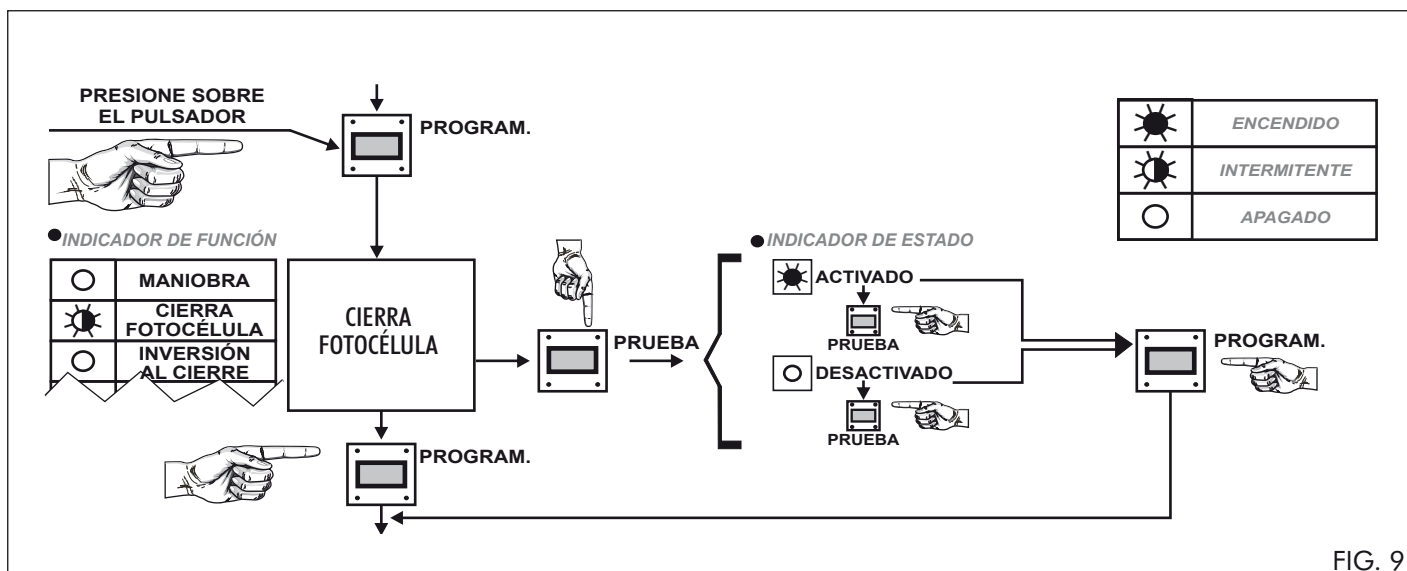

FIG. 9

3.5.3. Presione la tecla «PROGRAM» y avance hasta la siguiente función a programar, o salga del modo PROGRAMACIÓN presionando repetidamente la tecla «PROGRAM» hasta que se enciendan todos los indicadores de función, que harán **cinco intermitencias** y se apagaran acto seguido.

3.6. TIEMPOS DE MANIOBRA

Durante la programación de los tiempos de maniobra los sistemas de seguridad de la puerta quedan anulados. Deberá vigilar con sumo cuidado los movimientos de la puerta para evitar situaciones de peligro.

El Cuadro de Control CLAS 25 incorpora la función PAROSUAVE que reduce hasta el 50% la velocidad de desplazamiento de la puerta antes de alcanzar el final de su recorrido.

3.6.1. Presione sobre la tecla «PROGRAM» hasta que el indicador de la función **MANIOBRA** se encienda intermitentemente (ver fig.10).

3.6.2. CON FINALES DE CARRERA y SIN utilización de la función PAROSUAVE

3.6.2.1. Presione la tecla «PRUEBA». Comenzará la maniobra de apertura, si observa que la maniobra inicial se realiza en sentido inverso al deseado debe intercambiar la posición de los cables en las clemas que ocupan las posiciones 6 y 7 (ver fig. 3). Finalizará cuando la puerta alcance el final de carrera.

3.6.2.2. Decida el tiempo de pausa⁽¹⁾ y presione la tecla «PRUEBA». El Cuadro de Control memorizará el tiempo de pausa e iniciará la maniobra de cierre. Finalizará cuando la puerta alcance el final de carrera.

⁽¹⁾Si transcurren más de 4' 15" sin que se presione la tecla «PRUEBA», será este el tiempo máximo de pausa que memorizará el Cuadro.

Después de esta operación, el Cuadro de Control saldrá automáticamente del **MODO PROGRAMACIÓN**. (Los indicadores de función harán **5 intermitencias**, se apagaran y a continuación quedarán encendidos solo aquellos cuyas funciones hayan sido programadas).

3.6.3. CON FINALES DE CARRERA y CON utilización de la función PAROSUAVE

3.6.3.1. Presione la tecla «PRUEBA». Comenzará la maniobra de apertura, si observa que la maniobra inicial se realiza en sentido inverso al deseado debe intercambiar la posición de los cables en las clemas de las posiciones 6 y 7 (ver fig. 3).

3.6.3.2. Unos momentos antes de que la puerta abra por completo presione sobre la tecla «PRUEBA». Entrará en funcionamiento la aplicación PAROSUAVE. La maniobra de apertura finalizará cuando la puerta alcance el Final de Carrera.

3.6.3.3. Decida el tiempo de pausa⁽¹⁾ y presione la tecla «PRUEBA». El Cuadro de Control memorizará el tiempo de pausa e iniciará la maniobra de cierre. Unos momentos antes de que la puerta cierre por completo presione sobre la tecla «PRUEBA». Entrará en funcionamiento la aplicación PAROSUAVE. Finalizará cuando la puerta alcance el Final de Carrera.

⁽¹⁾Si transcurren más de 4' 15" sin que se presione la tecla «PRUEBA», será este el tiempo máximo de pausa que memorizará el Cuadro e iniciará la maniobra de cierre.

No es recomendable que el PAROSUAVE se aplique durante mucho recorrido.

Después de esta operación, el Cuadro de Control saldrá automáticamente del modo PROGRAMACIÓN. (Los indicadores de FUNCIÓN harán **5 intermitencias**, se apagarán y a continuación quedarán encendidos solo aquellos cuyas funciones hayan sido programadas).

3.6.4. SIN FINALES DE CARRERA y SIN utilización de la función PAROSUAVE

3.6.4.1. Presione la tecla «PRUEBA». Comenzará la maniobra de apertura, si observa que la maniobra inicial se realiza en sentido inverso al deseado debe intercambiar la posición de los cables en las clemas de las posiciones 6 y 7 (ver fig. 3).

3.6.4.2. Cuando se alcance la apertura deseada presione la tecla «PRUEBA» **dos veces seguidas**. Finalizará la maniobra de apertura y comenzará el TIEMPO DE PAUSA.

3.6.4.3. Decida el tiempo de pausa⁽¹⁾ y presione la tecla «PRUEBA». El Cuadro de Control memorizará el tiempo de pausa e iniciará la maniobra de cierre.

3.6.4.4. Presione la tecla «PRUEBA» dos veces seguidas cuando la puerta alcance el punto de cierre.

⁽¹⁾Si transcurren más de 4' 15" sin que se presione la tecla «PRUEBA», será este el tiempo máximo de pausa que memorizará el Cuadro.

Después de esta operación el Cuadro de Control saldrá automáticamente del MODO PROGRAMACIÓN. (Los indicadores de FUNCIÓN harán 5 intermitencias, se apagarán y a continuación quedarán encendidos solo aquellos cuyas funciones hayan sido programadas).

3.6.5. SIN FINALES DE CARRERA y CON utilización de la función PAROSUAVE

3.6.5.1. Presione la tecla «PRUEBA». Comenzará la maniobra de apertura, si observa que la maniobra inicial se realiza en sentido inverso al deseado debe intercambiar la posición de los cables en las clemas de las posiciones 6 y 7 (ver fig. 3).

3.6.5.2. Unos momentos antes de que la puerta alcance la apertura deseada presione la tecla «PRUEBA» (entrará en funcionamiento la aplicación PAROSUAVE). Presione de nuevo la tecla «PRUEBA» cuando la puerta alcance la apertura deseada. Comenzará el TIEMPO DE PAUSA.

3.6.5.3. Decida el tiempo de pausa⁽¹⁾ y presione la tecla «PRUEBA». El Cuadro de Control memorizará el tiempo de pausa e iniciará la maniobra de cierre.

3.6.5.4. Unos momentos antes de que la puerta alcance el punto de cierre presione la tecla «PRUEBA» (entrará en funcionamiento la aplicación PAROSUAVE. Presione de nuevo la tecla «PRUEBA» cuando la puerta alcance el punto de cierre.

⁽¹⁾Si transcurren más de 4' 15" sin que se presione la tecla «PRUEBA», será este el tiempo máximo de pausa que memorizará el Cuadro.

No es recomendable que el PAROSUAVE se aplique durante mucho recorrido.

Después de esta operación, el Cuadro de Control saldrá automáticamente del modo PROGRAMACIÓN. (Los indicadores de FUNCIÓN harán 5 intermitencias, se apagarán y a continuación quedarán encendidos solo aquellos cuyas funciones hayan sido programadas).

Para entrar de nuevo en PROGRAMACIÓN presione la tecla «PROGRAM». (Ver 3.1.).

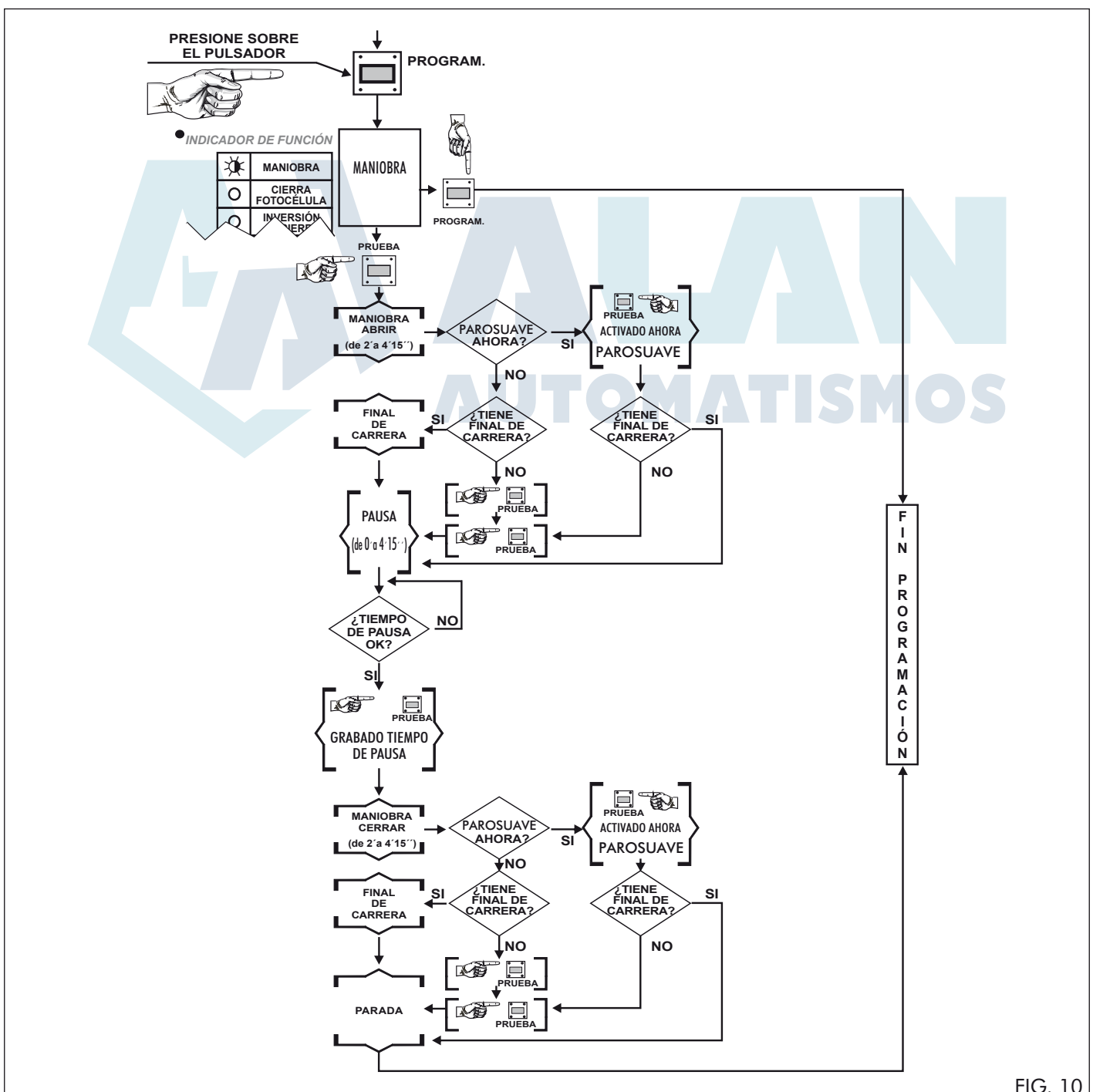

FIG. 10

4. ARRANQUE LENTO DE MANIOBRA

4.1. El Cuadro de Control **CLAS 25** ordena el arranque de la maniobra de la puerta a una velocidad lenta que va aumentando progresivamente hasta alcanzar la velocidad normal de recorrido. Para ello es necesario retirar el puente J1 (ver fig. 11).

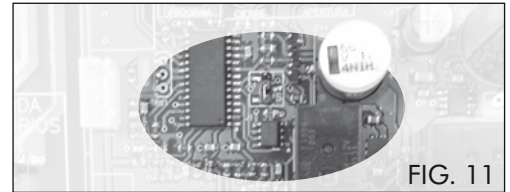

FIG. 11



SIN Inicio de Maniobra Gradual



CON Inicio de Maniobra Gradual

FIG. 12

5. SISTEMA ANTIPLASTAMIENTO

El Cuadro de Control **CLAS 25** dispone de un sistema de seguridad Antiplastamiento que reduce los daños eventuales que pudieran sufrir personas u objetos si son alcanzados por la puerta en movimiento.

Se han dispuesto ajustes independientes para las maniobras de apertura y cierre. Así mismo, se puede anular este sistema para cualquiera de las maniobras desplazando totalmente los cursores hacia la izquierda «←» (menos) (ver fig.13).

Estos ajustes no disminuyen la fuerza de empuje del Accionamiento, sino que controlan el esfuerzo realizado por éste durante el movimiento de la puerta detectando cualquier exceso que sobrepase el límite prefijado.

Girando los cursores en el sentido de las agujas del reloj aumentamos la sensibilidad del sistema ante las variaciones del esfuerzo del motor y en sentido contrario la disminuimos.

El ajuste deberá realizarse después de programadas todas las funciones (ver puntos 3.1. a 3.6.)

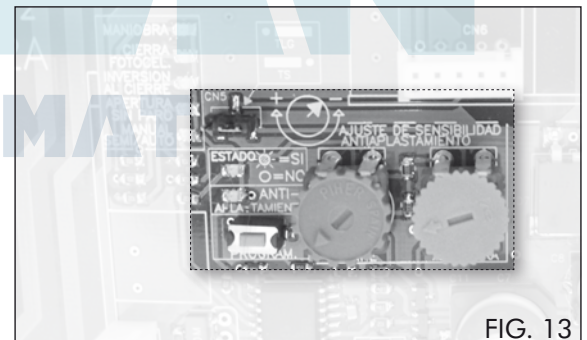

FIG. 13

5.1. MANIOBRA DE APERTURA

El ajuste debe hacerse durante la maniobra de apertura y antes de la entrada en acción de la función PAROSUAVE.

5.1.1. Gire lentamente el cursor VERDE de «←» a «+» hasta que se encienda el indicador Antiplastamiento.

5.1.2. Gire un poco en ese punto el cursor en sentido contrario para dar una tolerancia al sistema.

Si no utiliza el sistema Antiplastamiento gire el cursor verde totalmente hacia la posición «←».

Cuando se activa el sistema Antiplastamiento en la maniobra de apertura el Cuadro de Control cancela la maniobra, quedando en **MODO PAUSA**. El Cuadro continuará la maniobra según lo programado en el punto 3.2.).

5.1.3. Efectúe una pulsación para que se reanude la maniobra de apertura.

5.2. MANIOBRA DE CIERRE

5.2.1. El ajuste debe hacerse durante la maniobra de cierre y antes de la entrada en acción de la función PAROSUAVE.

5.2.2. Gire lentamente el cursor ROJO de «-» a «+» hasta que se encienda el led situado al lado del cursor.

5.2.3. Gire un poco en ese punto el cursor en sentido contrario para dar una tolerancia al sistema.

Si no utiliza el sistema Antiplastamiento gire el cursor rojo totalmente hacia la posición «-».

Cuando se activa el sistema Antiplastamiento en la maniobra de cierre el Cuadro cancela la maniobra y transcurridos 2 segundos inicia la maniobra de apertura independientemente del modo como esté programada la función INVERSIÓN AL CIERRE.

5.2.4. Realice algunas maniobras de prueba y verifique que el sistema no se activa de forma esporádica. Si así sucediera, haga un reajuste de los cursores hasta conseguir que solo se active de forma voluntaria; por ejemplo, sujetando la puerta.

Mantenga la puerta en perfecto estado para que el sistema Antiplastamiento sea efectivo.

6. INVERSIÓN DEL RECORRIDO

El Cuadro de Control **CLAS 25** permite que, por voluntad del usuario, se pueda invertir el recorrido de la puerta durante las maniobras de apertura o cierre. Esta inversión del recorrido puede provocar que, en instalaciones sin finales de carrera, la puerta quede golpeando contra los topes durante mucho tiempo. Para evitar este inconveniente, el Cuadro incorpora un dispositivo que «recuerda» el recorrido realizado con anterioridad para que, en el recorrido inverso, no se emplee más tiempo del necesario.

Si se realizan muchas inversiones seguidas puede darse el caso de que la puerta no llegue al final de su recorrido. Para solventarlo basta con efectuar un ciclo completo de maniobras; es decir, apertura y cierre sin interrupción.

7. CIERRE DESPUÉS DEL RETORNO DE CORRIENTE

Al reanudarse el suministro eléctrico después de un corte de corriente, y con el Cuadro de Control programado en modo de cierre automático o semiautomático y la puerta no cerrada; es decir, no está accionado el final de carrera de cierre, el Cuadro de Control comenzará a contar el tiempo de pausa programado, y transcurrido éste, dará la orden de cierre.

En puertas sin finales de carrera el Cuadro de Control dará la orden de cierre.

8. COMPROBACIÓN

Utilice el pulsador de «PRUEBA» para verificar el funcionamiento correcto de las funciones programadas y de los dispositivos y accesorios instalados.

Después de verificado el funcionamiento correcto atornille la tapa al Cuadro de Control teniendo cuidado de colocar bien la junta de goma para proteger el interior de agentes exteriores, polvo, agua...

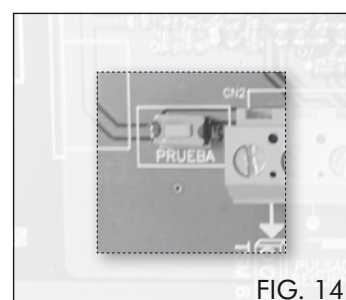

FIG. 14

9. ACCESORIOS OPCIONALES

Al Cuadro de Control se le puede acoplar uno de los accesorios de cada grupo de los indicados a continuación.

Tarjetas Luz de garaje:

- Modelo **TLG 2** (Tarjeta que dispone de una salida a 230V CA 500W, temporizada entre 2 y 140 segundos).
- Modelo **TLG 3** (Tarjeta con una salida libre de potencial en forma de impulso, con una duración de 1 segundo).
- Modelo **TS 3.2** (Tarjeta combinada semáforo 3 colores con impulso para Luz de garaje).
- Modelo **TSM 6** (Tarjeta semáforo modular 6 colores).

Tarjeta Receptor:

Cualquier receptor enchufable de la gama **CLEMSA**, tanto sólo de radio, como combinado radio/RFID.

10. FIJACIÓN

El Cuadro de Control se presenta en una caja de ABS con tapa sujeta con dos tornillos. Gire los tornillos $\frac{1}{4}$ a derecha o izquierda para cerrar o abrir respectivamente (A fig. 15).

Sobre el lateral superior se prolonga una aleta taladrada para la fijación del Cuadro a una pared (B fig. 15). En el interior de la caja hay dispuestos, justo debajo de las regletas de conexiones, dos agujeros ciegos con guía para taladrar en caso de necesitarse una mayor sujeción (C fig. 15).

Compruebe que la junta permanece correctamente colocada (D fig. 4) para mantener su estanqueidad.

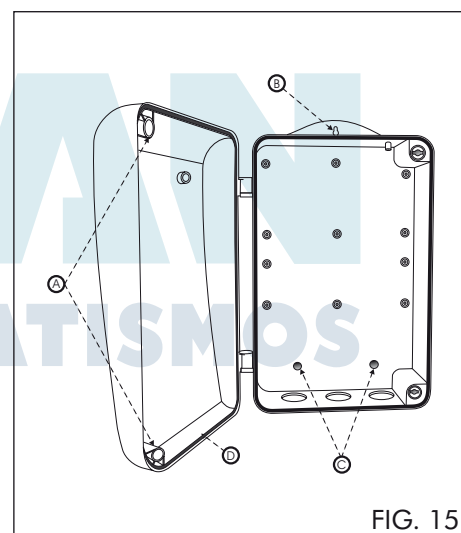
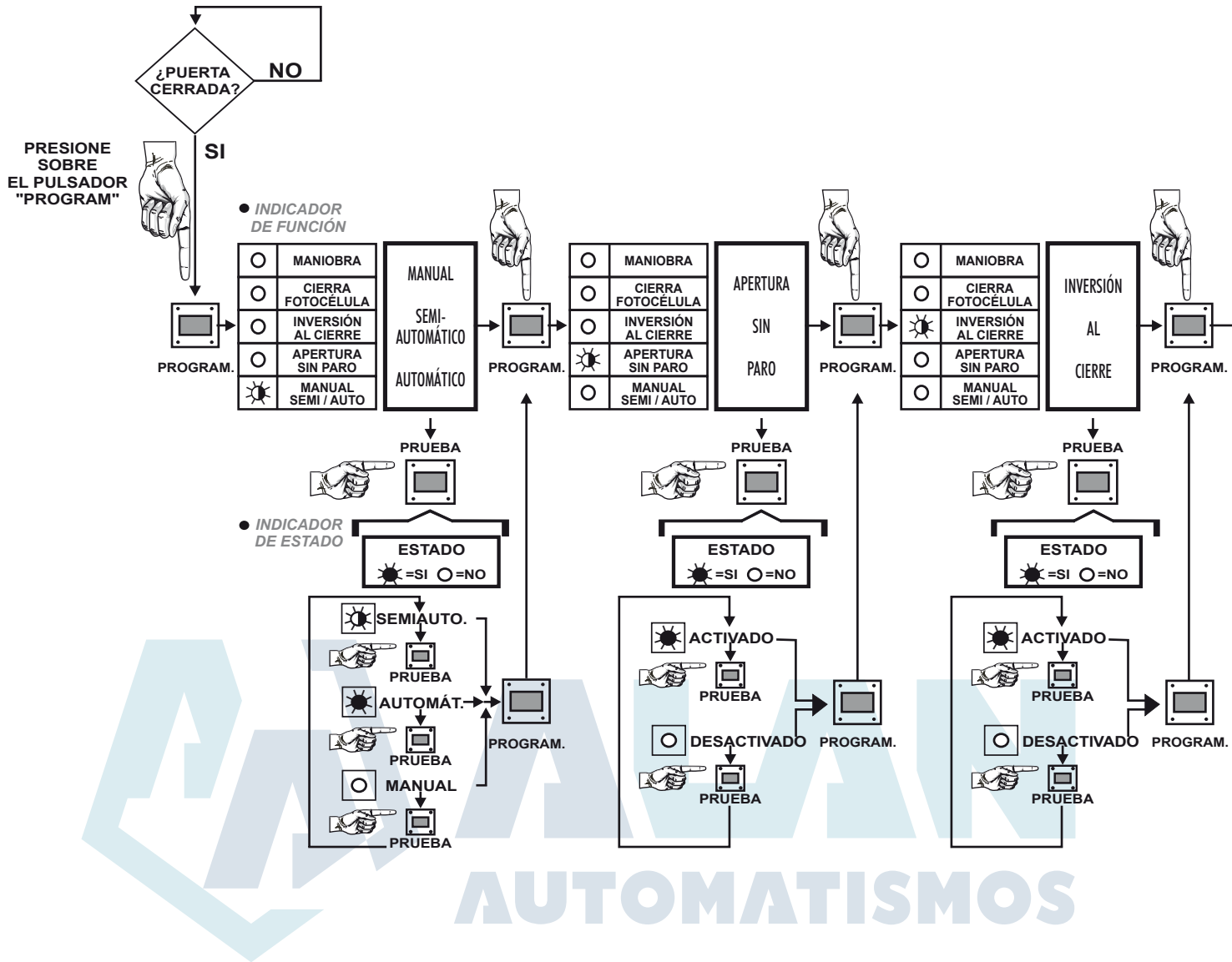

FIG. 15

11. CARACTERÍSTICAS TÉCNICAS

- Alimentación: 230V CA.
- Salida Accionamiento 24V CC 150W.
- Salida Accesorios 12/24V CC 25W.
- Salida de 24 V 15W para luz de cortesía.
- Apertura sin paro.
- Sistema de seguridad en cierre.
- Sistema de seguridad Antiplastamiento.
- Cierre por fin de Fococélula.
- Tiempos de apertura, cierre y pausa programables independientemente.
- Tiempo parcial.
- PAROSUAVE en apertura y cierre.
- Inversión o no inversión seleccionable al cierre mediante Telemando o pulsador.
- Finales de Carrera.

12. DIAGRAMA DE PROGRAMACIÓN CLAS 25



	ENCENDIDO
	INTERMITENTE
	APAGADO

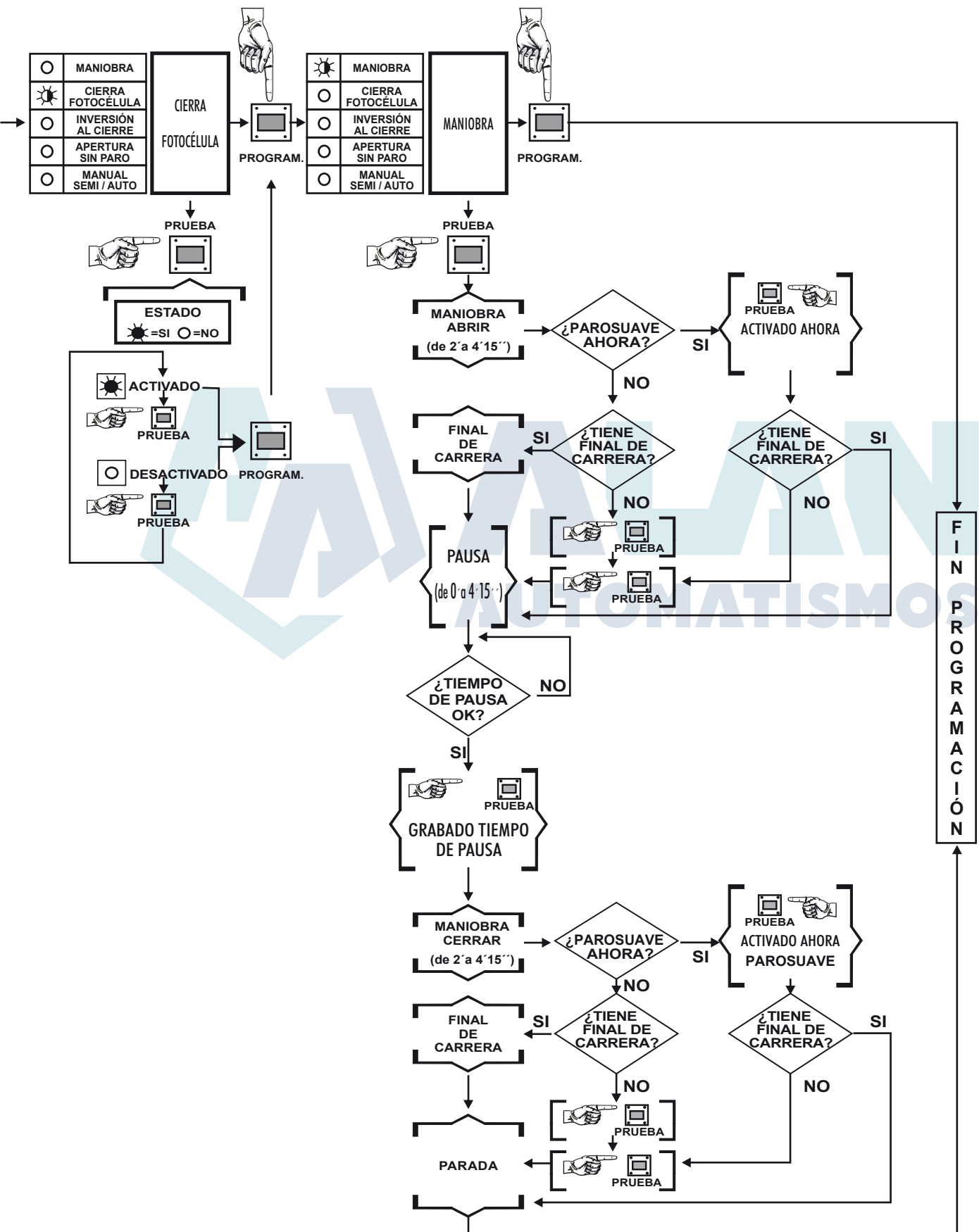

13. DISFUNCIONES

Antes de acudir al **S.A.T.** (Servicio de Asistencia Técnica), le rogamos compruebe este cuadro de anomalías.

SÍNTOMA	CAUSA	SOLUCIÓN
EL CUADRO DE CONTROL NO FUNCIONA Y NO SE ENCIENDE EL INDICADOR DE CONECTADO.	NO SE HA CONECTADO EL INTERRUPTOR PRINCIPAL. NO SE LE HA CONECTADO LA ALIMENTACIÓN ADECUADA. HAY FUSIBLES FUNDIDOS.	CONECTARLO. CONECTARLA SEGÚN LOS DIAGRAMAS DEL MANUAL DE INSTRUCCIONES. SUSTITUIRLOS.
EL CUADRO DE CONTROL NO FUNCIONA Y SE ENCIENDE EL INDICADOR INTERIOR.	LA ENTRADA DEL PULSADOR NO ESTÁ BIEN CONECTADA. LAS ENTRADAS N/C DE LOS FINALES DE CARRERA NO ESTÁN BIEN CONECTADAS O NO SE UTILIZAN Y LAS CLEMAS NO ESTÁN PUENTEADAS.	PRESIONAR EL PULSADOR DE PRUEBA Y SI FUNCIONA, REVISAR LAS CONEXIONES DEL PULSADOR. REVISARLAS O CONECTARLAS SEGÚN LAS INSTRUCCIONES DEL MANUAL TÉCNICO DEL CUADRO DE CONTROL.
AL CONECTAR EL CUADRO DE CONTROL SE FUNDEN LOS FUSIBLES.	CORTOCIRCUITOS EN CONEXIONADOS O DERIVACIONES.	COMPROBAR LOS CONEXIONADOS DE LOS ELEMENTOS EXTERNOS.
LOS RELÉS SE ACTIVAN PERO NO SE MUEVE EL ACCIONAMIENTO.	EL ACCIONAMIENTO ES INADECUADO O NO ESTÁ BIEN CONECTADO.	REVISAR LAS CONEXIONES Y CONECTAR BIEN EL ACCIONAMIENTO O SUSTITUIR EL ACCIONAMIENTO.
LA PUERTA ABRE PERO NO CIERRA.	EL FINAL DE CARRERA DE CIERRE ESTÁ ACTIVADO. NO SE UTILIZAN ELEMENTOS DE SEGURIDAD Y LAS CLEMAS NO ESTÁN PUENTEADAS NO ESTÁN BIEN CONECTADOS LOS ELEMENTOS DE SEGURIDAD DE LA INSTALACIÓN.	REVISAR EL CONEXIONADO PUENTEAR LAS CLEMAS. REVISAR LAS CONEXIONES Y O SUSTITUIR EL SISTEMA DE SEGURIDAD.
LA PUERTA NO ABRE O NO CIERRA POR COMPLETO.	LOS FINALES DE CARRERA NO ESTÁN BIEN SITUADOS. LOS TIEMPOS DE MANIOBRA SON CORTOS.	REVISARLOS Y SITUARLOS EN LA POSICIÓN ADECUADA. REVISARLOS Y AJUSTARLOS SEGÚN LAS NECESIDADES DE LA MANIOBRA.

ELIMINACIÓN DEL PRODUCTO

Una vez desmontado el producto, proceder a su eliminación de manera responsable, respetando las normas vigentes en materia de eliminación de materiales.

Los componentes y los materiales de construcción, así como las baterías y los componentes electrónicos, no deben eliminarse con los residuos domésticos, sino que deben ser entregados a los centros autorizados de eliminación y reciclaje.

En caso de que el equipo disponga de pilas, antes de depositar estos equipos en las instalaciones de recogida autorizadas de eliminación y reciclaje, deberán ser extraídas y ser depositadas separadamente para su adecuada gestión.

DESECHAR EL MATERIAL DE EMBALAJE

Los distintos materiales del embalaje (plástico, poliestireno, etc.) no deben dejarse al alcance de los niños, ya que constituyen potenciales fuentes de peligro.

Al finalizar su utilización, tirar el embalaje en contenedores apropiados de acuerdo con las normas de eliminación de residuos.



DECLARACIÓN DE CONFORMIDAD

CLEM, S.A.U.

declaramos bajo nuestra exclusiva responsabilidad la conformidad del producto

Cuadro de Control CLAS 6.1, CLAS 25, CLAS 30.1

al que se refiere esta declaración, con la(s) norma(s)

**EN 50081-1, EN 50082-1
Y EN 60950**

de acuerdo con las disposiciones de la(s) Directiva(s)

89/336/CEE de Compatibilidad Electromagnética y

73/23/CEE, 93/68/CEE de Baja Tensión

Madrid, a 15 de Enero de 2007

Miguel Angel López Albert
Director General



DELEGACIONES

MADRID NORTE Avda. de la Fuente Nueva, nº 12 nave 8 - 28703 S.S. de los Reyes (Madrid) - Tel. **913 581 110** - Fax 917 293 309 - ventas.madrid@clemsa.es

BARCELONA C/ Roma, nº 13 (P.I. Cova Solera) - 08191 Rubí (Barcelona) - Tel. **935 880 602** - ventas.barcelona@clemsa.es

VALENCIA Sequía Calvera, 5-B (P.I. de Sedavi) - 46910 Sedavi (Valencia) - Tel. **963 186 166** - Fax 963 755 683 - ventas.valencia@clemsa.es

SEVILLA La Red Quince, nº 2 (P.I. La Red Sur) - 41500 Alcalá de Guadaíra (Sevilla) - Tel. **955 631 006** - Fax 955 630 547 - ventas.sevilla@clemsa.es

MADRID SUR Lluvia, nº 14 (P.I. San José de Valderas) - 28918 Leganés (Madrid) - Tel. **916 428 334** - Fax 916 428 335 - ventas.madridsur@clemsa.es

MÁLAGA José Ortega y Gasset, nº 188 nave 3 - (P.I. Alameda) - 29006 (Málaga) - Tel. **952 023 114** - Fax 952 345 064 - ventas.malaga@clemsa.es

GALICIA Avda. Alcalde de Lavadores, nº 117 Bajo - 36214 Vigo (Pontevedra) - Tel. **986 493 120** - Fax 986 484 140 - ventas.galicia@clemsa.es

BILBAO Bastegui, nº 7 (P.I. Artunduaga) - 48970 Basauri (Vizcaya) - Tel. **946 757 092** - Fax 944 264 473 - ventas.bilbao@clemsa.es

MURCIA Avda. Francisco Salcillo, Parc. 22/2 (P.I. Oeste) - 30169 San Ginés (Murcia) - Tel. **968 807 732** - Fax 968 825 753 - ventas.murcia@clemsa.es

CANARIAS Avda. de los Majuelos, nº 42 Edificio Ibis, local 3 - 38107 Santa Cruz de Tenerife - Tel. **922 958 846** - Fax 922 958 731 - ventas.canarias@clemsa.es

DISTRIBUIDORES

DISAUT-LEVANTE, S.L. El Salt, nº 5 - 03550 San Juan de Alicante (Alicante) - Tel. **965 655 332** - Fax 965 655 933 - direccion@disaut.com

DU DETEC, S.L. Echegaray, nº 37 - 26970 San Pedro de Alcántara (Málaga) - Tel. **952 781 753** - Fax 952 783 786 - carlos@dudetec.com

AUTOMATISMOS ALJARAFE, S.L. Maestra Lucrecia Alfaro, 6 - 41950 Tomares (Sevilla) - Tel. **954 153 944** - Fax 954 154 179 - automatismosaljarafe@yahoo.es

INSTALACIONES ISAMAT, S.L. Avda. Ignacio Wallis, 60 Bj. - 07800 Ibiza (Islas Baleares) - Tel. **971 315 421** - Fax 971 313 862 - correo@isamatibiza.com

ARC SISTEMES ELECTRICS Antonio M^o Alcover, 43 Bj. - 07013 Palma de Mallorca (I. Baleares) - Tel. **971 256 432** - Fax 971 256 181 - gestion@arcsistemas.com

REDES ALTERNATIVAS, S.L. P.I. San Cristóbal, Parcela 15, Nave 2 - 23710 Bailén (Jaén) - Móvil: **620 140 066** - ventas.jaen@clemsafaac.es

PULLDOOR, S.L. Ingletera, nº 11 - 28400 Collado Villalba (Madrid) - Tel. **918 505 406** - Fax 918 506 173